

• Manufactured by / Importer • Vyrobeno pro / Dovožce • Vyrobené pre / Dovožca • Wyprodukowano dla / Importer • Hergestellt für / Importeur • Gyártva számára / Importőr • Fabrica pentru / Importator • Произведено за / Вносител • Prodotto per la / Importatore • Geproduceerd voor / Importeur • Proizvedeno za / Uvoznik • Fabricado para / Importador • Proizvedeno za / Uvoznik • Fabriqué pour / Importateur:

**Woodyland, s. r. o., Okružní 781, 250 81 Nehvizdy**  
Czech Republic, e-mail: [info@woodyland.cz](mailto:info@woodyland.cz)

**[www.woodyland.eu](http://www.woodyland.eu)**

• Distributor • Distributor • Distribútor • Dystrybutor • Distributeur • Elosztó • Distributor • Разпределител • Distributore • Verdeler • Distributer • Distribuidor • Distributer • Distributeur:

**OLYMPTOY s.r.o.**

Okružní 781, 250 81 Nehvizdy, Česká republika  
tel.: +420 321 740 100, fax: +420 321 740 110  
e-mail: [info@olymptoy.cz](mailto:info@olymptoy.cz), [www.olymptoy.cz](http://www.olymptoy.cz)



## Abc board

### Article nr.: 90108

**(EN)** Only an adult may perform the assembly. Hardware contains screws with sharp points. Keep unassembled parts out of the reach of small children. Non adherence to the assembly procedure or improper handling may cause injury. Use the product for the intended purpose only.

**(CS)** Montáž může provádět pouze dospělá osoba. Rozložený výrobek obsahuje šrouby s ostrými hroty. Nesestavené součásti uchovávejte mimo dosah malých dětí. Při nedodržení montážního postupu či nevhodném zacházení s výrobkem, nebezpečí úrazu. Výrobek používejte pouze k účelu, ke kterému byl vyroben.

**(SK)** Montáž môže robiť iba dospelá osoba. Rozložený výrobok obsahuje skrutky s ostrými hrotmi. Nezmontované súčasti uchováajte mimo dosahu malých detí. Pri nedodržaní montážneho postupu či nevhodným zachádzaním s výrobkom, nebezpečie úrazu. Výrobok používajte iba k účelu, ku ktorému bol vyrobený.

**(PL)** Montaż może wykonywać tylko dorosła osoba. Zdemontowany produkt zawiera śruby z ostrymi końcówkami. Niezmontowane części należy przechowywać poza zasięgiem małych dzieci. W razie nieprzestrzegania sposobu postępowania przy montażu bądź nieodpowiedniego obchodzenia się z wyrobem, zagraża niebezpieczeństwo obrażeń ciała. Wyrób należy używać tylko w celu, w jakim został wyprodukowany.

**(DE)** Die Montage kann nur von einer erwachsenen Person durchgeführt werden. Das zerlegte Produkt enthält Schrauben mit scharfen Spitzen. Bewahren Sie nicht zusammengebaute Teile außer Reichweite sehr kleiner Kinder aufbewahrt werden. Bei der Nicht-Einhaltung des Montagevorgangs oder einem ungeeigneten Umgang mit dem Produkt entsteht die Unfallgefahr. Verwenden Sie das Produkt nur zu dem Zweck, zu dem es hergestellt wurde.

**(HU)** Csak felnőtt felügyelete mellett. A szétszerelt termék éles hegyű csavarokat tartalmaz. Az össze nem szerelt alkatrészeket tartsa kisgyermeknek elől elzárva. A szerelési folyamat be nem tartása vagy a termékkel való alkalmatlan bánás esetében sérülés veszélye fenyeget. A terméket csak arra a célra használja, amelyre gyártva volt.

**(RO)** Montarea poate fi realizată numai de către o persoană adultă. Produsul dezasamblat conține șuruburi cu vârfuri ascuțite. Nu lăsați părțile neasamblate la îndemâna copiilor mici. În caz de nerespectarea modului de montare sau manipularea necorespunzătoare cu produsul există risc de accidentare. A se utiliza produsul numai pentru scop pentru care a fost confecționat.

**(BG)** Монтаж може да извършва само пълнолетно лице. Разглобеният продукт съдържа винтове с остри върхове. Съхранявайте сглобените части на място, недостъпно за малки деца. При неспазване на монтажната последователност или неудобно ползване на изделието има опасност от нараняване. Изделието да се използва само за целта, за която е предназначено.

**(IT)** L'assemblaggio deve essere eseguito solo da una persona adulta. Il prodotto smontato contiene viti con punte acuminate. Tenere le parti smontate fuori dalla portata dei bambini piccoli. In caso di inosservanza del procedimento di assemblaggio o manipolazione non adatta con il prodotto c'è pericolo d'incidente. Il prodotto deve essere utilizzato solo allo scopo di fabbricazione.

















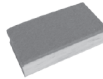



**(NL)** De montage kan uitsluitend door een volwassen persoon uitgevoerd worden. Het gedemonteerde product bevat schroeven met scherpe punten. Houd ongemonteerde onderdelen buiten het bereik van kleine kinderen. Bij het niet opvolgen van de montagemwijze of bij een verkeerde behandeling van het product bestaat letselgevaar. Gebruik het product uitsluitend voor het doel waarvoor dit werd vervaardigd.

**(HR)** Montažu može obavljati samo odrasla osoba. Rastavljeni proizvod sadrži vijke s ostrim vrhovima. Sastavljene dijelove držati podalje od vrlo male djece. Kod nepoštivanja montažnog postupka ili nepogodne manipulacije sa proizvodnom – opasnost od povrede. Koristiti proizvod samo u svrhu za koju je bio proizveden.

**(ES)** El montaje puede ser realizado solamente por una persona mayor. El producto desmontado contiene tornillos con puntas afiladas. Mantenga las piezas sin ensamblar fuera del alcance de los niños pequeños. Existe el peligro de lesiones si no se respeta el procedimiento de montaje o se usa mal el producto. Use el producto solamente para el fin que fue fabricado.

**(SL)** Montažo lahko izvaja samo odrasla oseba. Razstavljeni izdelek vsebuje vijake z ostrimi konicami. Nesestavljene dele hranite izven dosega malih otrok. Nevarnost poškodbe pri neupoštevanju montažnega postopka ali neustreznem rokovanju z izdelkom. Izdelek uporabljajte le za namene, za katere je predviden.

**(FR)** Le montage ne peut être effectué que par un adulte. Le produit démonté contient des vis avec des pointes acérées. Gardez les pièces non assemblées hors de la portée des jeunes enfants. Risque d'accident en cas de non - respect de mode de montage ou en traitant le produit d'une manière inadéquate. N'utiliser le produit que pour sa fonction initiale de fabrication.

<b>A</b>  X4	<b>B</b>  X8	<b>C</b>  X8	<b>D</b>  X4	<b>E</b>  X4	<b>F</b>  X1	<b>G</b>  X1	<b>H</b>  X1
<b>I</b>    X1	<b>J</b>    X1	<b>K</b>    X1	<b>L</b>    X1	<b>M</b> A B C D E F G H I J K L M N O P Q R S T U V W X Y Z X1			

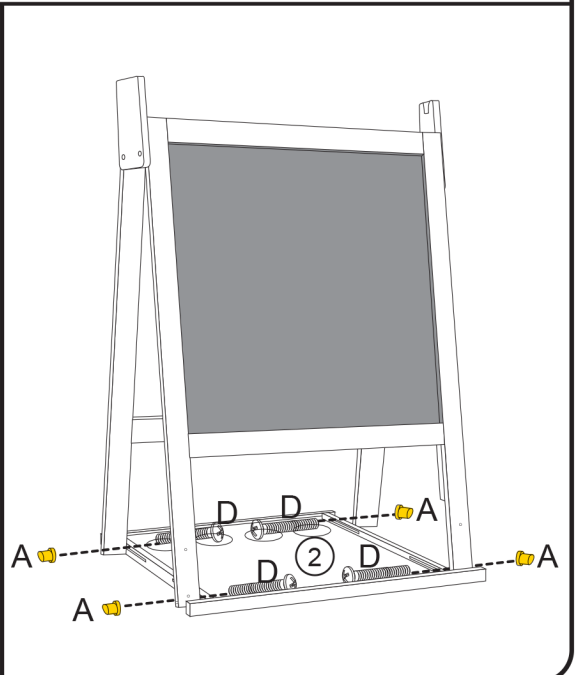
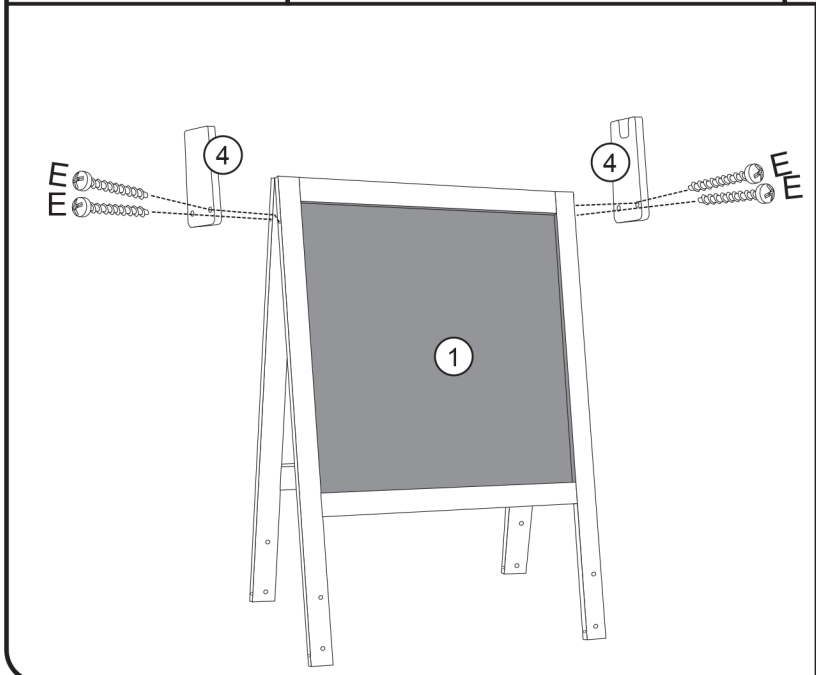
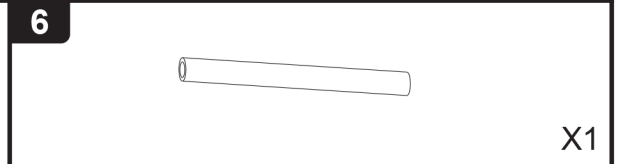
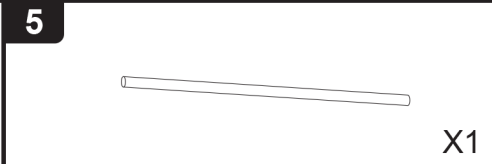
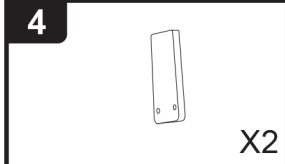
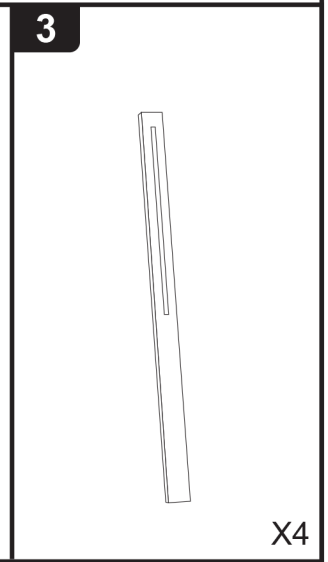
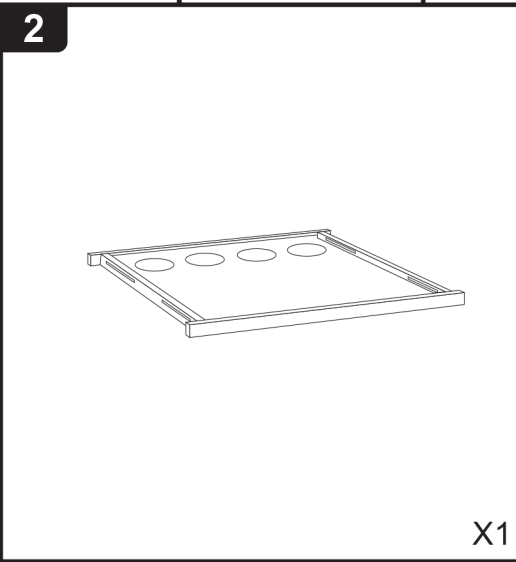
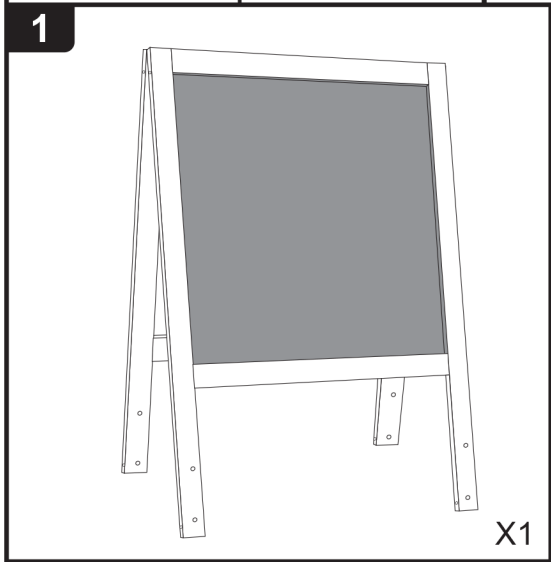

3  
N  
X4

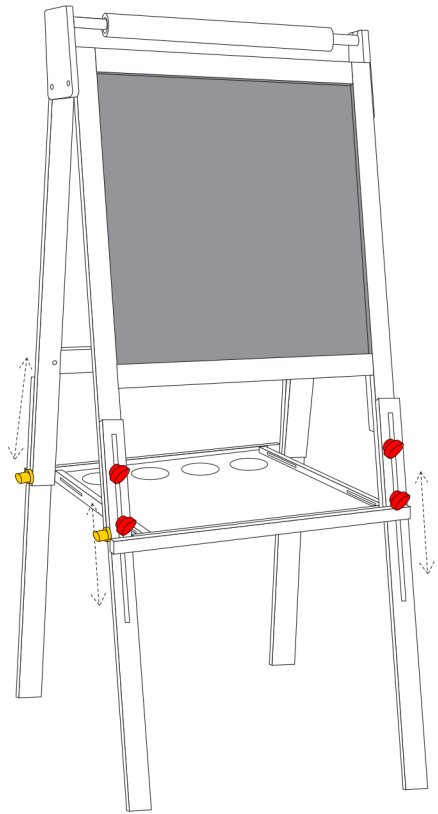
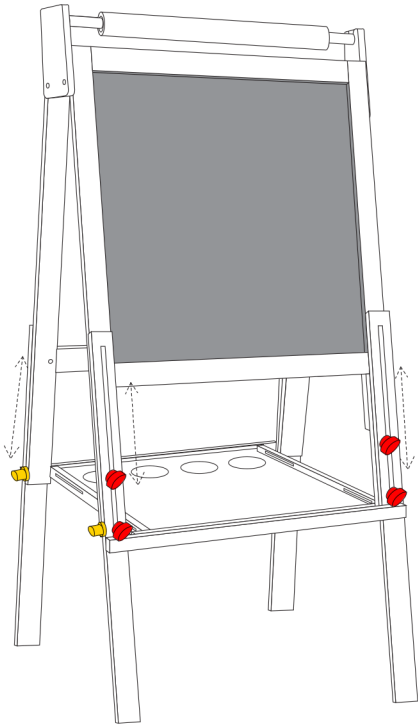
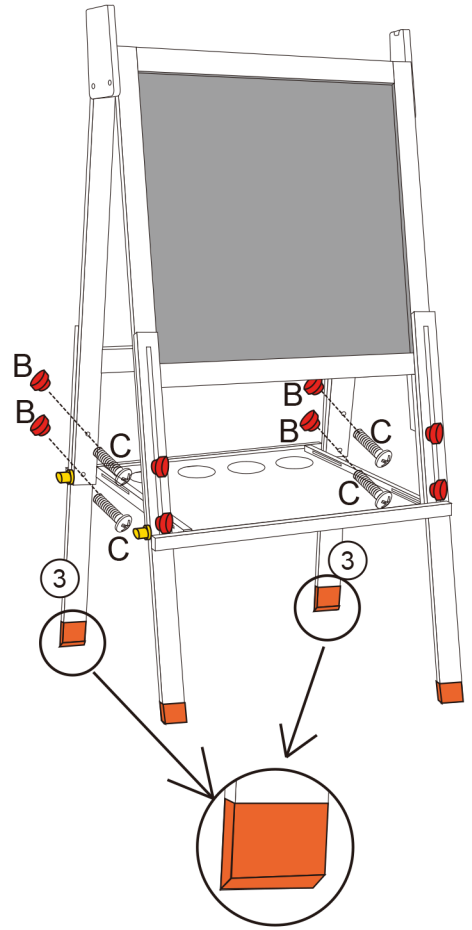
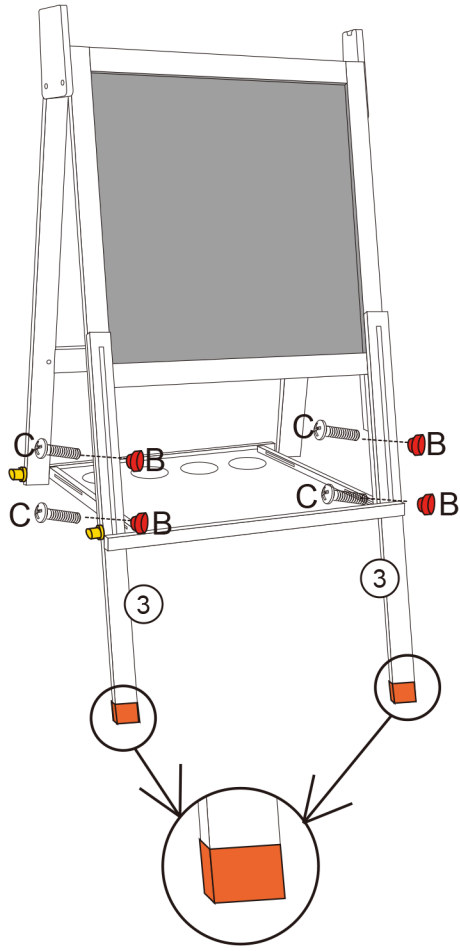

**(EN) WARNING.** Not suitable for children under 3 years. Small parts. Choking hazard. This product contains (a) small magnet(s). Swallowed magnets can stick together across intestines causing serious injuries. Seek immediate medical attention if magnet(s) are swallowed. Please, remove all tags and packaging before giving to a child. Keep this information for future reference. **(CS) VAROVÁNÍ.** Nevhodné pro děti do 3 let. Malé části. Nebezpečí zalknutí. Tento výrobek obsahuje malý magnet (malé magnety). Spolknuté magnety mohou k sobě přilnout přes střeva a způsobit tak vážné poranění. Dojde-li ke spolknutí magnetu (magnetů) vyhledejte ihned lékařskou pomoc. Prosím, dříve než dáte hračku dítěti, odstraňte všechny části obalu a etikety z hračky. Tyto informace si uložte pro budoucí použití. **(SK) UPOZORNENIE.** Nevhodné pre deti vo veku do 3 rokov. Malé časti. Nebezpečenstvo dusenia. Tento výrobok obsahuje malý magnet (malé magnety). Prehltnuté magnety sa môžu navzájom spojiť cez črevá a spôsobiť vážne poranenia. Pri prehltnutí magnetu (magnetov) ihneď vyhľadajte lekársku pomoc. Prosím, skôr ako dáte hračku dieťaťu, odstráňte všetky časti obalu a etikety z hračky. Odložte tieto informácie pre budúce potreby. **(PL) OSTRZEŻENIE.** Nieodpowiednie dla dzieci w wieku poniżej 3 lat. Małe części. Niebezpieczeństwo udławienia się. Ten produkt zawiera mały(-e) magnes(-y). Połknięte magnesy mogą łączyć się z sobą między jelitami powodując poważne urazy. W przypadku połknięcia magnezu(-ów) zwróć się po natychmiastową poradę medyczną. Zanim dasz zabawkę dziecku, usuń z niej wszystkie części opakowania i etykiety z zabawki. Niniejszą informację należy zachować do późniejszego wglądu. **(DE) ACHTUNG.** Nicht für Kinder unter 3 Jahren geeignet. Kleine Teile. Erstickungsgefahr. Dieses Produkt enthält (einen) Kleine(n) Magnet(e). Verschluckte Magnete können sich im Darm gegenseitig anziehen und schwere Verletzungen verursachen. Ziehen Sie sofort einen Arzt zu Rate, wenn (ein) Magnet(e) verschluckt wird (werden).. Bitte, entfernen sie alle Verpackungsteile und Etiketten bevor sie das Spielzeug an ein Kind geben. Bewahren Sie diese Information zum späteren Nachschauen auf. **(HU) FIGYELMEZTETÉS.** Csak három évnél idősebb gyermekek számára alkalmas. Kis alkatrészek. Légutak belső elzáródása miatti fulladásveszély. Ez a termék kis méretű mágnes(ek)e)t tartalmaz. A lenyelt mágnesek a bélrendszerben egymáshoz tapadhatnak súlyos sérülést okozva. Mágnes(ek) lenyelése esetén azonnal forduljon orvoshoz. Kérjük, hogy mielőtt a gyerekeknek adná, a jelen játékszerről távolítsa el az összes csomagolási és címkézési részt! Órizzze meg a tájékoztatót jövőbeni hivatkozás céljából! **(RO) AVERTISMENT.** Nerecomandată copiilor mai mici de 3 ani. Părți mici. Pericol de sufocare internă. Acest produs conține un mic magnet (magneți mici). Magneții înghițiți se pot atrage reciproc de-a lungul intestinelor, provocând răni serioase. A se căuta imediat ajutor medical dacă magnetul (magneții) a fost înghițit (au fost înghițiți). Vă rugăm ca înainte de a-i pune jucăria copilului la dispoziție înălțurați toate părțile ambalajului și a etichetei de pe jucărie. Păstrați aceste informații pentru utilizare ulterioară. **(BG) ВНИМАНИЕ.** Неподходящо за деца под тригодишна възраст. Малки части. Опасност от задавяне. Продуктът съдържа малък(и) магнит(и). Погълнатите магнити могат да прилепнат един към друг през червата и да причинят сериозни травми. В случай на поглъщане на магнит(и) да се потърси незабавно медицинска помощ. Игралката преди да се даде на детето, моля, да се отстранят всички части от опаковката и етикета от игралката. Съхранявайте тази информация за бъдеща употреба. **(IT) AVVERTENZA.** Non adatto a bambini di età inferiore a 3 anni. Piccole parti. Rischio di soffocamento. Questo prodotto contiene magnete piccolo / magneti piccoli. Magneti ingeriti possono attaccarsi assieme attraverso gli intestini causando gravi lesioni. Cercare immediatamente assistenza medica se un magnete / magneti è ingerito / sono ingeriti. Prima di dare il giocattolo ad un bambino, eliminare ogni elemento dell'imballaggio e le etichette applicate direttamente sul giocattolo stesso. Conservare il presente manuale per future consultazioni. **(NL) WAARSCHUWING.** Niet geschikt voor kinderen jonger dan 3 jaar. Kleine onderdelen. Verstikkingsgevaar. Dit product bevat één of meer kleine magneten. Ingeslikte magneten kunnen in de darmen aan elkaar hechten en ernstige verwondingen veroorzaken. Zoek direct medische hulp indien magneten zijn ingeslikt. Voordat u het speelgoed aan uw kind geeft, eerst alle onderdelen van de verpakking en de stickers van het speelgoed verwijderen. Bewaar deze instructies voor latere referentie. **(HR) UPOZORENJE.** Igračka nije prikladna za djecu mlađu od 3 godine. Sitni dijelovi. Opasnost od gušenja. Proizvod sadrži jedan ili više malih magnetata. Progutani magneti mogu se međusobno privlačiti preko stijenki crijeva i tako prouzročiti ozbiljne ozljede. U slučaju gutanja magnetata hitno se obratiti liječniku. Molimo, prije nego što pružite djetetu igračku, uklonite sve dijelove pakiranja i skinite etikete sa igračke. Zadržite te podatke za buduću uporabu. **(ES) ADVERTENCIA.** No conviene para niños menores de 3 años. Partes pequeñas. Peligro de atragantamiento. Este producto contiene (un) imán(es) pequeño(s). Los imanes ingeridos pueden unirse entre sí a través del intestino provocando lesiones graves. Si se han tragado los imanes busque atención médica inmediata. Retire todos los embalajes antes de darle este juguete al niño. Guarde esta información para futuras referencias. **(SL) OPOZORILO.** Ni primerno za otroke, mlajše od 3 let. Majhni deli. Nevarnost v zadušitve zaradi tujka. Izdelek vsebuje majhen(ne) magnet(e). Zaužití magneti se lahko združijo preko črevesne stene in povzročijo resne poškodbe. Če so bili zaužití magneti, takoj poiščite zdravniško pomoč. Preden igračko daste v roke otroku, z le-te prosim odstranite vse dele embalaže in etikete. Te podatke hranite za prihodnjo uporabo. **(FR) ATTENTION.** Ne convient pas aux enfants de moins de 3 ans. Petits éléments. Danger d'étouffement. Ce produit contient de petits aimants. Une fois avalés, les aimants peuvent se coller ensemble au travers des intestins et engendrer ainsi de graves blessures. Consulter immédiatement un médecin en cas d'ingestion d'aimants. Veuillez retirer tous les éléments de l'emballage et toutes les étiquettes du jouet avant de le donner à l'enfant. Conservez ces informations en cas de besoin.