

GLOBBER

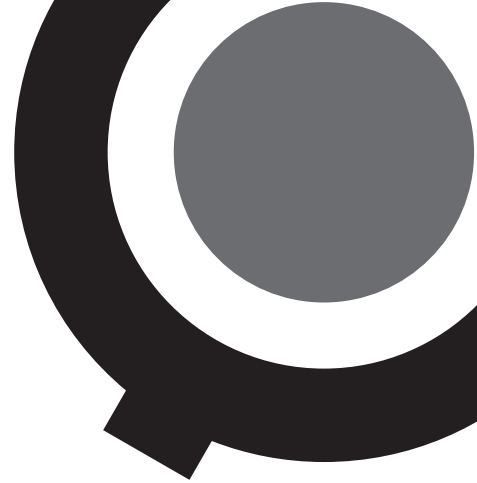

EXPLORER TRIKE FOLDABLE · 4in1



INFANT TRIKE
TRICYCLE BÉBÉ
10-36M

MAX. **15kg**
33lbs



GUIDED TRIKE
TRICYCLE GUIDÉ
18-36M



TRAINING TRIKE
TRICYCLE
D'ENTRAÎNEMENT
24-36M



BALANCE BIKE
DRAISIENNE
2-5Y

MAX. **20kg**
44lbs

A

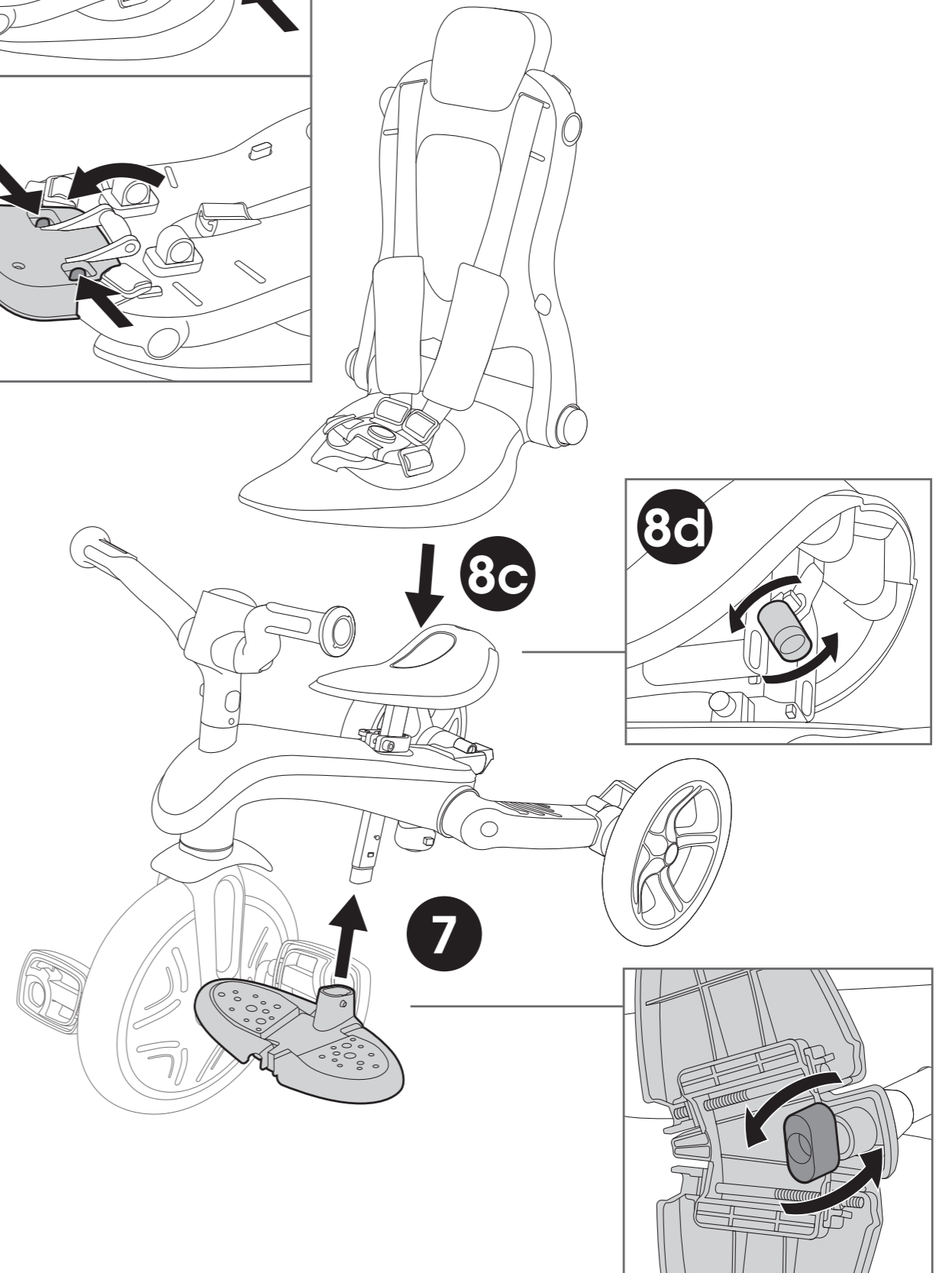
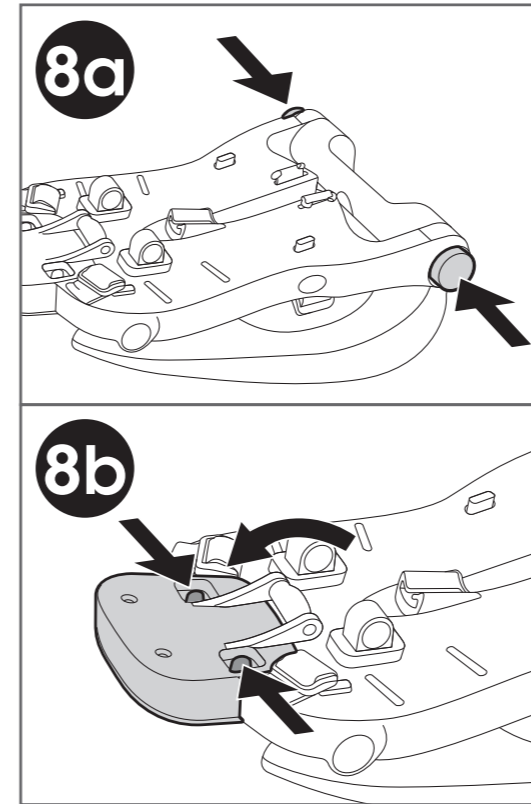
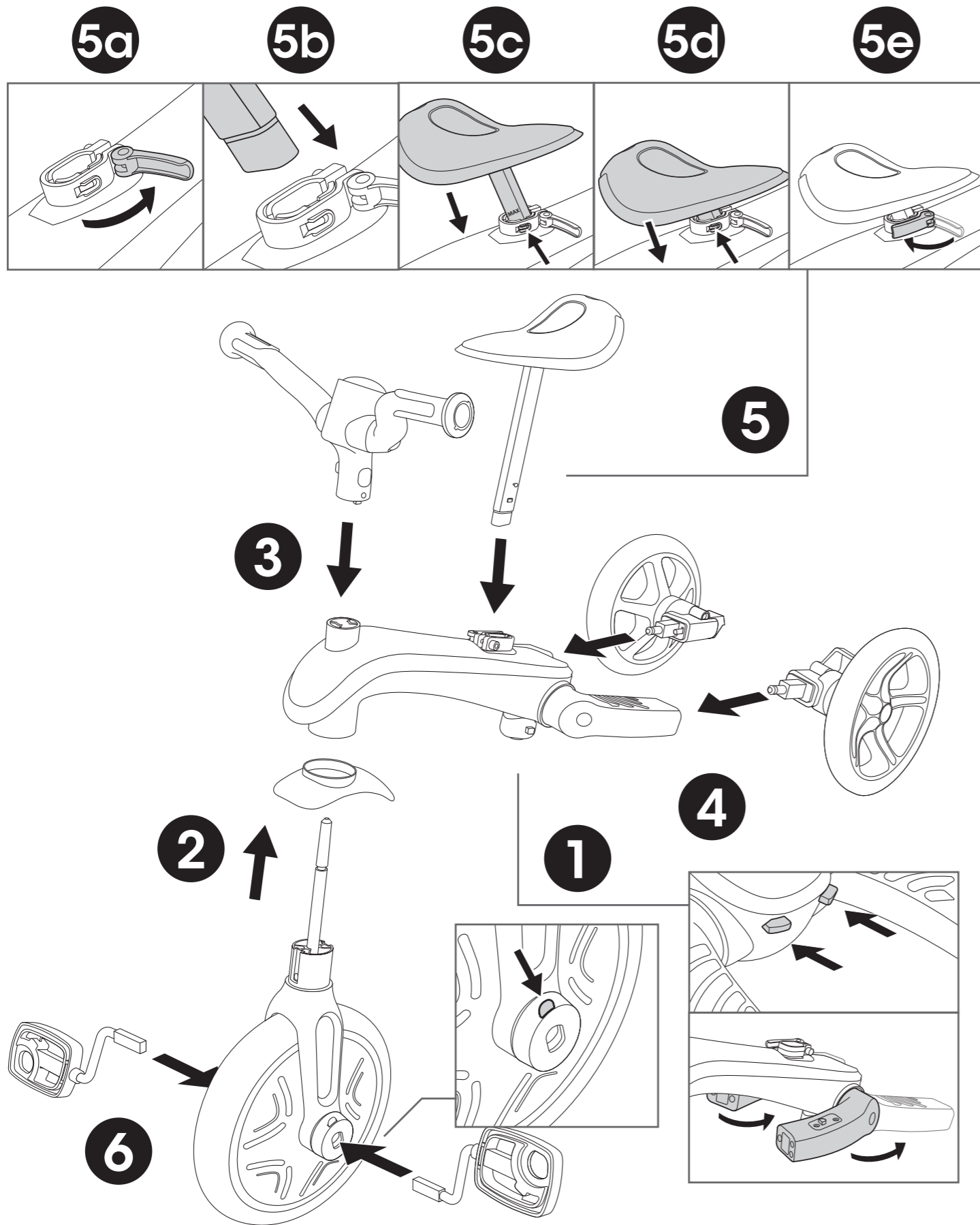

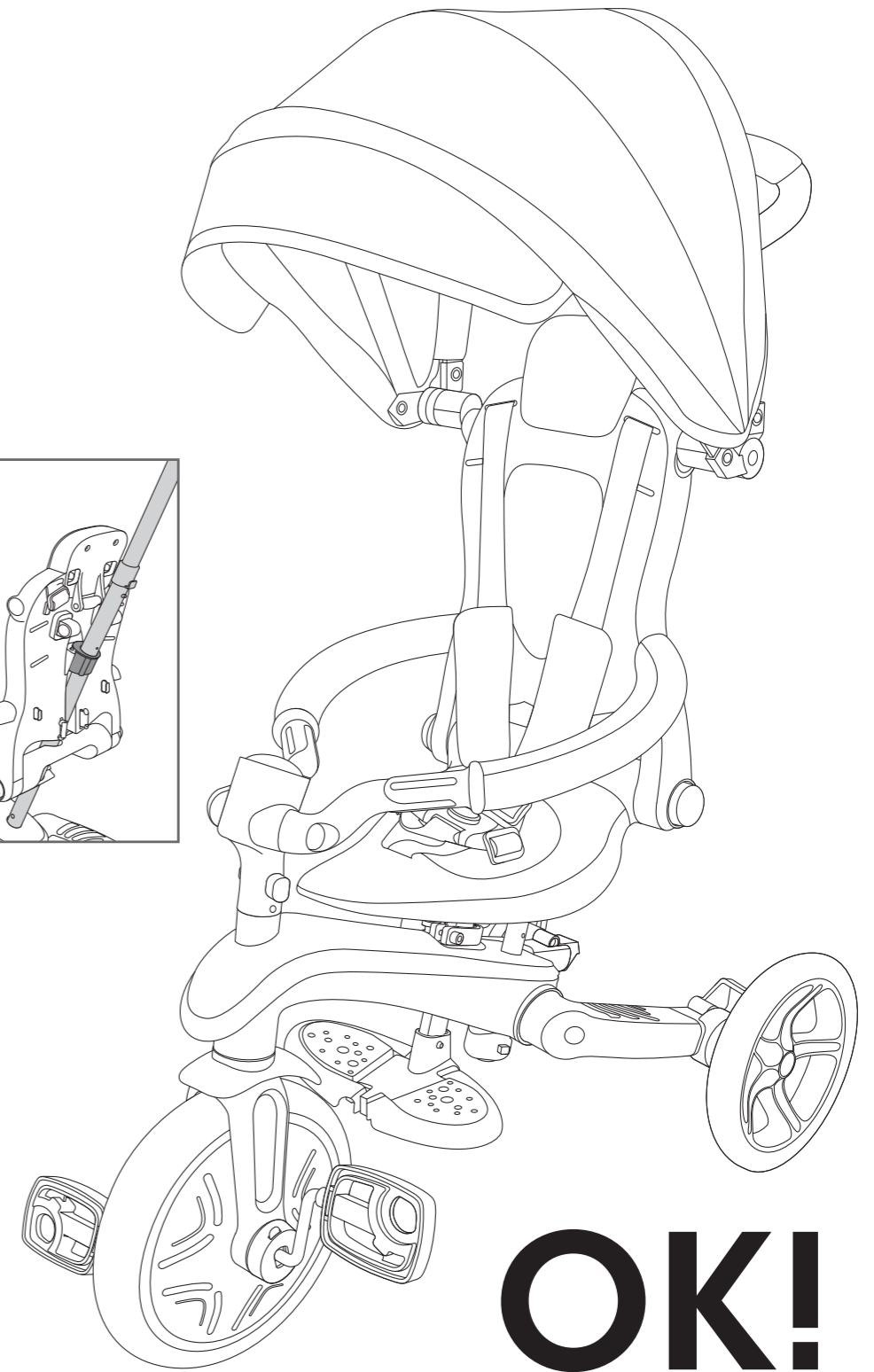
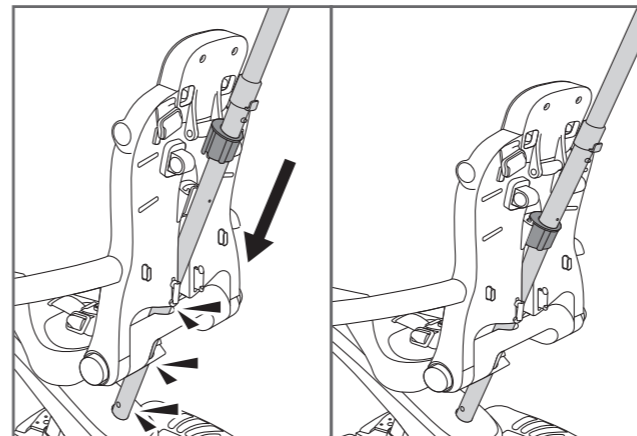
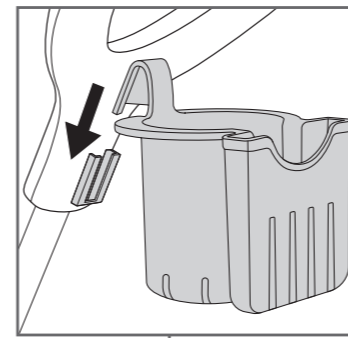
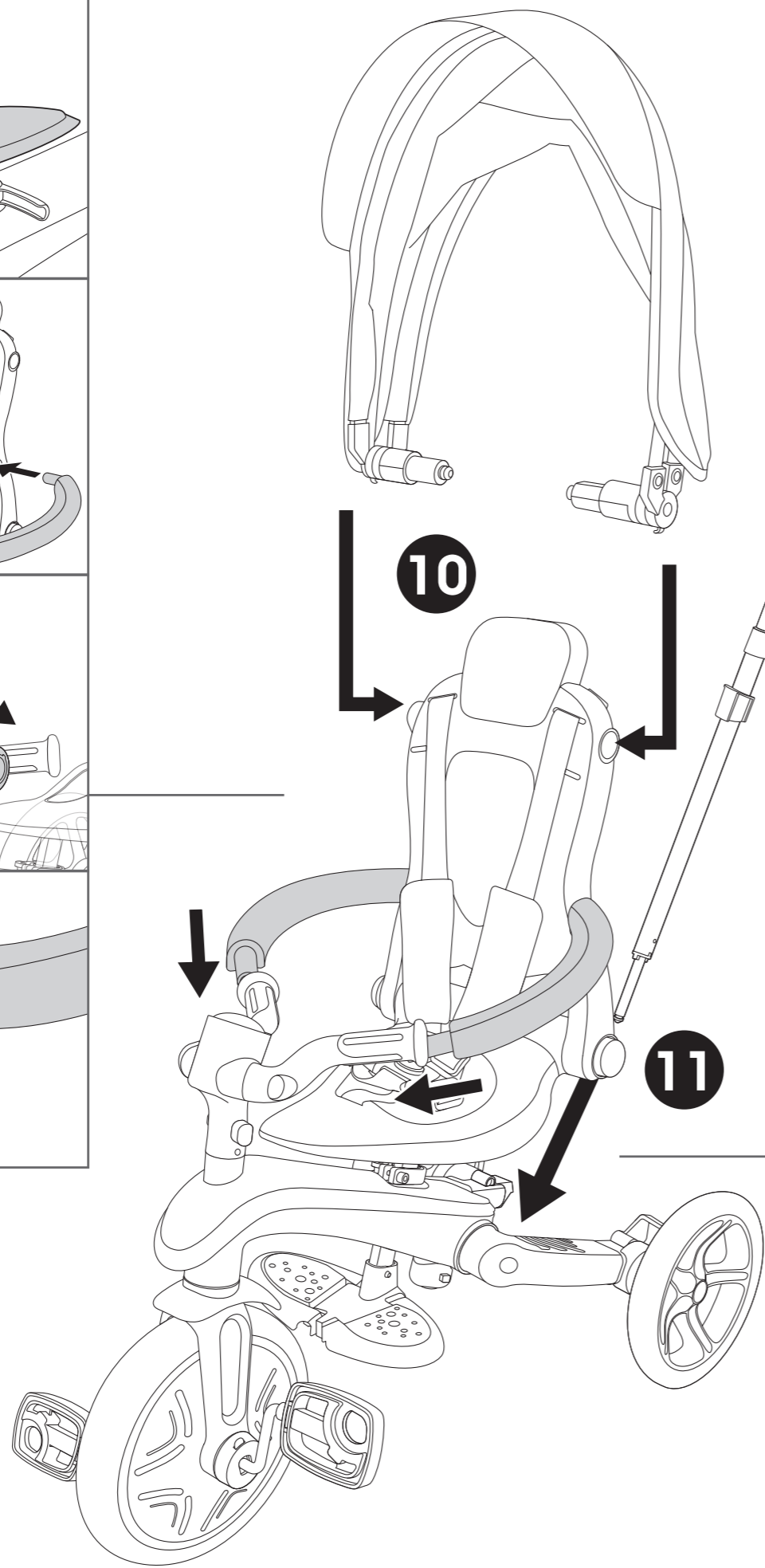
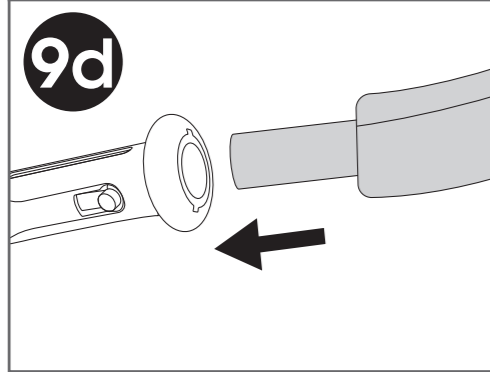
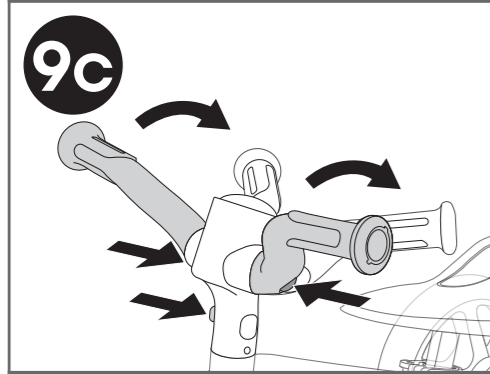
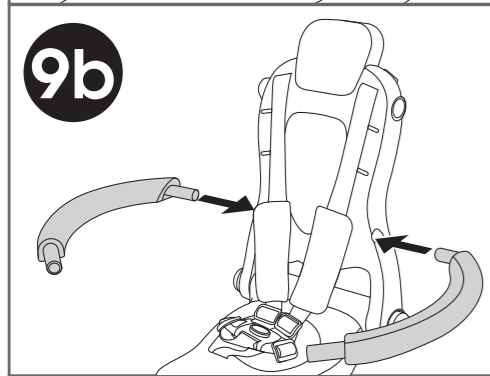
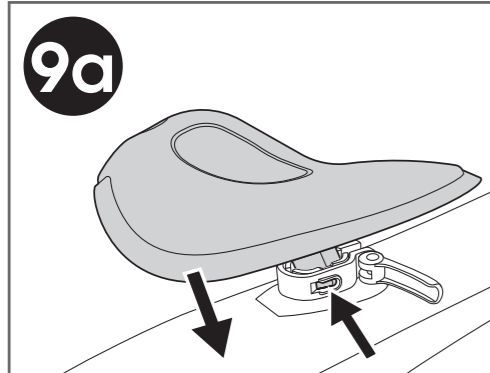

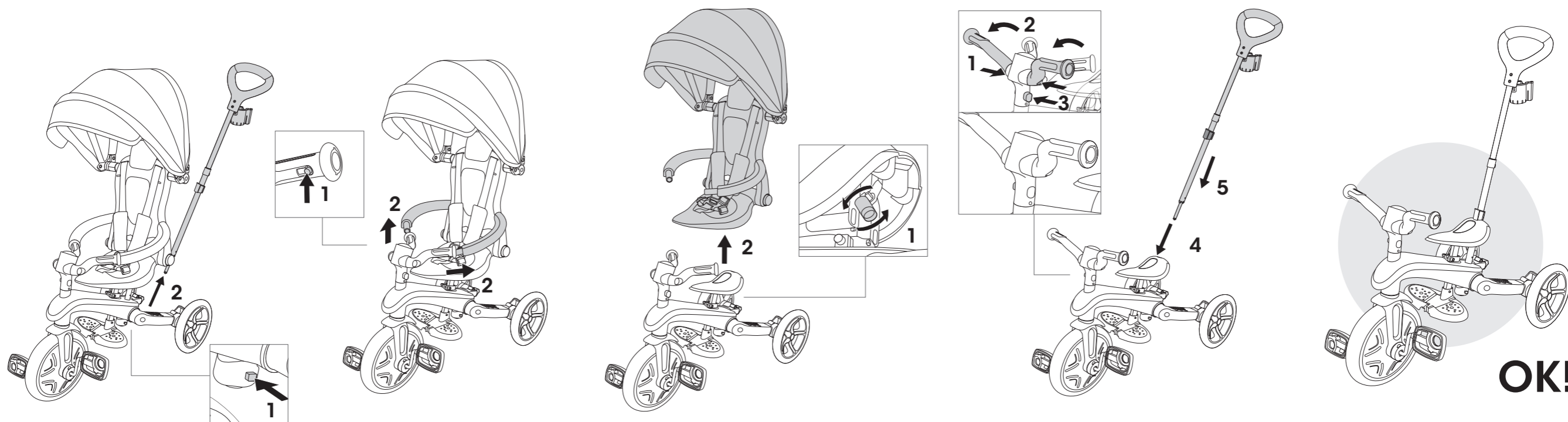
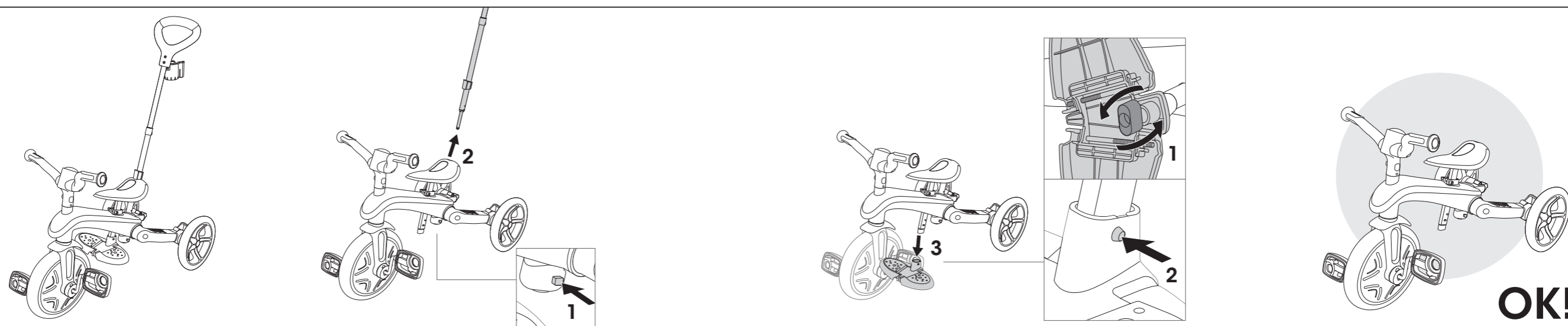
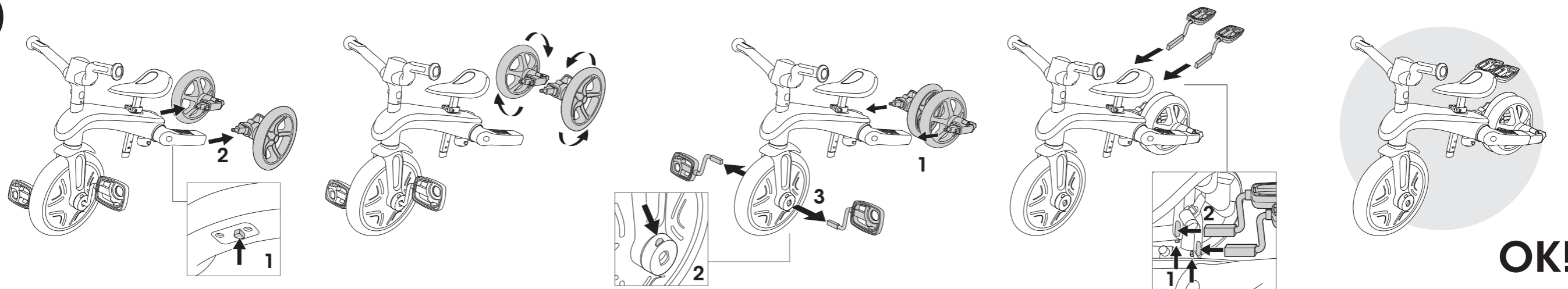
B**C****D**

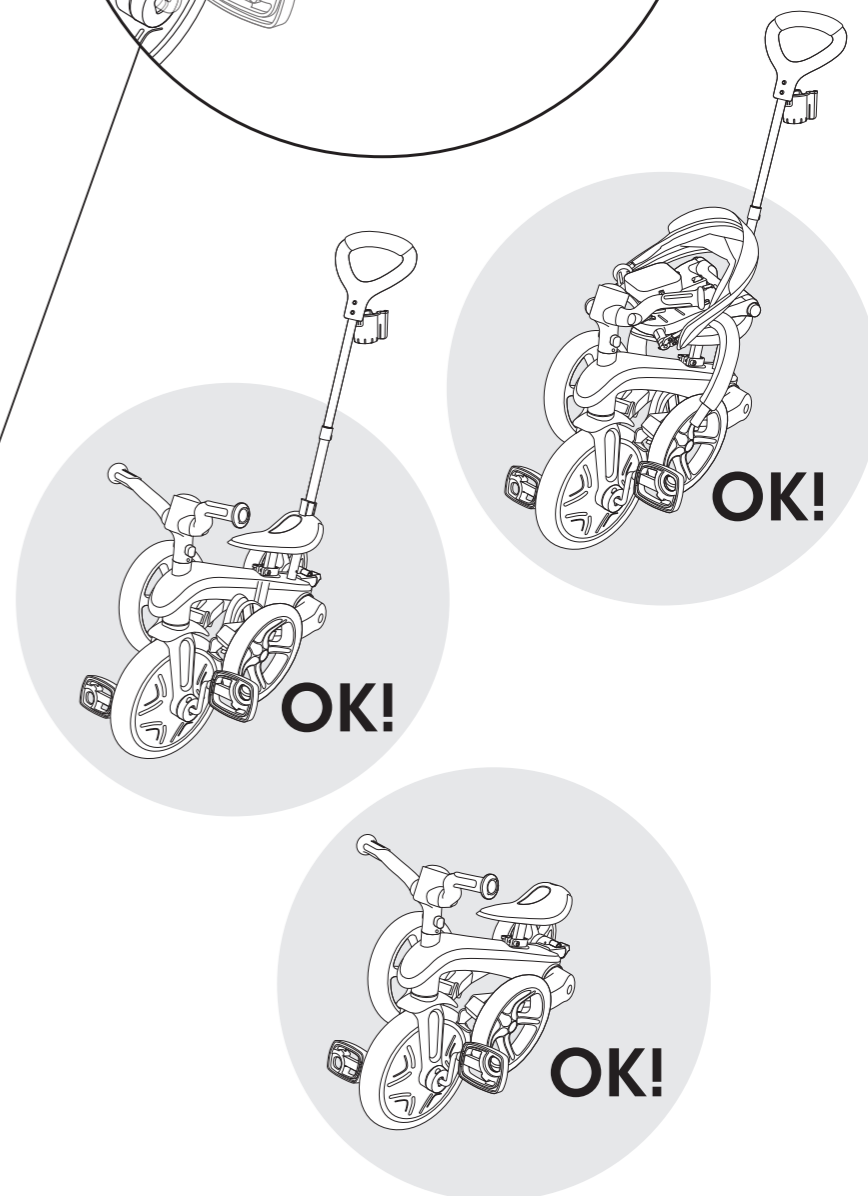
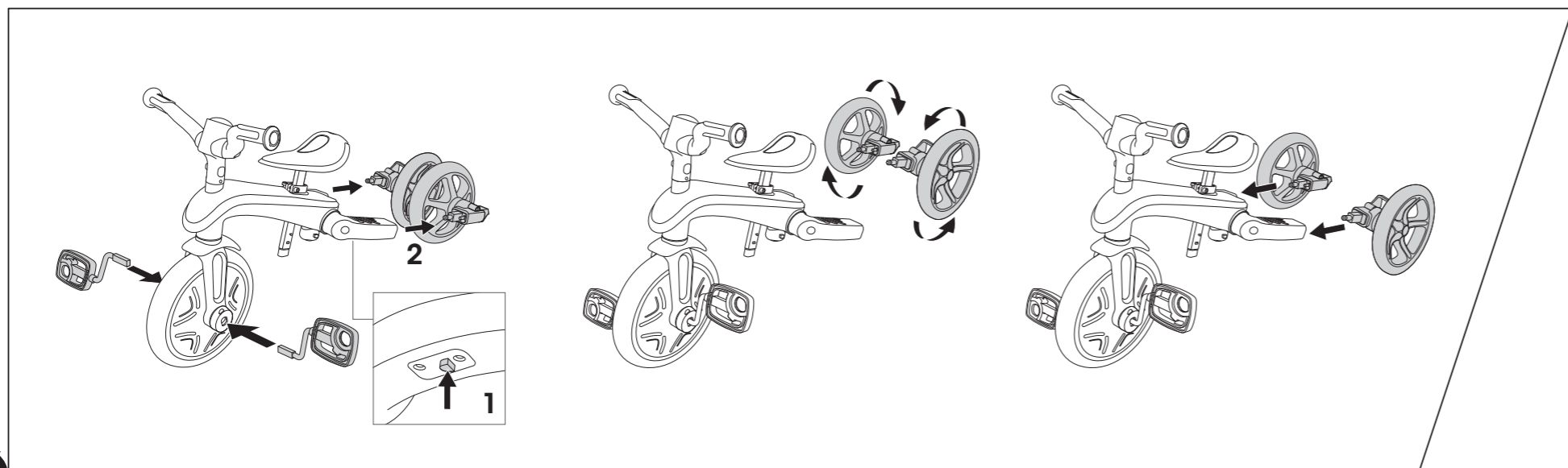
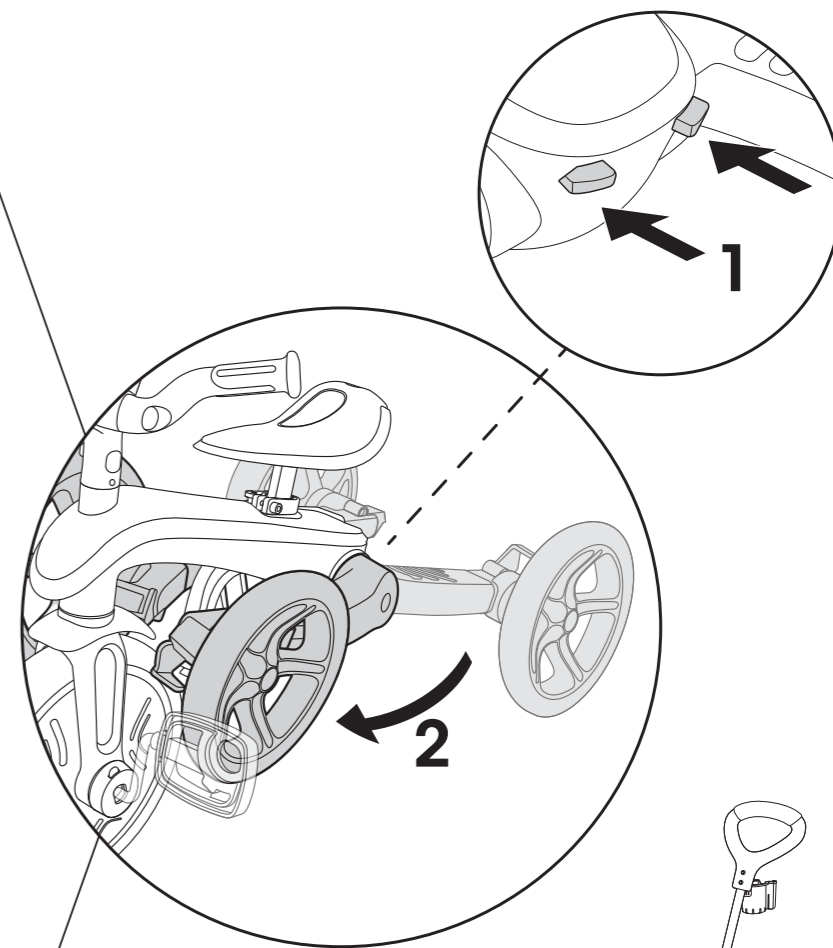
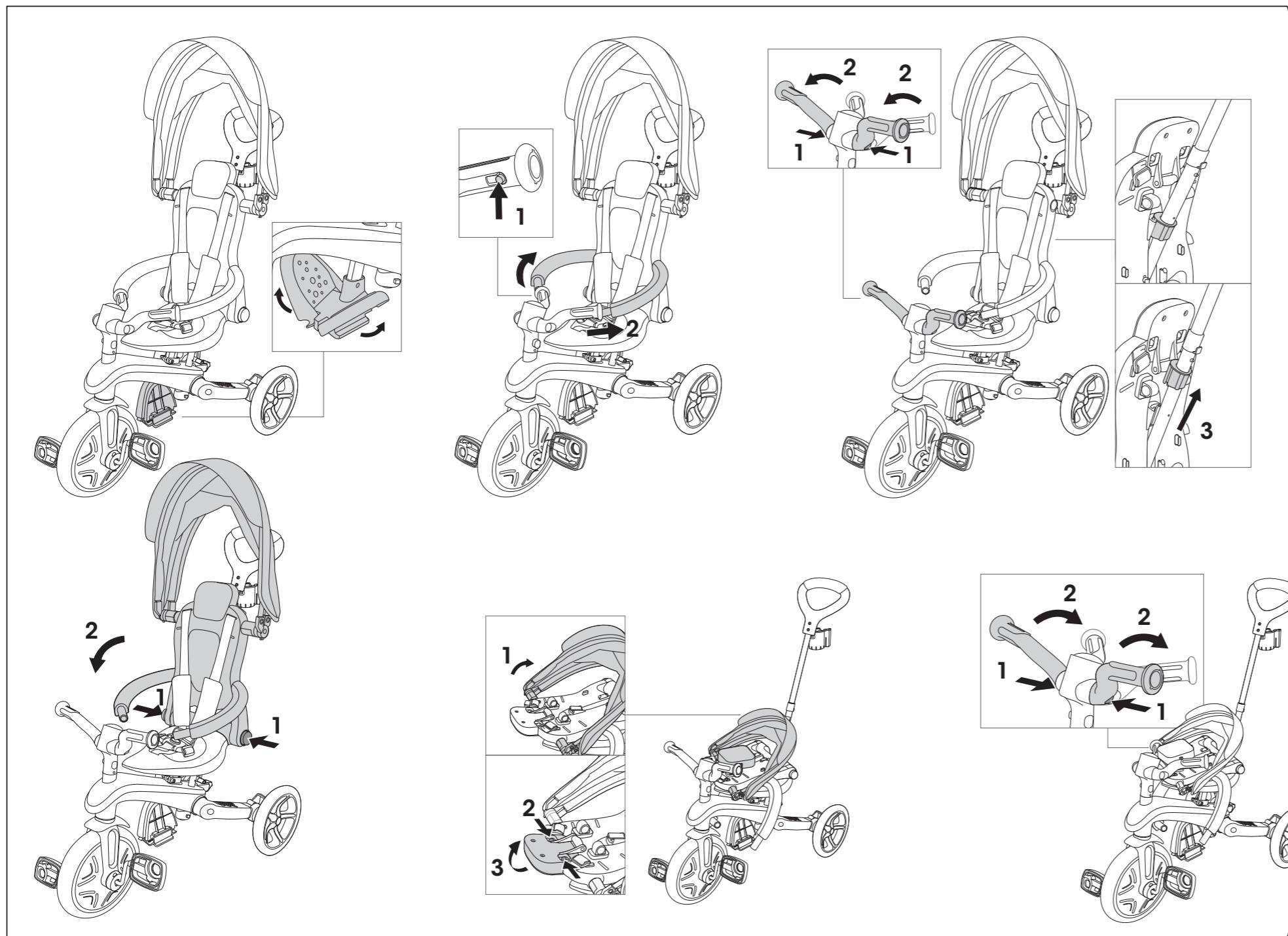

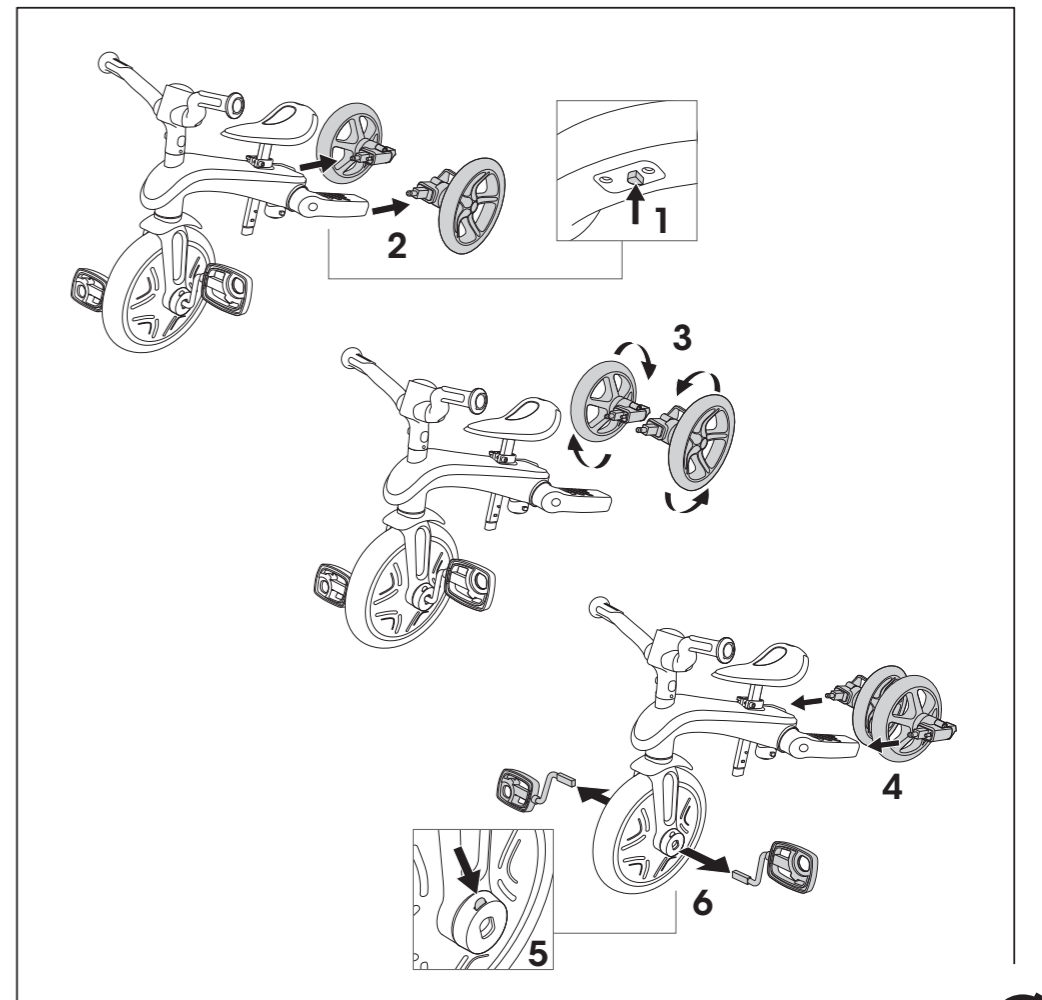
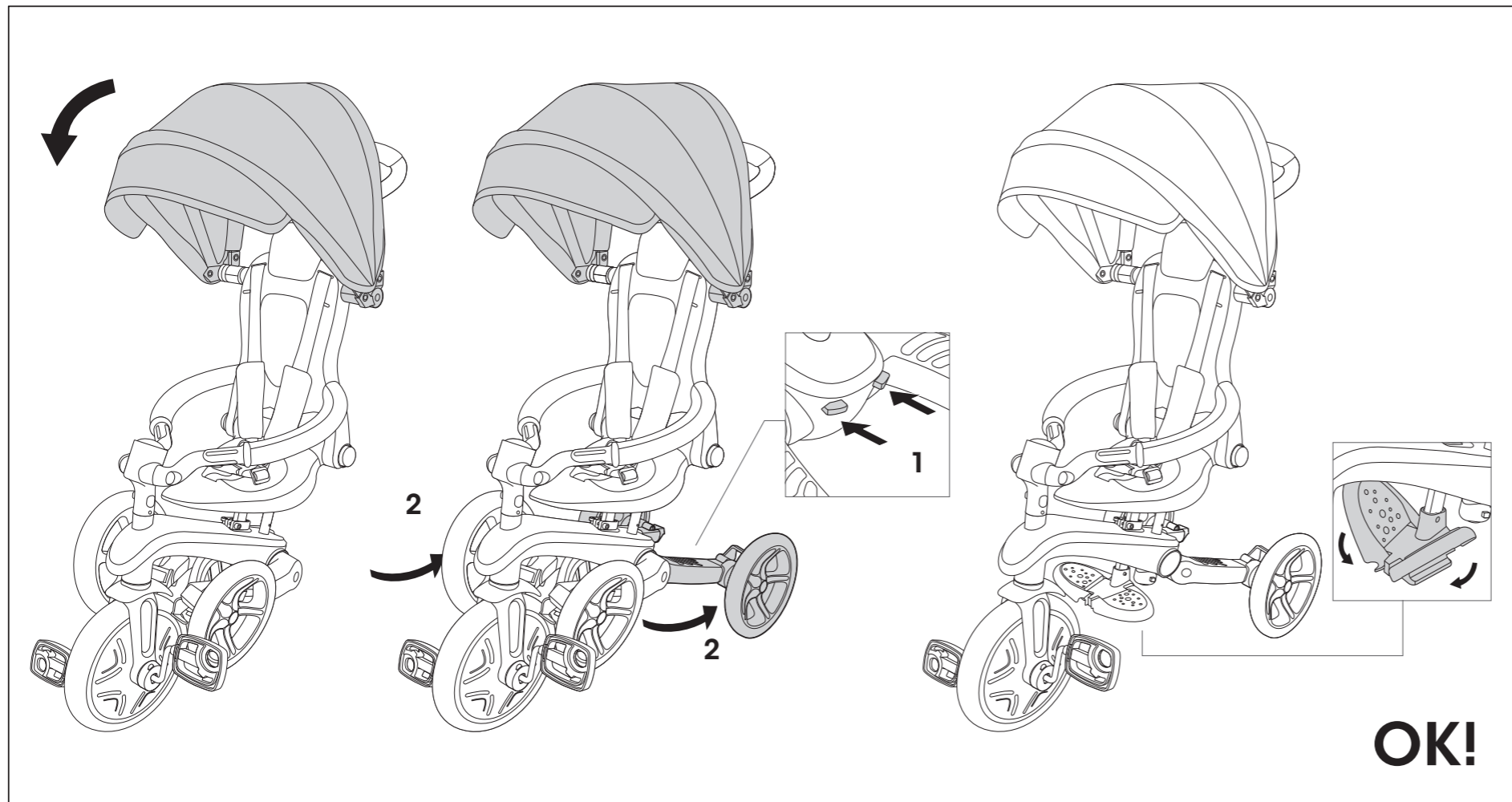
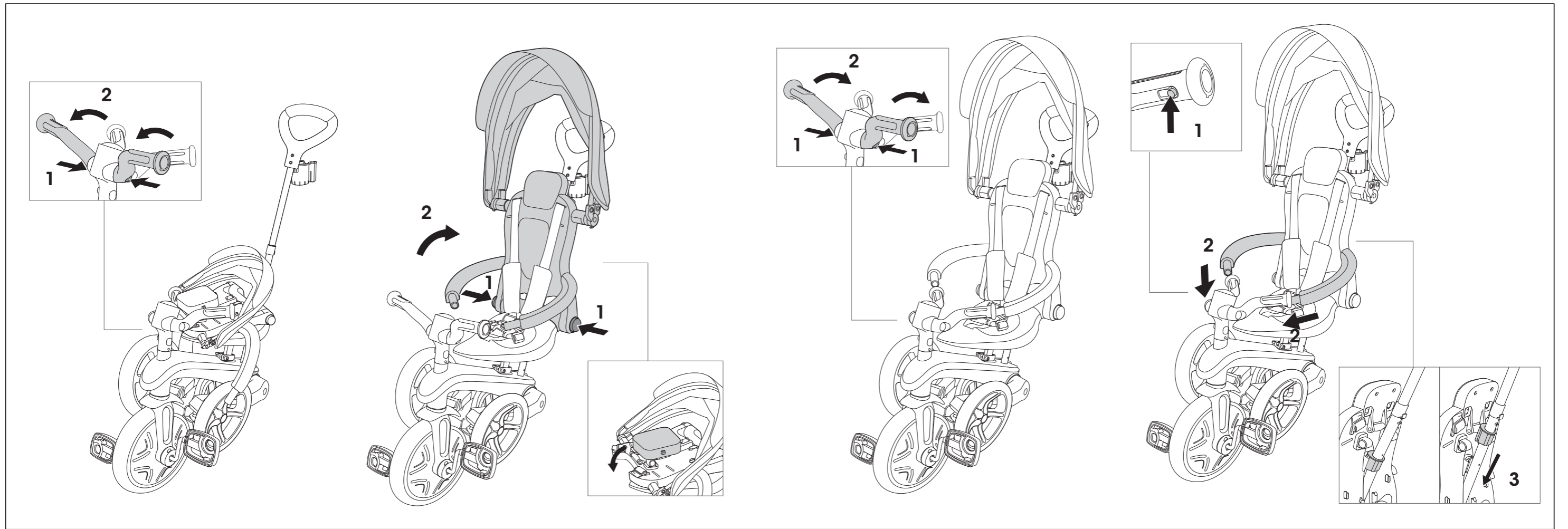

OWNER'S MANUAL	ENGLISH	P14
MANUEL D'UTILISATION	FRANÇAIS	P18
BENUTZERHANDBUCH	DEUTSCH	P22
MANUAL DEL PROPIETARIO	ESPAÑOL	P26
MANUALE D'USO	ITALIANO	P30
GEBRUIKSHANDLEIDING	NEDERLANDS	P34
MANUAL DE INSTRUÇÕES	PORTUGUÊS	P38
INSTRUKCJA OBSŁUGI	POLSKI	P42
BRUGSVEJLEDNING	DANSK	P46
KÄYTTÖOPAS	SUOMI	P50
ANVÄNDARMANUAL	SVENSKA	P54
ΕΓΧΕΙΡΙΔΙΟ ΧΡΗΣΗΣ	ΕΛΛΗΝΙΚΑ	P58
ИНСТРУКЦИИ ЗА УПОТРЕБА	БЪЛГАРСКИ	P62
NÁVOD K POUŽITÍ	ČEŠTINA	P66
MANUAL DE UTILIZARE	ROMÂNĂ	P70
HASZNÁLATI ÚTMUTATÓ	MAGYAR	P74

KULLANIM KILAVUZU	TÜRKÇE	P78
РУКОВОДСТВО ПО ЭКСПЛУАТАЦИИ	РУССКИЙ	P82
BRUKERHÅNDBOK	NORSK	P86
NÁVOD NA POUŽITIE	SLOVENSKÝ	P90
使用说明	简体中文	P94
使用説明	繁體中文	P98
取扱説明書	日本語	P102
설명서	한국의	P106
دليل الاستخدام	عربي	P110
ПОСІБНИК З ЕКСПЛУАТАЦІЇ	УКРАЇНСЬКИЙ	P114
NAVODILA ZA UPORABO	SLOVENSKI	P118
LIETOTĀJA ROKASGRĀMATA	LATVIEŠU	P122
VARTOTOJO VADOVAS	LIETUVIŲ	P126
OMANIKU MANUAAL	EESTI	P130
KORISNIČKI PRIRUČNIK	HRVATSKI	P134

Please read the instructions carefully before assembling and using the product. Keep the instructions for future reference. Be careful when unpacking and assembling the product. This product must be assembled by a responsible adult. Remove all packaging materials and plastic bags and assemble the product before giving it to your child. **WARNING!** Do not step or stand on the back of the trike frame, as this can overturn the product. Trike modes: Warning! Not to be used by children over 36 months; insufficient strength to support. Maximum child's weight: 15kg for infant trike; 20kg for other modes. Do not use on wet days or on wet ground.

HOW TO ASSEMBLE AND TRANSFORM THE EXPLORER TRIKE FOLDABLE 4in1

A. Assembling the INFANT TRIKE (10-36 months)

- To unfold the legs of the rear wheels, use the red buttons on the rear of the trike frame. Press and hold the red button to rotate the corresponding leg until it is fully extended (you hear a click). Release the button to lock the leg securely in place. Repeat the procedure on the other leg.
- Insert the mudguard on the front wheel. Align the front wheel fork with the trike frame and insert the steering shaft of the fork through the frame.
- Hold the handlebars above the trike frame, making sure the front is facing forward, away from the saddle. Align the steering shaft of the fork with the column of the handlebars, and push the handlebars down firmly until the parts lock into place with a click.
- Insert the rear wheels into the legs so that the wheels are facing outward and the parking devices are facing up towards the ceiling, and push firmly until the wheels click into place.
- To install the saddle:
 - Open the lever of the clamp at the top of the trike frame.
 - Press and hold the spring-loaded button on the bottom of the seat post, insert the seat post into the trike frame and push the saddle down until the spring-loaded button passes completely through the trike frame.
 - Press the spring-loaded button on the bottom of the seat post and lower the saddle until the spring-loaded button on the top of the seat post locks into the trike frame at the "MAX" level mark. This position is the high setting of the saddle. The saddle can be adjusted into 2 heights (33cm/ 36cm).
 - For infant trike, set the saddle to the low position. To adjust the saddle to the low position, press the black button on the clamp and push the saddle all the way down.
 - Close the lever of the clamp to lock the saddle securely in place.
- Press and hold the red pedal release tab on the front wheel hub, insert the pedal into the hub aligning the slot in the pedal with the guide in the hub, release the tab and push the pedal in (until you hear a click). Repeat the procedure on the other pedal. Check that the pedals are locked securely in place.
- To attach the footrest, hold the footrest under the seat post with the wings pointing forward. Press the spring-loaded button on the bottom of the seat post and push the footrest onto the post until the spring-loaded button clicks into the hole in the footrest. Turn the knob under the footrest 90 degrees to lock the footrest securely in place.

WARNING! Make sure the footrest is securely locked before each use.

- To install the harnessed seat:
 - Simultaneously press the large red buttons located on both sides of the seat to unfold the backrest.
 - Unfold the headrest by pushing the 2 red buttons on the back of the headrest inward, if it is folded down.
 - Place the seat on the saddle making sure the knob under the seat is aligned with the slot in the saddle, so the knob

- can pass through the saddle.
 - Turn the knob under the saddle 90 degrees to lock the seat to the saddle.
- To install the left and right safety bars:
 - Make sure that the saddle is set to the low position (refer to step 5 above).
 - Connect the corresponding ends of the left and right safety bars to the side openings located in the waist of the seat's backrest, and push them in (until you hear a click).
 - Rotate the left and right handlebars toward the seat by pressing the red buttons at the base of the handlebars.
 - Connect the other ends of the left and right safety bars to the handlebars and push them until they click into place.
 - Align the ends of the canopy with the side openings located in the upper section of the seat's backrest and push them in until they click into place.
 - To assemble the parent handle (push bar): Press the spring-loaded button to insert the upper section of the bar (handle section) into the lower section. Slide the upper section until the spring-loaded button clicks into one of the holes to lock the sections. The parent handle can be adjusted into 2 heights (100cm/ 103cm).
To install the parent handle (push bar) on the trike: Slide the security ring up the bar and carefully insert the bar through the holes located on the back of the seat, saddle, and trike frame. Push the parent handle down until the steering shaft at the end of the bar clicks into the trike frame. Slide the security ring down the bar and insert the tab on the ring into the slot in the backrest to secure the parent handle to the backrest.
 - Slide the cup holder into the dedicated slot on the parent handle (push bar).

NOTE: When the parent handle (push bar) is installed properly, the parent handle is connected with the handlebars and front wheel fork to allow parents to steer the trike.

- Slide the cup holder into the dedicated slot on the parent handle (push bar).

Warning! Don't overload the cup holder. 900g (2lbs) max. Overloading the cup holder may cause a hazardous unstable condition.

WARNING! Make sure the seat and safety bars are securely locked before each use.

SECURE YOUR CHILD ON THE INFANT TRIKE

- The 5-point harness system is set on the seat; adjust the slider on each strap before first use. The shoulder straps and the waist straps should fit firmly around the child.
- To buckle, slot the end of the shoulder strap to the end of the waist strap; do the same on both left and right sides.
- Then, insert both components to the buckle housing on the between-leg strap until you hear a click.
- Double check it is securely locked and all 5 straps are well fit to the child.
- The safety belt on the backrest can be adjusted to 2 heights.

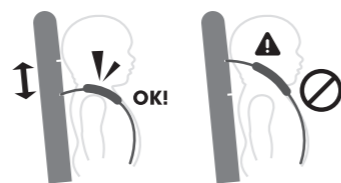

WARNING! Always fasten with the 5-point harness while using the trike with the seat on it.

WARNING! Secure the child in the harness at all times.

How to operate the freewheel mode

- The front wheel has two modes of operation:
 - Unlocked mode:** When the pedals are turning independently from the front wheel (freewheel).
 - Locked mode:** When the pedals and the front wheel are connected together and move as one.
- To put the front wheel in **unlocked mode** (freewheel), locate the side of the front wheel with the large red button marked with the unlock icon. Turn the front wheel until one of the arrows around the front wheel hub is aligned with the dot on the button, and then push the button until you hear a click.
- To put the front wheel in **locked mode**, locate the side of the front wheel with the large red button marked with the lock icon. Turn the front wheel until one of the arrows around the front wheel hub is aligned with the dot on the button, and then push the button until you hear a click.

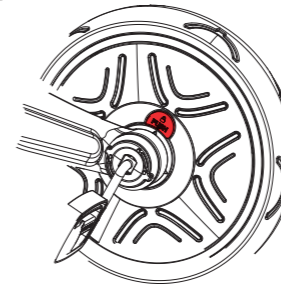

WARNING! Freewheel function is to be used only with the parent handle (push bar).

WARNING! Check that the push bar (parent handle) is locked in position before use.

WARNING! Automatic freewheeling ensures the tricycle can be pushed safely while the child's feet rest on the pedals without the pedals turning.

How to operate the parking devices

Use the parking devices to lock the rear wheels and keep the trike stationary when required.

- To lock the parking devices, stop the trike and push down the red parking device on the left wheel with your foot. Once you hear a click, the parking devices will be locked and the trike will remain stationary.
- To unlock the parking devices, push down the red parking device on the right wheel with your foot. Once you hear a click, the parking devices will be unlocked and the trike will be mobile.

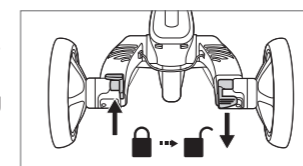
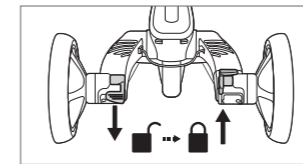

WARNING! The parking devices located on the rear wheels are NOT TO BE USED TO SLOW DOWN the trike. The left parking device is designed to put the trike into a stationary mode after stopping the trike. The parking devices are not designed for other purposes. Using the parking devices to slow down the trike will cause irreparable damage to the rear wheels' mechanism and must be avoided at all times.

How to operate the handlebar lock mechanism

To operate the handlebar lock mechanism, observe the recommended settings below.

- For **infant trike**: While facing the front of the trike, push the **handlebar lock** on the handlebar column to your right to enable front wheel steering only on the parent handle (push bar).
- For **guided trike, training trike and balance bike**: While facing the front of the trike, push the **handlebar lock** on the handlebar column to your left to enable front wheel steering on both the handlebars and the parent handle (push bar).

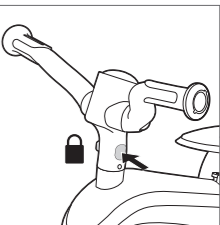
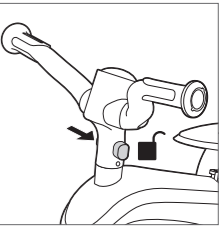

B. Transforming INFANT TRIKE to GUIDED TRIKE (18-36 months)

In guided trike mode, your child will start to use the pedals. Ensure that his/her feet are resting correctly and flat on the pedals.

- Remove the parent handle (push bar) from the trike by pressing the red release button on the bottom rear of the trike frame and sliding the bar out.
- Remove the left and right safety bars from the handlebars by sliding the release buttons under the handlebars.
- Under the saddle, turn the knob 90 degrees to unlock and remove the harnessed seat.
- Reattach the parent handle (push bar) to the trike by sliding the security ring up the bar, and inserting the bar through the holes located on the back of the saddle and trike frame. Push the parent handle down until the steering shaft at the end of the bar clicks into the trike frame.
- Press the red buttons at the base of the handlebars to rotate the handlebars toward the front.

CAUTION! To avoid scratches or injury, slide the security ring down the parent handle (push bar) until the ring sits on the saddle.

- While facing the front of the trike, push the **handlebar lock** on the handlebar column to your left to enable front wheel steering on both the handlebars and the parent handle (push bar).
- Store the harnessed seat for the next child:
 - Simultaneously press the large red buttons located on both sides of the seat to fold the backrest.
 - Remove the left and right safety bars from the seat by pressing the 2 red release buttons on the lower back of the backrest.
 - Attach the safety bars to the 2 loops on the back of the backrest.
 - Pinch the 2 red tabs together on the back of the headrest to fold it backward.
 - Fold the canopy toward the back.

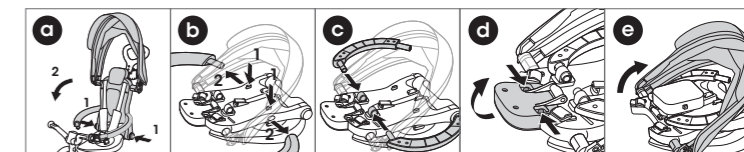

C. Transforming GUIDED TRIKE to TRAINING TRIKE (24-36 months)

When your child is old enough to pedal, remove the parent handle (push bar) and put the front wheel in locked mode to allow front wheel pedalling.

1. Press the red button on the bottom rear of the trike frame to remove the parent handle (push bar).
2. Put the front wheel in locked mode (refer to the section "HOW TO OPERATE THE FREEWHEEL MODE").
3. Remove the footrest by turning the knob under the footrest 90 degrees and pressing the spring-loaded button on the left side of the footrest.
4. While facing the front of the trike, make sure the **handlebar lock** on the handlebar column is pushed to your left to enable front wheel steering on the handlebars.

WARNING! Store the parent handle (push bar) in a safe place. Keep out of the reach of children.

D. Transforming TRAINING TRIKE to BALANCE BIKE (2-5 years)

When your child has mastered his/her coordination and balance on the training trike, remove the pedals and transform the rear wheels to allow your child to ride the product as a balance bike:

1. Press the red buttons under the legs to remove the rear wheels.
2. Turn the rear wheels over and reinsert them into the same legs so that the wheels are facing inward (facing each other) and the parking devices are facing down towards the ground, and push firmly until the wheels click into place.
3. Remove the pedals by pressing the pedal release buttons on the front wheel hub. Press the red buttons under the saddle to insert the pedals into the dedicated holes on the back of the saddle for storage.
4. While facing the front of the trike, make sure the **handlebar lock** on the handlebar column is pushed to your left to enable front wheel steering on the handlebars.
5. Adjust the saddle height if required. Your child must be able to place his/her feet comfortably on the ground to stop the bike.
6. Braking for balance bike: The balance bike can be braked with the feet. The child can stop the movement by stopping walking or running. Make sure your child is always able to stop at the speed produced and wears suitable footwear.

WARNING! Do not use in traffic. Protective equipment must be worn. Make sure your child always wears safety equipment (helmet, elbow pads, kneepads and gloves).

Folding the EXPLORER TRIKE (trolley mode)

The trike folds up for easy transport. For **infant trike**, follow all the steps below. For **guided trike**, follow step 1. For **training trike**, skip to step 3. For **balance bike**, skip to step 4.

1. Fold the footrest up, if they are installed on the trike.
2. To fold the harnessed seat (infant trike):
 - a. Slide the release buttons under the left and right handlebars to remove the safety bars from the handlebars.
 - b. Press the red buttons at the base of the handlebars to rotate the handlebars up.
 - c. Slide the security ring up the push bar to unlock the parent handle from the backrest of the seat.
 - d. Simultaneously press the large red buttons on both sides of the seat to fold the backrest.
 - e. Fold the canopy toward the back.
 - f. Pinch the 2 red tabs together on the back of the headrest to fold it backward.
3. Press the red buttons at the base of the handlebars to rotate the handlebars toward the back.
4. **Balance bike** only: Press the red buttons under the legs to remove the rear wheels. Turn the rear wheels over and reinsert them into same the legs so that the wheels are facing outward and the parking devices are facing up towards the ceiling, and push firmly until the wheels click into place.

5. To fold the legs of the rear wheels, press and hold the red button on the rear of the trike frame, push the corresponding leg down and rotate the leg until it points forward. Repeat the procedure on the other leg.
6. **Trolley mode:**
 - a. If the parent handle (push bar) is removed, you can attach the parent handle to the back of the folded trike to push/pull in trolley mode.
 - b. While facing the front of the trike, push the **handlebar lock** on the handlebar column to your right to enable front wheel steering only on the parent handle (push bar).

Unfolding the EXPLORER TRIKE

Follow the steps below to unfold the trike from trolley mode. For **infant trike**, follow all the steps below. For **guided trike**, skip to step 2. For **training trike** and **balance bike**, skip to step 3.

1. To unfold the harnessed seat:
 - a. Press the red buttons at the base of the handlebars to rotate the handlebars toward the front.
 - b. Simultaneously press the large red buttons located on both sides of the seat to unfold the backrest.
 - c. Unfold the headrest.
 - d. Press the red buttons at the base of the handlebars to rotate the handlebars toward the back.
 - e. Connect the left and right safety bars to the handlebars and push them until they click into place.
 - f. Slide the security ring down the parent handle (push bar) and insert the tab on the ring into the slot in the backrest to secure the parent handle to the backrest.
 - g. Adjust the canopy to the desired position.
2. To unfold the legs of the rear wheels, use the red buttons on the rear of the trike frame. Press and hold the red button to rotate the corresponding leg until it is fully extended (**you hear a click**). Release the button to lock the leg securely in place. Repeat the procedure on the other leg.
3. Unfold the footrest, if required by the trike mode.
4. **Balance bike** only: Press the red buttons under the legs to remove the rear wheels. Turn the rear wheels over and reinsert them into the same legs so that the wheels are facing inward (facing each other) and the parking devices are facing down towards the ground, and push firmly until the wheels click into place.

Push the **handlebar lock** into the suitable setting for the trike mode to enable or disable front wheel steering on the handlebars and/or parent handle (push bar) (refer to the section "HOW TO OPERATE THE HANDLEBAR LOCK MECHANISM").

IMPORTANT - READ CAREFULLY AND KEEP FOR FUTURE REFERENCE

- WARNING! Never leave the child unattended.
- WARNING! Ensure that all the locking devices are engaged before use.
- WARNING! Do not let the child play with this product in infant trike mode.
- WARNING! This seat unit is not suitable for children under 6 months.
- WARNING! Always use the restraint system.
- WARNING! Check that the pram body or seat unit or car seat attachment devices are correctly engaged before use;
- WARNING! This product is not suitable for running or skating;
- Don't attach any carrying accessory, Load attached to the handle and/or on the back of the backrest and/or on the sides of the vehicle will affect the stability of the vehicle.
- The parking device shall be engaged when placing and removing the child.
- WARNING! The child is never to be left in the tricycle unattended.
- WARNING! The child restraint system that is supplied with the tricycle is to be used.
- WARNING! If a parcel bag other than one recommended by the manufacturer is used, then the tricycle may become unstable.

- WARNING! The tricycle will become unstable if the manufacturer's recommended load is exceeded.
- WARNING! The tricycle will become unstable if a parcel bag or parcel rack is used when there is no provision for one.

General instructions of use:

- Prior to use, make sure that the product has been assembled properly. Check all the connection elements: steering column; footrest; seat; safety belt; safety ring must be correctly adjusted and make sure that the locking mechanisms are securely locked. Check the product before the child rides to determine if there are any potentially hazardous parts or conditions.
- Children should be supervised by adult while riding this product. Special care should be taken to instruct children in safe riding.
- Do not use on the public highways, examples of safe riding areas: To be used on flat and no gravel areas (playground, public square, etc.).
- Do not use this product near a staircase, on a slope, on a road or on a wet surface.
- As your child grows, he/she becomes more mobile, and the potential hazards increase. At home, be sure to remove frames or mirrors hung too low and could break, and any object that could fall in the event of impact. Table corners can also be a danger.
- Do not allow more than one rider on the product at a time.
- Be sure the child wears clothes and appropriate footwear when using product.
- Be sure the rider keeps both hands on the handlebars for proper control.
- Do not allow the rider to wear anything that obstructs hearing and visibility, or which impairs the functioning of the product.
- The product should be used with caution since skill is required to avoid falls or collisions causing injury to the user or third parties.

Inspection, maintenance and cleaning

- Check all hardware during usage period and tighten as required. It is particularly important that this procedure be followed at the beginning of each use. If these checks are not carried out, the trike could overturn or otherwise become a hazard. Replacement should be made in accordance with the manufacturer's instructions.
- Clean trike with a slightly damp cloth (cold water) and mild soap. Never use a corrosive or abrasive substance to clean the product.
- Vehicle shall be used only for one child at a time and only for the purpose for which it has been designed.
- Accessories which are not approved by the manufacturer shall not be used.
- Only replacement parts supplied or recommended by the manufacturer/distributor shall be used.

Maintenance and security:

- Security checks: Check periodically the product to identify any loose or dislocated element, particularly the wheels, pedals, seat and handlebars.
- Periodic cleaning will enhance the life of the product. Wipe the product with a dry cloth if it has been soiled.
- Regularly check the condition of abrasion and avulsion.
- Regularly check that parts are not broken or damaged; if this happens, then stop using this product.
- Regular checks can prevent an accident.

Additional Info

For questions and inquiries, please contact us at contact@globber.com

WARRANTY

The manufacturer warranties this product to be free of manufacturing defects for a period of 2 years from the date of purchase. This Limited Warranty does not cover normal wear and tear, tire, tube, or cables, or any damage, failure, or loss caused by improper assembly, maintenance, or storage.

This Limited Warranty will be void if the product is ever

- used in a manner other than for recreation or transportation;
- modified in any way;
- rented

The manufacturer is not liable for incidental or consequential loss or damage due directly or indirectly to the use of this product.

Globber does not offer an extended warranty. If you have purchased an extended warranty, it must be honoured by the store at which it was purchased.

For your records, save your original sales receipt with this manual and write the product name below.

Spare parts

To order spare parts for this product, please visit our website globber.com

Veillez lire attentivement les instructions avant d'assembler et d'utiliser le produit. Conservez les instructions pour vous y référer ultérieurement.

Faites attention lorsque vous déballez et assemblez le produit. Ce produit doit être assemblé par un adulte responsable. Retirez tous les matériaux d'emballage et tous les sacs plastiques, et assemblez le produit avant de le donner à votre enfant.

AVERTISSEMENT ! Ne marchez pas ou ne vous tenez pas debout à l'arrière du cadre du tricycle, car cela pourrait faire basculer le produit.

Modes du tricycle : **AVERTISSEMENT !** Ce produit n'est pas conçu pour les enfants de plus de 36 mois ; force de soutien insuffisante. Poids maximal de l'enfant : 15 kg pour un tricycle enfant ; 20 kg pour les autres modes.

N'utilisez pas le tricycle par temps de pluie ou sur un sol mouillé.

COMMENT ASSEMBLER ET TRANSFORMER LE TRICYCLE PLIABLE EXPLORER 4 EN 1

A. Assemblage du TRICYCLE POUR ENFANT (10-36 mois)

- Utilisez les boutons rouges situés à l'arrière du cadre du tricycle pour déplier les pieds des roues arrière. Appuyez sur le bouton rouge et maintenez-le enfoncé pour faire tourner le pied correspondant jusqu'à ce qu'il soit complètement déployé (vous entendez un clic). Relâchez le bouton pour verrouiller le pied en place. Répétez la procédure pour l'autre pied.
- Insérez le garde-boue sur la roue avant. Alignez la fourche de la roue avant avec le cadre du tricycle et insérez l'arbre de direction de la fourche à travers le cadre.
- Tenez le guidon au-dessus du cadre du tricycle, en veillant à ce que l'avant soit orienté vers l'avant, loin de la selle. Alignez l'arbre de direction de la fourche avec la colonne du guidon, et poussez le guidon vers le bas avec fermeté jusqu'à ce que les pièces s'enclenchent avec un clic.
- Insérez les roues arrière dans les pieds de sorte que les roues soient vers l'extérieur et les dispositifs de stationnement soient orientés vers le haut. Appuyez fermement jusqu'à ce que les roues s'enclenchent.
- Installation de la selle :
 - Ouvrez le levier de la pince située sur le haut du cadre du tricycle.
 - Appuyez sur le bouton à ressort situé au bas de la tige de selle et maintenez-le enfoncé, insérez la tige de selle dans le cadre du tricycle.
 - Appuyez sur le bouton à ressort au bas de la tige de selle et abaissez la selle jusqu'à ce que le bouton à ressort passe complètement à travers le cadre du tricycle au niveau du repère « MAX ». Cette position correspond à la position haute de la selle. La selle peut être réglée en 2 hauteurs (33cm/ 36cm).
 - Concernant le tricycle enfant, mettez la selle en position basse. Pour régler la selle en position basse, appuyez sur le bouton noir situé sur la pince et poussez la selle à fond vers le bas.
 - Rabattez le levier de la pince pour verrouiller la selle en place.
- Appuyez et maintenez la languette rouge de dégagement de la pédale sur le moyeu de la roue avant, insérez la pédale dans moyeu en alignant la fente dans la pédale avec le guide dans le moyeu, relâchez la languette et enfoncez la pédale (jusqu'à entendre un clic). Répétez la procédure pour l'autre pédale. Vérifiez que les pédales sont bien enclenchées en place.
- Pour fixer le repose-pieds, tenez-le en dessous de la tige du siège, les ailes dirigées vers l'avant. Appuyez sur le bouton à ressort situé au bas de la tige du siège et poussez le repose-pieds sur la tige jusqu'à ce que le bouton à ressort s'enclenche dans le trou du repose-pieds. Tournez le bouton situé sous le repose-pieds de 90 degrés pour verrouiller le repose-pieds en place.

ATTENTION ! Assurez-vous que le repose-pieds est bien verrouillé avant chaque utilisation.

- Installation du siège à harnais :
 - Appuyez simultanément sur les gros boutons rouges situés de part et d'autre du siège pour déplier le dossier.
 - Dépliez l'appui-tête en poussant vers l'intérieur les 2 boutons rouges situés à l'arrière de l'appui-tête, s'il est rabattu.
 - Placez le siège sur la selle en vous assurant que le bouton du siège s'aligne avec la fente de la selle, afin de pouvoir le glisser à travers la selle.
 - Tournez le bouton situé sous la selle de 90 ° pour fixer le siège sur la selle.
- Pour installer les barres de sécurité gauche et droite :
 - Assurez-vous que la selle est réglée en position basse (reportez-vous à l'étape 5 ci-dessus).
 - Connectez les extrémités correspondantes aux barres de sécurité gauche et droite aux ouvertures latérales situées dans la ceinture du siège, et enfoncez-les (jusqu'à ce que vous entendiez un clic).
 - Faites pivoter les poignées gauche et droite du guidon vers le siège en appuyant sur les boutons rouges situés à la base du guidon.
 - Connectez les autres extrémités des barres de sécurité gauche et droite aux poignées du guidon et enfoncez-les jusqu'à ce qu'elles s'enclenchent.
- Alignez les extrémités de la capote avec des ouvertures latérales situées dans la section supérieure du dossier du siège et poussez-les jusqu'à ce qu'elles s'enclenchent.
- Assemblage de la poignée parentale (barre pour pousser) : Appuyez sur le bouton à ressort pour insérer la section supérieure de la barre (section poignée) dans la section inférieure. Faites glisser la section supérieure jusqu'à ce que le bouton à ressort s'enclenche dans un des trous afin de verrouiller les sections. La poignée parentale peut être réglée à 2 hauteurs (100cm/ 103cm).
Installation de la poignée parentale (barre pour pousser) sur le tricycle : Faites glisser l'anneau de sécurité vers le haut de la barre et insérez avec précaution la barre dans les trous situés à l'arrière du siège, de la selle et du cadre du tricycle. Poussez la poignée parentale vers le bas jusqu'à ce que l'axe de direction situé à l'extrémité de la barre s'enclenche dans le cadre du tricycle. Faites glisser l'anneau de sécurité le long de la barre et insérez la languette de l'anneau dans la fente du dossier pour fixer la poignée parentale au dossier.

REMARQUE : Lorsque la poignée parentale (barre pour pousser) est correctement installée, elle est reliée au guidon et à la fourche de la roue avant pour permettre aux parents de diriger le tricycle.

- Faites glisser le porte-gobelet dans la fente dédiée de la barre parentale (barre pour pousser).

ATTENTION ! Ne surchargez pas le porte-gobelet. 900 g max. Surcharger le porte-gobelet peut entraîner une instabilité dangereuse.

ATTENTION ! Vérifiez que le siège et les barres de sécurité sont bien verrouillés avant chaque utilisation.

SÉCURISEZ VOTRE ENFANT SUR LE TRICYCLE POUR JEUNES ENFANTS

- Un système de harnais à 5 points est installé sur le siège ; réglez le curseur sur chaque sangle avant la première utilisation. Les sangles d'épaule et les sangles de taille doivent s'ajuster fermement autour de l'enfant.
- Pour boucler le harnais, insérez l'extrémité de la sangle d'épaule dans l'extrémité de la sangle de taille, faites de même sur les côtés gauche et droit.
- Puis, insérez les deux composants dans le logement de la boucle de la sangle de l'entrejambe jusqu'à entendre un clic.

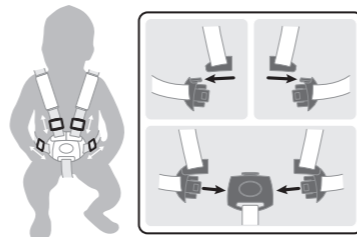

- Vérifiez deux fois qu'il est bien verrouillé et que la longueur des 5 sangles est bien adaptée à l'enfant.
- La ceinture de sécurité située sur le dossier peut être réglée à 2 hauteurs.

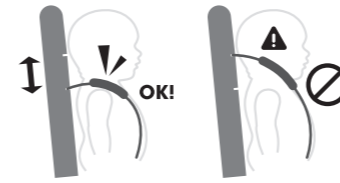

AVERTISSEMENT ! Attachez toujours le harnais à 5 points lorsque vous utilisez le tricycle avec le siège.

AVERTISSEMENT ! Sécurisez toujours l'enfant avec le harnais.

Comment utiliser le mode roue libre

- La roue avant permet deux modes de fonctionnement :
 - Mode déverrouillé :** lorsque les pédales tournent indépendamment de la roue avant (roues libres).
 - Mode verrouillé :** lorsque les pédales et la roue avant sont reliées ensemble et fonctionnent simultanément.
- Pour mettre la roue avant en **mode déverrouillé** (roue libre), localisez le côté de la roue avant où se trouve le gros bouton rouge marqué de l'icône de déverrouillage. Tournez la roue avant jusqu'à ce qu'une des flèches autour du moyeu de la roue avant soit alignée avec le point sur l'icône de déverrouillage, puis appuyez sur le bouton jusqu'à ce que vous entendiez un clic.
- Pour mettre la roue avant en **mode verrouillé**, localisez le côté de la roue avant où se trouve le gros bouton rouge marqué de l'icône de verrouillage. Tournez la roue avant jusqu'à ce qu'une des flèches autour du moyeu de la roue avant soit alignée avec le point sur l'icône de déverrouillage, puis appuyez sur le bouton jusqu'à ce que vous entendiez un clic.

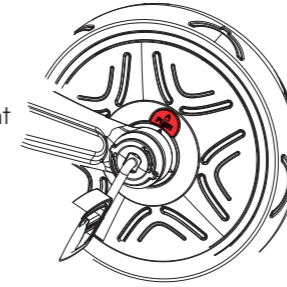

ATTENTION ! La fonction de roue libre doit être utilisée uniquement avec la poignée parentale (barre pour pousser).

ATTENTION ! Vérifiez que la barre pour pousser (poignée parentale) est bien verrouillée avant l'utilisation .

ATTENTION ! La fonction de roue libre automatique permet de pousser le tricycle en toute sécurité pendant que l'enfant pose ses pieds sur les pédales qui ne tournent pas.

Comment faire fonctionner les dispositifs de stationnement

Utilisez les dispositifs de stationnement pour verrouiller les roues arrière et pour maintenir le tricycle à l'arrêt lorsque cela est nécessaire.

- Pour verrouiller les dispositifs de stationnement, arrêtez le tricycle et appuyez avec votre pied sur le dispositif de stationnement rouge situé sur la roue gauche. Lorsque vous entendez un clic, les dispositifs de stationnement sont verrouillés et le tricycle reste à l'arrêt.
- Pour déverrouiller les dispositifs de stationnement, appuyez avec votre pied sur le dispositif de stationnement rouge situé sur la roue droite. Lorsque vous entendez un clic, les dispositifs de stationnement sont déverrouillés et le tricycle est mobile.

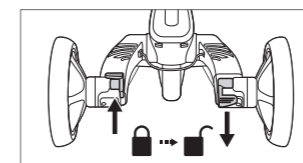
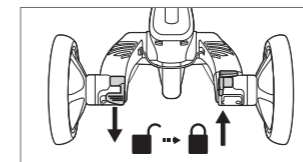

AVERTISSEMENT ! Les dispositifs de stationnement situés sur les roues arrière NE DOIVENT PAS ÊTRE UTILISÉS POUR RALENTIR. Le dispositif de stationnement gauche est conçu pour mettre le tricycle en mode stationnaire après l'arrêt. Les dispositifs de stationnement ne sont pas conçus à d'autres fins. L'utilisation des dispositifs de stationnement pour ralentir le tricycle causera des dommages irréparables au mécanisme des roues arrière et doit être évitée à tout moment.

Comment utiliser le mécanisme de verrouillage du guidon

Pour utiliser le mécanisme de verrouillage du guidon, respectez les réglages recommandés ci-dessous.

- Pour le **tricycle enfant** : En vous mettant devant le tricycle, poussez le verrou du guidon sur la colonne du guidon vers la droite pour permettre uniquement à la poignée parentale (barre pour pousser) de diriger les roues avant.
- Pour le **tricycle guidé, le tricycle d'apprentissage et le vélo d'équilibre** : En vous plaçant devant le tricycle, poussez le verrou du guidon de la colonne du guidon vers la gauche pour permettre au guidon et à la poignée parentale (barre pour pousser) de diriger les roues avant.

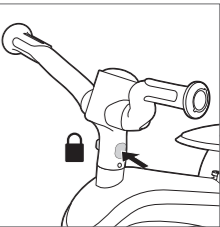
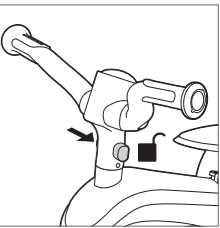

B. Transformez le TRICYCLE POUR ENFANT en TRICYCLE GUIDÉ (18-36 mois)

En mode guidé, votre enfant commencera à utiliser les pédales. Assurez-vous que ses pieds reposent correctement et à plat sur les pédales.

- Retirez la poignée parentale (barre pour pousser) du tricycle en appuyant sur le bouton rouge de déverrouillage situé en bas à l'arrière du cadre du tricycle et en faisant glisser la barre vers l'extérieur.
- Retirez les barres de sécurité gauche et droite du guidon en faisant glisser les boutons de déverrouillage sous le guidon.
- Sous la selle, tournez le bouton de 90 degrés pour déverrouiller et retirer le siège à harnais.
- Fixez à nouveau la poignée parentale (barre pour pousser) au tricycle en faisant glisser l'anneau de sécurité sur la barre vers le haut et en insérant la barre dans les trous situés à l'arrière de la selle et du cadre du tricycle. Poussez la poignée parentale vers le bas jusqu'à ce que l'axe de direction situé à l'extrémité de la barre s'enclenche dans le cadre du tricycle.
- Appuyez sur les boutons rouges situés à la base du guidon pour faire pivoter le guidon vers l'avant.

ATTENTION ! Pour éviter les rayures ou les blessures, faites glisser l'anneau de sécurité vers le bas de la poignée parentale (barre pour pousser) jusqu'à ce que l'anneau repose sur la selle.

- En vous plaçant devant le tricycle, poussez le verrou du guidon de la colonne du guidon vers la gauche pour permettre au guidon et à la poignée parentale (barre pour pousser) de diriger les roues avant.
- Rangement du siège à harnais pour l'enfant suivant :
 - Appuyez simultanément sur les gros boutons rouges situés de part et d'autre du siège pour plier le dossier.
 - Retirez les barres de sécurité gauche et droite du siège en appuyant sur les 2 boutons rouges situés au bas du dossier.
 - Attachez les barres de sécurité aux 2 boucles situées à l'arrière du dossier.
 - Pincez les 2 languettes rouges à l'arrière de l'appui-tête pour le replier vers l'arrière.
 - Rabattez la capote vers l'arrière.

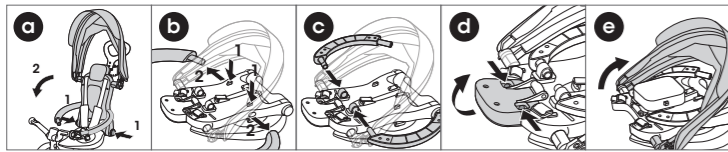

C. Transformer LE TRICYCLE GUIDÉ EN TRICYCLE D'APPRENTISSAGE (24 - 36 mois)

Lorsque votre enfant est en âge de pédaler, retirez la barre parentale (barre pour pousser) et mettez la roue avant en mode verrouillé pour permettre le pédalage.

1. Appuyez sur le bouton rouge en bas à l'arrière du cadre du tricycle pour enlever la poignée parentale (barre pour pousser).
2. Mettez la roue avant en mode verrouillé (voir la section « COMMENT UTILISER LE MODE ROUE LIBRE »).
3. Retirez le repose-pieds en tournant le bouton sous le repose-pieds de 90 degrés, puis appuyez sur le bouton à ressort situé sur le côté gauche du repose-pieds.
4. En vous plaçant devant le tricycle, assurez-vous que le **verrou du guidon** de la colonne du guidon est poussé vers la gauche pour permettre la direction de la roue avant avec le guidon.

AVERTISSEMENT ! Rangez la poignée parentale (barre pour pousser) dans un endroit sûr. Ne la laissez pas à la portée des enfants.

D. Transformer le TRICYCLE D'APPRENTISSAGE en VÉLO D'ÉQUILIBRE (2-5 ans)

Lorsque votre enfant a maîtrisé sa coordination et son équilibre sur le tricycle d'apprentissage, retirez les pédales et transformez les roues arrière pour permettre à votre enfant d'utiliser le produit comme un vélo d'équilibre :

1. Appuyez sur les boutons rouges situés sous les pieds pour retirer les roues arrière.
2. Retournez les roues arrière et réinsérez-les dans les mêmes pieds de sorte que les roues soient tournées vers l'extérieur et les dispositifs de stationnement soient orientés vers le bas. Appuyez fermement jusqu'à ce que les roues s'enclenchent.
3. Retirez les pédales en appuyant sur les boutons de déverrouillage des pédales situés sur le moyeu de la roue avant. Appuyez sur les boutons rouges situés sous la selle pour insérer les pédales dans les trous prévus à cet effet situés à l'arrière de la selle (rangement).
4. En vous plaçant devant le tricycle, assurez-vous que le **verrou du guidon** de la colonne du guidon est poussé vers la gauche pour permettre la direction de la roue avant avec le guidon.
5. Réglez la hauteur de la selle si nécessaire. Votre enfant doit être capable de placer son pied confortablement sur le sol pour arrêter le vélo.
6. Freinage du vélo d'équilibre : Le vélo d'équilibre peut être freiné à l'aide des pieds. L'enfant peut arrêter le mouvement produit en cessant de marcher ou courir. Veillez à ce que votre enfant soit toujours capable de s'arrêter à la vitesse produite et qu'il porte des chaussures adaptées.

AVERTISSEMENT ! Ne pas utiliser dans la circulation. Un équipement de protection doit être porté. Veillez à ce que votre enfant porte toujours un équipement de sécurité (casque, coudières, genouillères et gants).

Pliage du TRICYCLE EXPLORER (mode chariot)

Le tricycle se plie pour faciliter le transport. Pour le **tricycle enfant**, suivez les étapes ci-dessous. Pour le **tricycle guidé**, suivez l'étape 1. Pour le **tricycle d'apprentissage**, passez directement à l'étape 3. Pour le **vélo d'équilibre**, passez directement à l'étape 4.

1. Relevez les repose-pieds, s'ils sont installés sur le tricycle.
2. Pour plier le siège à harnais (tricycle d'enfant) :

- a. Faites glisser les boutons de déverrouillage situés sous le guidon (gauche et droit) pour retirer les barres de sécurité du guidon.
 - b. Appuyez sur les boutons rouges situés à la base du guidon pour faire pivoter le guidon vers le haut.
 - c. Faites glisser l'anneau de sécurité vers le haut le long de la barre de poussée pour déverrouiller la poignée parentale du dossier du siège.
 - d. Appuyez simultanément sur les gros boutons rouges situés de part et d'autre du siège pour plier le dossier.
 - e. Rabattez la capote vers l'arrière.
 - f. Pincez les 2 languettes rouges à l'arrière de l'appui-tête pour le replier vers l'arrière.
3. Appuyez sur les boutons rouges situés à la base du guidon pour faire pivoter le guidon vers l'arrière.
 4. **Vélo d'équilibre** uniquement : Appuyez sur les boutons rouges situés sous les pieds pour retirer les roues arrière. Retournez les roues arrière et réinsérez-les dans les mêmes pieds de sorte que les roues soient vers l'extérieur et les dispositifs de stationnement soient orientés vers le haut. Appuyez fermement jusqu'à ce que les roues s'enclenchent.
 5. Pour plier les pieds des roues arrière, appuyez et maintenez le bouton rouge situé à l'arrière du cadre du tricycle, puis appuyez sur le pied correspondant et tournez le pied jusqu'à ce qu'il soit orienté vers l'avant. Répétez la procédure pour l'autre pied.
 6. **Mode chariot** :
 - a. Si la poignée parentale (barre pour pousser) est retirée, vous pouvez attacher la poignée parentale à l'arrière du tricycle plié pour le pousser en mode chariot.
 - b. En vous tenant devant le tricycle, poussez le **verrou du guidon** sur la colonne du guidon vers la droite pour permettre uniquement à la poignée parentale (barre pour pousser) de diriger les roues avant.

Dépliage du TRICYCLE EXPLORER

Suivez les étapes ci-dessous pour déplier le tricycle à partir du mode chariot. Pour le **tricycle enfant**, suivez les étapes ci-dessous. Pour le **tricycle guidé**, passez directement à l'étape 2. Pour le **tricycle d'apprentissage** et le **vélo d'équilibre**, passez directement à l'étape 3.

1. Pour déplier le siège à harnais :
 - a. Appuyez sur les boutons rouges situés à la base du guidon pour faire pivoter le guidon vers l'avant.
 - b. Appuyez simultanément sur les gros boutons rouges situés de part et d'autre du siège pour déplier le dossier.
 - c. Dépliage de l'appui-tête
 - d. Appuyez sur les boutons rouges situés à la base du guidon pour faire pivoter le guidon vers l'arrière.
 - e. Connectez les barres de sécurité gauche et droite aux poignées du guidon et enfoncez-les jusqu'à ce qu'elles s'enclenchent.
 - f. Faites glisser l'anneau de sécurité le long de la poignée parentale (barre pour pousser) et insérez la languette de l'anneau dans la fente du dossier pour fixer la poignée parentale au dossier.
 - g. Réglez la capote à la position souhaitée.
2. Utilisez les boutons rouges situés à l'arrière du cadre du tricycle pour déplier les pieds des roues arrière. Appuyez sur le bouton rouge et maintenez-le enfoncé pour faire tourner le pied correspondant jusqu'à ce qu'il soit complètement déployé (vous entendez un clic). Relâchez le bouton pour verrouiller le pied en place. Répétez la procédure pour l'autre pied.
3. Dépliez l'appui-tête, si nécessaire pour le mode tricycle.
4. **Vélo d'équilibre** uniquement : Appuyez sur les boutons rouges situés sous les pieds pour retirer les roues arrière. Retournez les roues arrière et réinsérez-les dans les mêmes pieds de sorte que les roues soient tournées vers l'extérieur et les dispositifs de stationnement soient orientés vers le bas. Appuyez fermement jusqu'à ce que les roues s'enclenchent.

Poussez le **verrou du guidon** sur le réglage approprié pour le mode tricycle afin d'activer ou de désactiver la direction des roues avant sur le guidon et/ou la poignée parentale (barre pour pousser) (Reportez-vous à la section « **Comment utiliser le mécanisme de verrouillage du guidon** »).

IMPORTANT - LIRE ATTENTIVEMENT ET CONSERVER POUR RÉFÉRENCE FUTURE

- ATTENTION ! Ne laissez jamais l'enfant sans surveillance.
- ATTENTION ! Assurez-vous que tous les dispositifs de verrouillage sont engagés avant l'utilisation.
- AVERTISSEMENT ! Ne laissez pas l'enfant jouer avec ce produit en mode tricycle pour tout-petit.
- AVERTISSEMENT ! Ce siège ne convient pas à des enfants de moins de 6 mois.
- ATTENTION ! Utilisez toujours le système de sécurité.
- ATTENTION ! Vérifiez que le corps du landau ou le siège ou les dispositifs de fixation du siège sont correctement engagés avant l'utilisation ;
- AVERTISSEMENT ! Ce produit n'est pas adapté à la course à pied ou au patinage ;
- Ne fixez aucun accessoire de transport. Une charge fixée à la poignée et/ou à l'arrière du dossier et/ou sur les côtés du véhicule affectera la stabilité du véhicule.
- Les freins doivent être engagés lorsque vous installez ou retirez l'enfant du produit.
- Attention ! L'enfant ne doit jamais être laissé sans surveillance sur le tricycle.
- Attention ! Le système de retenue pour enfant fourni avec le tricycle doit être utilisé.
- Attention ! Si un sac autre que celui recommandé par le fabricant est utilisé, le tricycle peut devenir instable.
- Attention ! Le tricycle devient instable en cas de dépassement de la charge recommandée par le fabricant.
- Attention ! Le tricycle devient instable si un sac ou un porte-bagages est utilisé alors que rien n'est prévu pour l'accueillir.

Instructions générales d'utilisation:

- Avant l'utilisation, assurez-vous que le produit a été correctement assemblé. Vérifiez tous les éléments de connexion : colonne de direction; repose-pieds; siège; ceinture de sécurité; le cadre de sécurité doit être correctement ajusté et assurez-vous que les mécanismes de verrouillage sont bien enclenchés. Vérifiez le produit avant que l'enfant ne monte pour déterminer s'il existe des pièces ou des conditions potentiellement dangereuses.
 - Les enfants doivent être surveillés par un adulte lorsqu'ils utilisent ce produit. Des précautions particulières doivent être prises pour apprendre aux enfants à conduire en toute sécurité.
 - Ce produit ne doit pas être utilisé sur des routes publiques ni des zones de circulation : Il doit être utilisé sur des zones plates et non gravellées (terrains de jeu, place publique).
 - Ce produit ne doit pas être utilisé près d'un escalier, d'une pente, d'une route ou sur une surface mouillée.
 - Plus la mobilité des enfants augmente; plus les dangers potentiels augmentent. À la maison, veillez à retirer les cadres ou les miroirs trop bas qui pourraient se briser, ainsi que tout objet susceptible de tomber en cas d'impact. Les coins d'une table peuvent aussi représenter un danger.
 - Ne laissez pas plus d'un utilisateur à la fois sur le produit.
 - Assurez-vous que l'enfant porte des vêtements et des chaussures appropriées lors de l'utilisation du produit.
 - Assurez-vous que l'enfant garde les deux mains sur le guidon pour un contrôle adéquat.
-
- Ne laissez pas l'enfant porter quoi que ce soit qui gênerait l'ouïe et la visibilité ou qui gênerait le fonctionnement du produit.
 - Le produit doit être utilisé avec prudence, car il est nécessaire de faire preuve de compétence pour éviter les chutes ou les collisions causant des blessures à l'utilisateur ou à des tiers.

Inspection, entretien et nettoyage :

- Vérifiez tous les éléments de fixation pendant la période d'utilisation et resserrez-les si nécessaire. Il est particulièrement important que cette procédure soit suivie au début de chaque utilisation. Si ces contrôles ne sont pas effectués, le tricycle peut se renverser ou devenir dangereux. Le remplacement doit être effectué conformément aux instructions du fabricant.
- Nettoyez le tricycle avec un chiffon légèrement humide (eau froide) et un savon doux. N'utilisez jamais de substance corrosive ou abrasive pour nettoyer le produit.
- Le véhicule ne doit être utilisé que pour l'enfant pour lequel il a été prévu.
- Les accessoires qui ne sont pas approuvés par le fabricant ne doivent pas être utilisés.
- Seules les pièces de rechange fournies ou recommandées par le fabricant/distributeur doivent être utilisées.

Entretien et sécurité :

- Contrôles de sécurité : vérifiez périodiquement le produit pour identifier tout élément desserré ou disloqué, en particulier les roues, les pédales, la selle et le guidon.
- Un nettoyage régulier assurera une longue durée de vie du produit. Essuyez le produit avec un chiffon sec s'il est sale.
- Vérifiez régulièrement l'état d'abrasion et d'avulsion.
- Vérifiez régulièrement que les pièces ne sont ni cassées ni endommagées. Le cas échéant, cessez d'utiliser ce produit.
- Des contrôles réguliers peuvent empêcher un accident.

Informations complémentaires

Si vous avez des questions, veuillez nous contacter à l'adresse suivante: contact@globber.com

GARANTIE

Le fabricant garantit que ce produit est exempt de défauts pendant une période de 2 ans à compter de la date d'achat. Cette garantie limitée ne couvre pas l'usure normale, les pneus, les tubes ou les câbles, ou tout dommage, défaillance ou perte causé par un assemblage, une maintenance ou un stockage incorrect.

La garantie limitée est annulée si le produit est

- utilisé pour un autre usage que les loisirs ou le transport ;
- modifié de quelque façon que ce soit ;
- loué

Le fabricant n'est pas responsable des pertes ou dommages accidentels ou consécutifs dus à l'utilisation directe ou indirecte de ce produit.

Globber ne propose pas d'extension de garantie. Si vous avez acheté une extension de garantie, elle doit être honorée par le magasin par lequel elle a été achetée.

Pour vos dossiers, veuillez sauvegarder l'original de votre ticket de caisse avec ce manuel et écrivez le nom du produit.

Pièces de rechange

Pour commander des pièces de rechange pour ce produit, veuillez visiter le site internet : globber.com

Bitte lesen Sie die Anleitung sorgfältig durch, bevor Sie das Produkt zusammenbauen und benutzen. Anleitung aufbewahren.

Produkt bitte vorsichtig auspacken und montieren.

Dieses Produkt muss von einer verantwortlichen erwachsenen Person montiert werden.

Entfernen Sie alle Verpackungsmaterialien und Plastiktüten und bauen Sie es zusammen, bevor Sie es Ihrem Kind geben.

ACHTUNG! Treten oder stellen Sie sich nicht auf die Rückseite des Rahmens, da das Produkt dadurch umkippen kann.

Dreirad-Modi: Achtung! Ungeeignet für Kinder über 3 Jahren; Produkt ist zu schwach für diese Größe.

Maximales Gewicht des Kindes: 15 kg für das Dreirad für Kleinkinder; 20 kg für andere Modelle.

Nicht an regnerischen Tagen oder auf nassem Untergrund fahren.

ZUSAMMENBAU UND UMBAU DES KLAPPBAREN EXPLORER TRIKE 4in1

A. Zusammenbau des KINDER-DREIRADS (10 - 36 Monate)

- Um die Schenkel der Hinterräder auszuklappen, betätigen Sie die roten Knöpfe auf der Rückseite des Dreirad-Rahmens. Halten Sie den roten Knopf gedrückt, um den entsprechenden Schenkel zu drehen, bis er vollständig ausgefahren ist (Sie hören ein Klicken). Lassen Sie den Knopf los, um den Schenkel sicher zu fixieren. Wiederholen Sie den Vorgang mit dem anderen Schenkel.
- Befestigen Sie das Schutzblech am Vorderrad. Richten Sie die Vorderradgabel am Dreirad-Rahmen aus und stecken Sie die Lenkstange der Gabel durch den Rahmen.
- Halten Sie den Lenker über den Rahmen des Dreirads und achten Sie darauf, dass die Vorderseite nach vorne, weg vom Sattel, zeigt. Richten Sie die Lenkstange der Gabel auf die Säule des Lenkers aus und drücken Sie den Lenker fest nach unten, bis die Teile mit einem Klicken einrasten.
- Setzen Sie die Hinterräder so in die Schenkel ein, dass die Räder nach außen und die Feststellvorrichtungen nach oben zur Decke zeigen. Drücken Sie sie fest, bis die Räder einrasten.
- So montieren Sie den Sattel:
 - Öffnen Sie den Hebel der Klemme an der Oberseite des Dreirad-Rahmens.
 - Drücken und halten Sie den federbelasteten Knopf an der Unterseite der Sattelstütze, setzen Sie die Sattelstütze in den Dreirad-Rahmen ein und drücken Sie den Sattel nach unten, bis der federbelastete Knopf vollständig durch den Dreirad-Rahmen geht.
 - Drücken Sie den federbelasteten Knopf an der Unterseite der Sattelstütze und senken Sie den Sattel ab, bis der federbelastete Knopf an der Oberseite der Sattelstütze bei der Markierung „MAX“ in den Rahmen des Dreirads einrastet. Diese Position ist die höchste Einstellung des Sattels. Der Sattel kann in 2 Höhen (33 cm / 36 cm) eingestellt werden.
 - Bei einem Dreirad für Kleinkinder stellen Sie den Sattel auf die untere Position. Um den Sattel auf die untere Position zu bringen, drücken Sie den schwarzen Knopf an der Klemme und schieben den Sattel ganz nach unten.
 - Schließen Sie den Hebel der Klemme, um den Sattel sicher zu fixieren.
- Halten Sie die rote Pedalentriegelungslasche an der Vorderradnabe gedrückt, führen Sie das Pedal in die Nabe ein und richten Sie dabei den Schlitz im Pedal an der Führung in der Nabe aus. Lassen Sie die Lasche los und drücken Sie das Pedal hinein (bis Sie ein Klicken hören). Wiederholen Sie den Vorgang mit dem anderen Pedal. Prüfen Sie, ob die Pedale sicher eingerastet sind.
- Um die Fußstütze zu befestigen, halten Sie die Fußstütze so unter die Sattelstütze, dass die Flügel nach vorne zeigen. Drücken Sie den federbelasteten Knopf an der Unterseite der Sattelstütze und schieben Sie die Fußstütze auf die Stütze, bis der federbelastete Knopf in das Loch in der Fußstütze einrastet. Drehen Sie den Knopf unter der Fußstütze um 90 Grad, um die Fußstütze sicher zu fixieren.

ACHTUNG! Vergewissern Sie sich vor jeder Benutzung, dass die Fußstütze sicher verriegelt ist.

- So bauen Sie den Gurtsitz ein:
 - Drücken Sie gleichzeitig auf die großen roten Knöpfe an beiden Seiten des Sitzes, um die Rückenlehne aufzuklappen.
 - Klappen Sie die Kopfstütze aus, indem Sie die zwei roten Knöpfe an der Rückseite der Kopfstütze nach innen drücken, wenn sie heruntergeklappt ist.
 - Legen Sie den Sitz auf den Sattel und achten Sie darauf, dass der Knopf unter dem Sitz mit dem Schlitz im Sattel ausgerichtet ist, so dass der Knopf durch den Sattel geführt werden kann.
 - Drehen Sie den Knopf unter dem Sattel um 90 Grad, um den Sitz am Sattel zu befestigen.
- So montieren Sie den linken und rechten Sicherheitsbügel:
 - Vergewissern Sie sich, dass der Sattel auf die untere Position eingestellt ist (siehe Schritt 5 oben).
 - Verbinden Sie die entsprechenden Enden des linken und rechten Sicherheitsbügels mit den seitlichen Öffnungen in der Taille der Rückenlehne des Sitzes und drücken Sie sie hinein (bis Sie ein Klicken hören).
 - Drehen Sie den linken und rechten Lenker in Richtung des Sitzes, indem Sie die roten Knöpfe an der Basis des Lenkers drücken.
 - Verbinden Sie die anderen Enden des linken und rechten Sicherheitsbügels mit dem Lenker und drücken Sie sie, bis sie einrasten.
- Richten Sie die Enden des Verdecks auf die seitlichen Öffnungen im oberen Teil der Rückenlehne aus und drücken Sie sie hinein, bis sie einrasten.
- So montieren Sie den Elterngriff (Schubstange): Drücken Sie den federbelasteten Knopf, um den oberen Teil der Stange (Griffteil) in den unteren Teil einzusetzen. Schieben Sie den oberen Teil so lange, bis der federbelastete Knopf in einem der Löcher einrastet, um die Abschnitte zu verriegeln. Der Elterngriff kann in 2 Höhen (100 cm / 103 cm) eingestellt werden. So montieren Sie den Elterngriff (Schubstange) am Dreirad: Schieben Sie den Sicherheitsring an der Stange hoch und führen Sie die Stange vorsichtig durch die Löcher an der Rückseite des Sitzes, des Sattels und des Dreirad-Rahmens. Drücken Sie den Elterngriff nach unten, bis die Lenkwelle am Ende der Stange in den Rahmen des Dreirads einrastet. Schieben Sie den Sicherheitsring über die Stange und führen Sie die Lasche am Ring in den Schlitz in der Rückenlehne ein, um den Elterngriff an der Rückenlehne zu sichern.

HINWEIS: Wenn der Elterngriff (Schubstange) ordnungsgemäß montiert ist, ist er mit der Lenkstange und der Vorderradgabel verbunden, damit die Eltern das Dreirad lenken können.

- Schieben Sie den Getränkehalter in den dafür vorgesehenen Schlitz am Elterngriff (Schubstange).

Achtung! Den Getränkehalter nicht überlasten. Max. 900 g (2 lbs). Eine Überlastung des Getränkehalters kann zu einer gefährlichen Instabilität führen.

ACHTUNG! Vergewissern Sie sich vor jeder Nutzung, dass der Sitz und die Sicherheitsbügel sicher verriegelt sind.

SICHERN SIE IHR KIND AUF DEM DREIRAD

- Das 5-Punkt-Gurtsystem wird am Sitz befestigt. Stellen Sie den Schieber an jedem Gurt vor der ersten Nutzung ein. Die Schultergurte und der Taillengurt sollten fest um das Kind herum sitzen.
- Zum Verschließen stecken Sie das Ende des Schultergurtes in das Ende des Hüftgurtes.

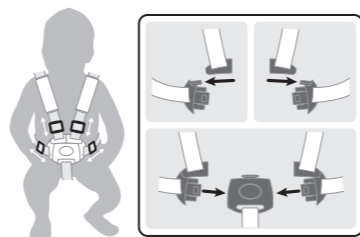

- Machen Sie das Gleiche auf der linken und rechten Seite.
- Stecken Sie dann beide Komponenten in das Schnallengehäuse am Bein-Zwischengurt, bis Sie ein Klicken hören.
- Vergewissern Sie sich, dass er sicher verschlossen ist und dass alle 5 Gurte in der für das Kind richtigen Länge angebracht sind.
- Der Sicherheitsgurt an der Rückenlehne kann in 2 Höhen verstellt werden.

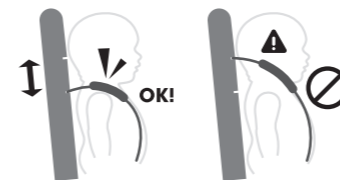

ACHTUNG! Schnallen Sie immer mit dem 5-Punkt-Gurtsystem an, wenn Sie das Dreirad mit aufgesetztem Sitz benutzen.

ACHTUNG! Das Kind immer anschnallen.

Bedienung im Freilaufmodus

- Das Vorderrad hat zwei Betriebsmodi:
 - Entsperrter Modus:** Wenn sich die Pedale unabhängig vom Vorderrad drehen (Freilauf).
 - Spermodus:** Wenn die Pedale und das Vorderrad miteinander verbunden sind und sich als Einheit bewegen.
- Um das Vorderrad in den **Entsperrten Modus** (Freilauf) zu versetzen, suchen Sie die Seite des Vorderrads mit dem großen roten Knopf, der mit dem Entriegelungssymbol gekennzeichnet ist. Drehen Sie das Vorderrad, bis einer der Pfeile um die Vorderradnabe mit dem Punkt auf dem Knopf übereinstimmt. Drücken Sie dann den Knopf, bis Sie ein Klicken hören.
- Um das Vorderrad in den **Spermodus** zu versetzen, suchen Sie die Seite des Vorderrads, auf der sich der große rote Knopf mit dem Sperrsymbol befindet. Drehen Sie das Vorderrad, bis einer der Pfeile um die Vorderradnabe mit dem Punkt auf dem Knopf übereinstimmt. Drücken Sie dann den Knopf, bis Sie ein Klicken hören.

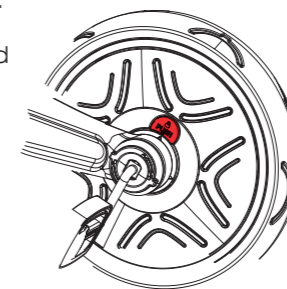

ACHTUNG! Die Freilauffunktion darf nur mit dem Elterngriff (Schubstange) verwendet werden.

ACHTUNG! Vor Gebrauch kontrollieren, dass die (Eltern-) Schiebepunkte sicher befestigt ist.

ACHTUNG! Der automatische Freilauf sorgt dafür, dass das Dreirad sicher geschoben werden kann; die Füße des Kindes stehen auf den Pedalen und diese drehen sich nicht.

So bedienen Sie die Feststellvorrichtungen:

Nutzen Sie die Feststellvorrichtungen, um die Hinterräder zu blockieren und das Dreirad bei Bedarf an Ort und Stelle zu halten.

- Um die Feststellvorrichtungen zu verriegeln, halten Sie das Dreirad an und drücken Sie die rote Feststellvorrichtung am linken Rad mit dem Fuß nach unten. Sobald Sie ein Klicken hören, sind die Feststellvorrichtungen verriegelt und das Dreirad bleibt stehen.

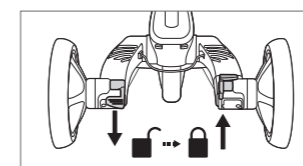

- Um die Feststellvorrichtungen zu entriegeln, drücken Sie die rote Feststellvorrichtung am rechten Rad mit dem Fuß nach unten. Sobald Sie ein Klicken hören, werden die Feststellvorrichtungen entriegelt und das Dreirad ist mobil.

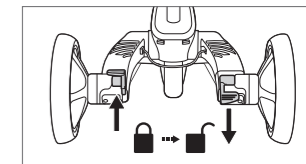

ACHTUNG! Die Feststellvorrichtungen an den Hinterrädern dürfen NICHT zum Abbremsen des Dreirads eingesetzt werden. Die linke Feststellvorrichtung dient dazu, das Dreirad nach dem Anhalten in den Stand zu bringen. Die Blockiervorrichtungen sind nicht für andere Zwecke ausgelegt. Der Einsatz der Feststellvorrichtungen zum Abbremsen des Dreirads führt zu irreparablen Schäden am Mechanismus der Hinterräder und muss daher unter allen Umständen vermieden werden.

Bedienung der Lenkersperre

Beachten Sie zur Bedienung der Lenkersperre die folgenden empfohlenen Einstellungen.

- Für **Kleinkind-Dreirad:** Schieben Sie die **Lenkersperre** nach rechts, während Sie nach vorne schauen, um die Lenkung des Vorderrads nur über den Elterngriff (Schubstange) zu ermöglichen.
- Für **gelenktes Dreirad, Trainingsdreirad und Balance-Rad:** Schieben Sie die **Lenkersperre** an der Lenkersäule nach links, während Sie nach vorne schauen, um die Vorderradlenkung sowohl am Lenker als auch am Elterngriff (Schubstange) zu aktivieren.

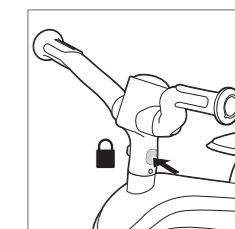
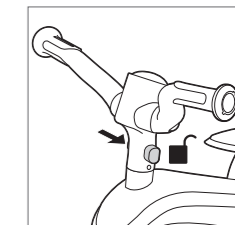

B. KINDER-DREIRAD in GELENKTES DREIRAD umwandeln (18 - 36 Monate)

In der Phase des gelenkten Dreirads beginnt Ihr Kind, die Pedale zu benutzen. Achten Sie darauf, dass die Füße richtig auf den Pedalen platziert sind.

- Entfernen Sie den Elterngriff (Schubstange) vom Dreirad, indem Sie den roten Entriegelungsknopf an der unteren Rückseite des Rahmens drücken und den Bügel herauschieben.
- Nehmen Sie den linken und rechten Sicherheitsbügel vom Lenker ab, indem Sie die Entriegelungsknöpfe unter den Lenker schieben.
- Drehen Sie den Knopf unter dem Sattel um 90 Grad, um den Sitz zu entriegeln und den Gurt zu entfernen.
- Bringen Sie den Elterngriff (Schubstange) wieder am Dreirad an, indem Sie den Sicherheitsring über den Bügel schieben und den Bügel durch die Löcher auf der Rückseite des Sattels und des Dreiradrahmens stecken. Drücken Sie den Elterngriff nach unten, bis die Lenkwelle am Ende der Stange in den Rahmen des Dreirads einrastet.
- Drücken Sie die roten Knöpfe an der Basis des Lenkers, um den Lenker nach vorne zu drehen.

ACHTUNG! Um Kratzer oder Verletzungen zu vermeiden, schieben Sie den Sicherheitsring am Elterngriff (Schubstange) nach unten, bis der Ring auf dem Sattel aufliegt.

- Schieben Sie die **Lenkersperre** an der Lenkersäule nach links, während Sie nach vorne schauen, um die Vorderradlenkung sowohl am Lenker als auch am Elterngriff (Schubstange) zu aktivieren.
- Bewahren Sie den Gurtsitz für das nächste Kind auf:
 - Drücken Sie gleichzeitig auf die großen roten Knöpfe auf beiden Seiten des Sitzes, um die Rückenlehne

umzuklappen.

- b. Entfernen Sie den linken und rechten Sicherheitsbügel vom Sitz, indem Sie die 2 roten Entriegelungsknöpfe an der unteren Rückseite der Rückenlehne drücken.
- c. Befestigen Sie die Sicherheitsbügel an den 2 Schlaufen an der Rückseite der Rückenlehne.
- d. Drücken Sie die 2 roten Laschen an der Rückseite der Kopfstütze zusammen, um sie nach hinten zu klappen.
- e. Klappen Sie das Verdeck nach hinten.

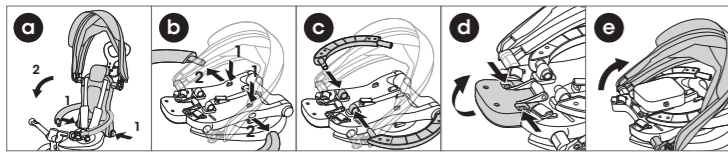

C. GELENKTES DREIRAD in TRAININGSDREIRAD verwandeln (24 - 36 Monate)

Wenn Ihr Kind alt genug ist, um in die Pedale zu treten, entfernen Sie den Elterngriff (Schubstange) und stellen Sie das Vorderrad in den Sperrmodus, um das Treten mit dem Vorderrad zu ermöglichen.

1. Drücken Sie den roten Knopf an der unteren Rückseite des Rahmens, um den Elterngriff (Schubstange) zu entfernen.
2. Stellen Sie das Vorderrad in den Sperrmodus (siehe Abschnitt „BEDIENUNG DES FREILAUFMODUS“).
3. Entfernen Sie die Fußstütze, indem Sie den Knopf unter der Fußstütze um 90 Grad drehen und den federbelasteten Knopf an der linken Seite der Fußstütze drücken.
4. Vergewissern Sie sich, dass die **Lenkersperre** an der Lenkersäule nach links geschoben ist, während Sie nach vorne schauen, um die Lenkung des Vorderrads am Lenker zu ermöglichen.

ACHTUNG! Bewahren Sie den Elterngriff (Schubstange) an einem sicheren Ort auf. Außerhalb der Reichweite von Kindern aufbewahren.

D. TRAININGSDREIRAD in BALANCE-RAD verwandeln (2 - 5 Jahre)

Wenn Ihr Kind seine Koordination und sein Gleichgewicht auf dem Dreirad gemeistert hat, können Sie die Pedale entfernen und die Hinterräder umbauen, damit Ihr Kind das Produkt als Balance-Rad benutzen kann:

1. Drücken Sie die roten Knöpfe unter dem Gestell, um die Hinterräder zu entfernen.
2. Drehen Sie die Hinterräder um und setzen Sie sie wieder in die gleichen Halterungen ein, so dass die Räder nach innen (zueinander) und die Feststellvorrichtungen nach unten zum Boden zeigen. Drücken Sie sie fest, bis die Räder einrasten.
3. Entfernen Sie die Pedale durch Drücken der Pedalentriegelungsknöpfe an der Vorderradnabe. Drücken Sie die roten Knöpfe unter dem Sattel, um die Pedale zur Aufbewahrung in die dafür vorgesehenen Löcher auf der Rückseite des Sattels einzusetzen.
4. Vergewissern Sie sich, dass die **Lenkersperre** an der Lenkersäule nach links geschoben ist, während Sie nach vorne schauen, um die Lenkung des Vorderrads am Lenker zu ermöglichen.
5. Stellen Sie bei Bedarf die Sattelhöhe ein. Ihr Kind muss in der Lage sein, seine Füße bequem auf den Boden zu stellen, um das Rad anzuhalten.
6. Bremsen beim Balance-Rad: Das Balance-Rad kann mit den Füßen gebremst werden. Das Kind kann die Bewegung stoppen, indem es aufhört zu gehen oder zu laufen. Vergewissern Sie sich, dass Ihr Kind immer in der Lage ist, bei der vorgegebenen Geschwindigkeit anzuhalten, und dass es geeignetes Schuhwerk trägt.

ACHTUNG! Nicht im Straßenverkehr benutzen. Schutzausrüstung muss getragen werden. Achten Sie darauf, dass Ihr Kind immer eine Schutzausrüstung trägt (Helm, Ellbogenschoner, Knieschoner und Handschuhe).

usammenklappen des EXPLORER TRIKE (Trolley-Modus)

Das Dreirad lässt sich zum einfachen Transport zusammenklappen. Für das **Dreirad für Kleinkinder** befolgen Sie alle unten aufgeführten Schritte. Für das **gelenkte Dreirad** befolgen Sie Schritt 1. Für das **Trainingsdreirad** fahren Sie mit Schritt 3 fort. Für das **Balance-Rad** fahren Sie mit Schritt 4 fort.

1. Klappen Sie die Fußstütze hoch, wenn sie am Dreirad montiert ist.
2. So klappen Sie den Gurtsitz (Kleinkind-Dreirad) zusammen:
 - a. Schieben Sie die Entriegelungsknöpfe unter den linken und rechten Lenker, um die Sicherheitsbügel vom Lenker zu entfernen.
 - b. Drücken Sie die roten Knöpfe an der Unterseite des Lenkers, um den Lenker nach oben zu drehen.
 - c. Schieben Sie den Sicherheitsring am Schiebepögel nach oben, um den Elterngriff von der Rückenlehne des Sitzes zu entriegeln.
 - d. Drücken Sie gleichzeitig auf die großen roten Knöpfe auf beiden Seiten des Sitzes, um die Rückenlehne umzuklappen.
 - e. Klappen Sie das Verdeck nach hinten.
 - f. Drücken Sie die 2 roten Laschen an der Rückseite der Kopfstütze zusammen, um sie nach hinten zu klappen.
3. Drücken Sie die roten Knöpfe an der Basis des Lenkers, um den Lenker nach hinten zu drehen.
4. **NurBalance-Rad:** Drücken Sie die roten Knöpfe unter dem Gestell, um die Hinterräder zu entfernen. Drehen Sie die Hinterräder um und setzen Sie sie wieder in die Schenkel ein, so dass die Räder nach außen und die Feststellvorrichtungen nach oben zur Decke zeigen. Drücken Sie fest, bis die Räder einrasten.
5. Um die Schenkel der Hinterräder einzuklappen, halten Sie den roten Knopf auf der Rückseite des Dreirad-Rahmens gedrückt. Drücken Sie den entsprechenden Schenkel nach unten und drehen Sie den Schenkel, bis er nach vorne zeigt. Wiederholen Sie den Vorgang mit dem anderen Schenkel.
6. **Trolley-Modus:**
 - a. Wenn der Elterngriff (Schubstange) entfernt wird, können Sie ihn an der Rückseite des zusammengeklappten Dreirads befestigen, um im Trolley-Modus zu schieben.
 - b. Schieben Sie die **Lenkersperre** an der Lenkersäule nach rechts, während Sie nach vorne schauen, um die Lenkung des Vorderrads nur über den Elterngriff (Schubstange) zu ermöglichen.

Aufklappen des EXPLORER TRIKES

Befolgen Sie die nachstehenden Schritte, um das Dreirad vom Trolley-Modus auszuklappen. Für das **Dreirad für Kleinkinder** befolgen Sie alle unten aufgeführten Schritte. Für das **gelenkte Dreirad** fahren Sie mit Schritt 2 fort. Für das **Trainingsdreirad** und das **Balance-Rad** fahren Sie mit Schritt 3 fort.

1. So klappen Sie den Gurtsitz aus:
 - a. Drücken Sie die roten Knöpfe an der Basis des Lenkers, um den Lenker nach vorne zu drehen.
 - b. Drücken Sie gleichzeitig auf die großen roten Knöpfe an beiden Seiten des Sitzes, um die Rückenlehne aufzuklappen.
 - c. Ausklappen der Kopfstütze.
 - d. Drücken Sie die roten Knöpfe an der Basis des Lenkers, um den Lenker nach hinten zu drehen.
 - e. Verbinden Sie den linken und rechten Sicherheitsbügel mit dem Lenker und drücken Sie ihn, bis er einrastet.
 - f. Schieben Sie den Sicherheitsring über den Elterngriff (Schubstange) und führen Sie die Lasche am Ring in den Schlitz in der Rückenlehne ein, um den Elterngriff an der Rückenlehne zu befestigen.
 - g. Platzieren Sie das Verdeck an der gewünschten Position.
2. Um die Schenkel der Hinterräder auszuklappen, betätigen Sie die roten Knöpfe auf der Rückseite des Dreirad-Rahmens. Halten Sie den roten Knopf gedrückt, um den entsprechenden Schenkel zu drehen, bis er vollständig ausgefahren ist (**Sie hören ein Klicken**). Lassen Sie den Knopf los, um den Schenkel sicher zu fixieren. Wiederholen Sie den

Vorgang mit dem anderen Schenkel.

3. Klappen Sie die Fußstütze aus, falls dies für den Dreirad-Modus erforderlich ist.
4. **NurBalance-Rad:** Drücken Sie die roten Knöpfe unter dem Gestell, um die Hinterräder zu entfernen. Drehen Sie die Hinterräder um und setzen Sie sie wieder in die gleichen Halterungen ein, so dass die Räder nach innen (zueinander) und die Feststellvorrichtungen nach unten zum Boden zeigen. Drücken Sie sie fest, bis die Räder einrasten.

Schieben Sie die **Lenkersperre** in die für den Dreirad-Modus geeignete Einstellung, um die Vorderradlenkung am Lenker und/oder Elterngriff (Schubstange) zu aktivieren bzw. zu deaktivieren (siehe Abschnitt „**Bedienung der Lenkersperre**“).

WICHTIG - SORGFÄLTIG LESEN UND ZUM SPÄTEREN NACHSCHLAGEN AUFBEWAHREN

- **WARNUNG!** Lassen Sie das Kind niemals unbeaufsichtigt.
- **WARNUNG!** Stellen Sie vor dem Gebrauch sicher, dass alle Verriegelungen eingerastet sind.
- **ACHTUNG!** Das Kind mit diesem Produkt nicht im Kleinkind-Dreiradmodus spielen lassen.
- **WARNUNG!** Diese Sitzeinheit ist für Kinder unter 6 Monaten nicht geeignet.
- **WARNUNG!** Verwenden Sie immer das Gurtsystem.
- **WARNUNG!** Überprüfen Sie vor dem Gebrauch, ob die Kinderwageneinheit, die Sitzeinheit oder die Befestigungsvorrichtungen des Autositzes ordnungsgemäß eingerastet sind.
- **WARNUNG!** Dieses Produkt ist nicht zum Laufen oder Skaten geeignet;
- Bringen Sie kein Tragezubehör an; die am Griff und/oder an der Rückseite der Rückenlehne und/oder an den Seiten des Fahrzeugs angebrachte Last beeinträchtigt die Stabilität des Fahrzeugs.
- Die Blockiervorrichtung muss beim Hineinsetzen und Herausnehmen der Kinder aktiviert werden.
- **Achtung!** Das Kind darf niemals unbeaufsichtigt im Dreirad gelassen werden.
- **Achtung!** Das Gurtsystem, das mit dem Dreirad geliefert wird, muss benutzt werden.
- **Achtung!** Wenn eine andere als die von dem Hersteller empfohlene Tasche benutzt wird, kann das Dreirad instabil werden.
- **Achtung!** Die Stabilität des Dreirads wird beeinträchtigt, wenn die vom Hersteller empfohlene Traglast überschritten wird.
- **Achtung!** Die Stabilität des Dreirads wird beeinträchtigt, wenn eine Tasche oder ein Gepäckträger verwendet wird, obwohl es dafür keine Vorrichtung gibt.

Allgemeine Gebrauchsanleitung:

- Vor Gebrauch kontrollieren, dass das Produkt korrekt montiert wurde. Alle Verbindungsteile kontrollieren: Lenksäule, Fußstütze, Sitz, Sicherheitsgurte, Sicherheitsbügel müssen korrekt eingestellt, die Arretierungen sicher arretiert sein. Das Produkt auf potenziell gefährliche Teile oder Zustände kontrollieren, bevor das Kind losfährt.
- Kinder sind während der Fahrt von Erwachsenen zu beaufsichtigen. Insbesondere sollen die Kinder über sicheres Fahren belehrt werden.
- Nicht auf öffentlichen Straßen verwenden; Beispiele für sichere Fahrbereiche: Auf ebenen, nicht geschotterten Flächen verwenden (Spielplatz, öffentliche Plätze)
- Das Produkt nicht in der Nähe von Treppen an Hängen, auf Straßen oder nassen Flächen verwenden.
- Je mobiler das Kind wird, desto gefährlicher kann die Verwendung werden. In der Wohnung darauf achten, dass Bilder und Spiegel entfernt werden, die zu niedrig hängen und brechen können, ebenso alle Gegenstände, die herunterfallen können, wenn sie angefahren werden. Auch Tischkanten können gefährlich werden.
- Es kann immer nur ein Kind zugleich auf dem Gerät fahren.
- Das Kind muss bei Gebrauch des Produkts geeignete Kleidung und Schuhe tragen.
- Darauf achten, dass das Kind während der Fahrt beide Hände am Lenker hat.
- Das Kind darf während der Fahrt nichts tragen, was die Sicht oder das Gehör beeinträchtigt oder die Funktion des Produkts

behindert.

- Das Produkt ist mit Vorsicht zu verwenden; es erfordert Geschick, Stürze und Zusammenstöße zu vermeiden, bei denen der Nutzer oder Dritte verletzt werden können.

Inspektion, Instandhaltung und Reinigung

- Überprüfen Sie die gesamte Hardware während der Nutzungsdauer und ziehen Sie sie nach Bedarf fest. Es ist besonders wichtig, dass dieses Verfahren zu Beginn jeder Verwendung befolgt wird. Wenn diese Kontrollen nicht durchgeführt werden, kann das Dreirad umkippen oder auf andere Weise zu einer Gefahr werden. Der Austausch von Teilen sollte gemäß den Anweisungen des Herstellers erfolgen.
- Reinigen Sie das Dreirad mit einem leicht angefeuchteten Tuch (kaltes Wasser) und milder Seife. Verwenden Sie niemals eine ätzende oder scheuernde Substanz, um das Produkt zu reinigen.
- Fahrzeug ist nur dazu ausgelegt für ein Kind verwendet zu werden.
- Zubehör, das nicht vom Hersteller zugelassen ist, darf nicht verwendet werden.
- Es dürfen nur Ersatzteile verwendet werden, die vom Hersteller/ Händler geliefert oder empfohlen werden.

Wartung und Sicherheit:

- Sicherheitskontrollen: Das Produkt regelmäßig kontrollieren, um lockere oder verrutschte Elemente zu erkennen, insbesondere Räder, Pedale, Sitz und Lenker.
- Regelmäßige Reinigung kann die Lebensdauer verlängern. Das Produkt mit einem trockenen Tuch abwischen, wenn es schmutzig wurde.
- Regelmäßig auf Abrieb und Risse kontrollieren.
- Regelmäßig kontrollieren, dass keine Teile beschädigt sind. Falls das doch vorkommt, das Produkt nicht mehr verwenden.
- Regelmäßige Kontrollen können Unfälle verhindern.

Weitere Informationen

Für Fragen oder Auskünfte kontaktieren Sie uns bitte unter: contact@globber.com

GARANTIE

Der Hersteller sichert zu, dass das Produkt für die Dauer von 2 Jahre ab Kaufdatum frei von Produktionsfehlern ist. Diese beschränkte Garantie gilt nicht für normale Abnutzung, Reifen, Röhre, Kabel oder jegliche Beschädigungen, Defekte und Verluste, die durch falschen Zusammenbau, falsche Wartung oder falsche Lagerung entstanden sind.

Die Garantie erlischt, wenn das Produkt jemals:

- anderweitig als zur Freizeitbeschäftigung oder als Beförderungsmittel verwendet wird;
- in irgendeiner Weise modifiziert wird;
- vermietet wird.

Der Hersteller haftet nicht für zufällige oder nachfolgende Verluste und Schäden, die beim direkten oder indirekten Umgang mit dem Produkt entstehen.

Globber gewährt keine erweiterte Garantie. Wenn Sie eine erweiterte Garantie erworben haben, muss diese bei dem Geschäft geltend gemacht werden, wo sie erworben worden ist.

Bewahren Sie bitte bei Ihren Unterlagen Ihren originalen Kassenbeleg zusammen mit dieser Bedienungsanleitung auf und notieren Sie die Produktname, die unten steht.

Ersatzteile

Um Ersatzteile für dieses Produkt bestellen zu können, besuchen Sie bitte unsere Webseite globber.com

Lea las instrucciones detenidamente antes de montar y usar este producto. Guarde este manual de instrucciones para futuras consultas.
Tenga cuidado al desembalar y montar el producto. Este producto debe ser montado por un adulto responsable. Retire todos los materiales de embalaje y las bolsas de plástico, y monte el producto antes de dárselo a su hijo.
¡ADVERTENCIA! No pisar ni ponerse de pie en la parte trasera del cuadro del triciclo, ya que se podría volcar.
Modos de triciclo: ¡Advertencia! No debe ser utilizado por niños mayores de 36 meses, dada la limitada resistencia para soportar pesos.
Peso máximo del niño: 15 kg para el triciclo infantil; 20 kg para las demás modalidades.
No lo utilice cuando llueva o en terrenos mojados.

CÓMO MONTAR Y TRANSFORMAR EL TRICICLO EXPLORER PLEGABLE 4 en 1

A. Montaje del TRICICLO INFANTIL (10-36 meses)

- Para desplegar las patas de las ruedas traseras, utilice los botones rojos situados en la parte trasera del cuadro del triciclo. Mantenga pulsado el botón rojo para girar la pata correspondiente hasta que esté totalmente extendido (se oír un clic). Suelte el botón para bloquear la pata en su sitio. Repita este procedimiento con la otra pata.
- Inserte el guardabarros en la rueda delantera. Alinee la horquilla de la rueda delantera con el cuadro del triciclo e inserte el eje de dirección de la horquilla a través del cuadro.
- Sujete el manillar por encima del cuadro del triciclo, asegurándose de que la parte delantera está orientada hacia delante, lejos del sillín. Alinee el eje de dirección de la horquilla con la columna del manillar y empuje el manillar hacia abajo con firmeza hasta que las piezas encajen en su sitio con un clic.
- Inserte las ruedas traseras en las patas de forma que las ruedas queden hacia fuera y los dispositivos de estacionamiento hacia arriba, hacia el techo, y empuje firmemente hasta que las ruedas encajen en su sitio.
- Instalación del sillín:
 - Abra la palanca de la abrazadera situada en la parte superior del cuadro del triciclo.
 - Mantenga presionado el botón con resorte situado en la parte inferior de la tija del sillín, inserte la tija en el cuadro del triciclo y empuje el sillín hacia abajo hasta que el botón con resorte atravesase completamente el cuadro del triciclo.
 - Presione el botón con resorte situado en la parte inferior de la tija y baje el sillín hasta que el botón con resorte situado en la parte superior de la tija se bloquee en el cuadro del triciclo en la marca de nivel "MAX". Esta posición es el ajuste alto del sillín. El sillín se puede ajustar en 2 alturas (33cm/ 36cm).
 - Para el triciclo infantil, coloque el sillín en la posición baja. Para ajustar el sillín a la posición baja, presione el botón negro de la abrazadera y empuje el sillín hasta el fondo.
 - Cierre la palanca de la abrazadera para fijar el sillín en su sitio.
- Mantenga presionada la lengüeta roja de liberación del pedal en el buje de la rueda delantera, inserte el pedal en el buje alineando la ranura del pedal con la guía del buje, suelte la lengüeta y empuje el pedal hacia dentro (hasta que oiga un clic). Repita este procedimiento con el otro pedal. Compruebe que los pedales están bien bloqueados.
- Para fijar el reposapiés, sujételo por debajo de la tija del asiento con las alas apuntando hacia delante. Presione el botón con resorte situado en la parte inferior de la tija y empuje el reposapiés sobre la tija hasta que el botón con resorte encaje en el orificio del reposapiés. Gire 90 grados el pomo situado debajo del reposapiés para fijarlo en su sitio.

¡ADVERTENCIA! Asegúrese de que el reposapiés está bien bloqueado antes de cada uso.

- Instalación del asiento con arnés:
 - Pulse simultáneamente los botones grandes rojos situados a ambos lados del asiento para desplegar el respaldo.
 - Despliegue el reposacabezas empujando los 2 botones rojos de la parte trasera del reposacabezas hacia dentro, si está abatido.
 - Coloque el asiento en el sillín asegurándose de que el pomo situado debajo del asiento esté alineado con la ranura del sillín, de modo que el pomo pueda pasar a través del sillín.
 - Gire el pomo situado debajo del sillín 90 grados para bloquear el asiento en el sillín.
- Instalación de las barras de seguridad izquierda y derecha:
 - Asegúrese de que el sillín está ajustado en la posición baja (consulte el paso 5 anterior).
 - Conecte los extremos correspondientes de las barras de seguridad izquierda y derecha a las aberturas laterales situadas en la cintura del respaldo del asiento, y empújelas hacia dentro (hasta que oiga un clic).
 - Gire los manillares izquierdo y derecho hacia el asiento presionando los botones rojos situados en la base de los manillares.
 - Conecte los otros extremos de las barras de seguridad izquierda y derecha al manillar y empújelas hasta que encajen en su sitio.
- Alinee los extremos de la capota con las aberturas laterales situadas en la parte superior del respaldo del asiento y empújelos hasta que encajen en su sitio.
- Montaje del manillar de los padres (barra de empuje)

Presione el botón accionado por resorte para insertar la sección superior de la barra (sección del manillar) en la sección inferior. Deslice la sección superior hasta que el botón con resorte encaje en uno de los orificios para bloquear las secciones. El manillar para los padres se puede ajustar en 2 alturas (100cm/ 103cm).

Instalación del manillar de los padres (barra de empuje) en el triciclo: Deslice el anillo de seguridad por la barra e insértela con cuidado a través de los orificios situados en la parte posterior del asiento, el sillín y el cuadro del triciclo. Empuje la empuñadura hacia abajo hasta que el eje de dirección situado en el extremo de la barra encaje en el cuadro del triciclo. Deslice el anillo de seguridad por la barra e inserte la lengüeta del anillo en la ranura del respaldo para fijar el manillar de los padres al respaldo.

NOTA: Cuando el manillar de los padres (barra de empuje) está instalado correctamente, estará conectado con el manillar y la horquilla de la rueda delantera para permitir a los padres dirigir el triciclo.

- Deslice el portavasos en la ranura correspondiente del manillar de los padres (barra de empuje).

¡Advertencia! No sobrecargue el portavasos. 900g (2lb) máx. La sobrecarga del portavasos puede provocar una inestabilidad peligrosa.
¡ADVERTENCIA! Asegúrese de que el asiento y las barras de seguridad estén bien bloqueados antes de cada uso.

ASEGURE A SU HIJO EN EL TRICICLO INFANTIL

- El sistema de arnés de 5 puntos se fija en el asiento; ajuste el deslizador en cada correa antes del primer uso. Las correas de los hombros y de la cintura deben ajustarse firmemente alrededor del niño.
- Para abrochar, encaje el extremo de la correa del hombro en el extremo de la correa de la cintura, haga lo mismo en ambos lados izquierdo y derecho.
- A continuación, inserte ambos componentes en el alojamiento de la hebilla de la correa entre piernas hasta que oiga un clic.
- Compruebe que está bien cerrada y que la longitud de las 5 correas se ajustan bien al niño.

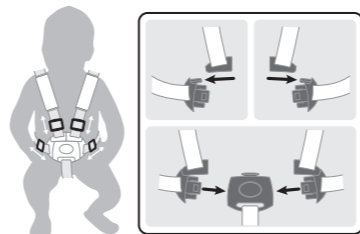

El cinturón de seguridad del respaldo se puede ajustar a 2 alturas.

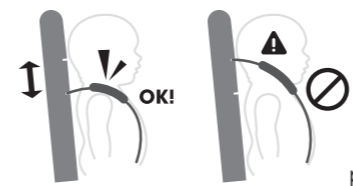

¡ADVERTENCIA! Abroche siempre con el arnés de 5 puntos cuando se utilice el triciclo con el asiento puesto.
¡ADVERTENCIA! El niño debe estar salvaguardado por el arnés en todo momento.

Cómo usar en el modo de rueda libre

- La rueda frontal dispone de dos modos de funcionamiento:
 - Modo desbloqueado:** Cuando los pedales giran independientemente de la rueda delantera (rueda libre).
 - Modo bloqueado:** Cuando los pedales y la rueda delantera están conectados entre sí y se mueven como uno solo.
- Para poner la rueda delantera en **modo desbloqueado** (rueda libre), localice el lado de la rueda delantera con el botón rojo grande marcado con el icono desbloquear. Gire la rueda delantera hasta que una de las flechas alrededor del buje de la rueda delantera esté alineada con el punto del botón y, a continuación, pulse el botón hasta que oiga un clic.
- Para poner la rueda delantera en **modo bloqueado**, localice el lado de la rueda delantera con el botón rojo grande marcado con el icono de bloqueo. Gire la rueda delantera hasta que una de las flechas alrededor del buje de la rueda delantera esté alineada con el punto del botón y, a continuación, pulse el botón hasta que oiga un clic.

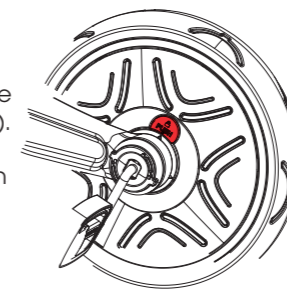

¡ADVERTENCIA! La función de rueda libre solo debe utilizarse con el manillar parental (barra de empuje)

¡ADVERTENCIA! Compruebe que la barra de empuje (mango parental) esté asegurada antes de cada uso.

¡ADVERTENCIA! El modo de rueda libre garantiza que el triciclo pueda empujarse con los pies del niño apoyados en los pedales sin que estos giren.

Cómo usar los mecanismos de estacionamiento

Utilice los dispositivos de estacionamiento para bloquear las ruedas traseras y mantener el triciclo inmóvil cuando sea necesario.

- Para bloquear los dispositivos de estacionamiento, detenga el triciclo y empuje hacia abajo con el pie el dispositivo de estacionamiento rojo de la rueda izquierda. Cuando oiga un clic, los dispositivos de estacionamiento se bloquearán y el triciclo permanecerá parado.
- Para desbloquear los dispositivos de estacionamiento, empuje hacia abajo con el pie el dispositivo de estacionamiento rojo de la rueda derecha. Cuando oiga un clic, los dispositivos de estacionamiento se desbloquearán y el triciclo podrá desplazarse.

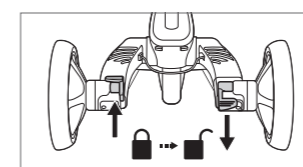
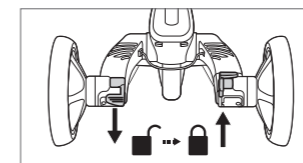

¡ADVERTENCIA! Los dispositivos de estacionamiento situados en las ruedas traseras **NO DEBEN UTILIZARSE PARA FRENAR** el triciclo. El dispositivo de estacionamiento izquierdo está diseñado para poner el triciclo en modo estacionario después de detenerlo. Los mecanismos de estacionamiento no están diseñados para otros fines. El uso de los dispositivos de estacionamiento para frenar el triciclo provocará daños irreparables en el mecanismo de las ruedas traseras y debe evitarse en todo momento.

Cómo accionar el mecanismo de bloqueo del manillar

Para accionar el mecanismo de bloqueo del manillar, observe los ajustes recomendados a continuación.

- Para **triciclo infantil**: Mientras mira hacia la parte delantera del triciclo, empuje el **bloqueo del manillar** en la columna del manillar hacia su derecha para habilitar la dirección de la rueda delantera sólo en el manillar de los padres (barra de empuje).

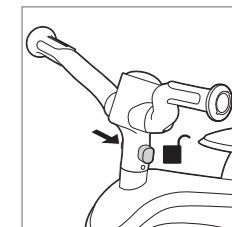

- Para **triciclo guiado, triciclo de entrenamiento y bicicleta de equilibrio**: Mientras mira hacia la parte delantera del triciclo, empuje el **bloqueo del manillar** en la columna del manillar hacia su izquierda para habilitar la dirección de la rueda delantera tanto en el manillar como en el manillar de los padres (barra de empuje).

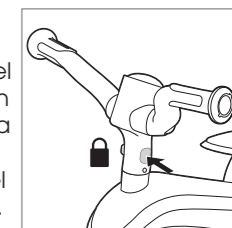

B. Transformación del TRICICLO INFANTIL en TRICICLO GUIADO (18-36 meses)

En el modo de triciclo guiado, el niño empezará a usar los pedales. Asegúrese de que sus pies estén apoyados correcta e horizontalmente sobre los pedales.

- Retire el manillar de los padres (barra de empuje) del triciclo pulsando el botón rojo de liberación situado en la parte inferior trasera del cuadro del triciclo y deslizando la barra hacia fuera.
- Retire las barras de seguridad izquierda y derecha del manillar deslizando los botones de liberación situados bajo el manillar.
- Debajo del sillín, gire el pomo 90 grados para desbloquear y retirar el asiento con arnés.
- Vuelva a colocar el manillar de los padres (barra de empuje) en el triciclo deslizando el anillo de seguridad hacia arriba de la barra e insertando la barra a través de los orificios situados en la parte posterior del sillín y del cuadro del triciclo. Empuje la empuñadura hacia abajo hasta que el eje de dirección situado en el extremo de la barra encaje en el cuadro del triciclo.
- Presione los botones rojos situados en la base del manillar para girarlo hacia delante.

¡PRECAUCIÓN! Para evitar arañazos o lesiones, deslice el anillo de seguridad por el manillar de los padres (barra de empuje) hasta que el anillo se asiente en el sillín.

- Mientras mira hacia la parte delantera del triciclo, empuje el **bloqueo del manillar** en la columna del manillar hacia su izquierda para habilitar la dirección de la rueda delantera tanto en el manillar como en el manillar de los padres (barra de empuje).
- Guarde el asiento con arnés para el siguiente niño:
 - Presione simultáneamente los botones rojos grandes situados a ambos lados del asiento para abatir el respaldo.
 - Retire las barras de seguridad izquierda y derecha del asiento pulsando los 2 botones rojos de desbloqueo situados en la parte inferior del respaldo.
 - Fije las barras de seguridad a los 2 bucles de la parte posterior del respaldo.

- d. Pellizque las 2 lengüetas rojas de la parte posterior del reposacabezas para plegarlo hacia atrás.
- e. Doble la capota hacia atrás

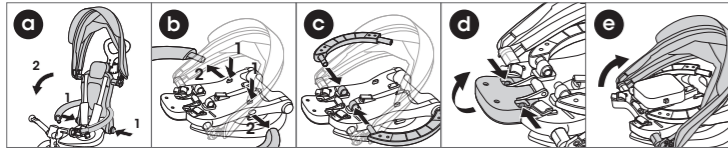

C. Transformación de TRICICLO GUIADO en TRICICLO DE ENTRENAMIENTO (24-36 meses)

Cuando su hijo tenga edad suficiente para pedalear, retire el manillar de los padres (barra de empuje) y ponga la rueda delantera en modo de bloqueo para permitir el pedaleo con la rueda delantera.

1. Presione el botón rojo situado en la parte inferior trasera del cuadro del triciclo para retirar el manillar de los padres (barra de empuje).
2. Ponga la rueda delantera en modo de bloqueo (consulte la sección CÓMO USAR EN EL MODO DE RUEDA LIBRE).
3. Retire el reposapiés girando 90 grados el pomo situado debajo del reposapiés y pulsando el botón con resorte situado en el lado izquierdo del reposapiés.
4. Mientras mira hacia la parte delantera del triciclo, asegúrese de que el **bloqueo del manillar** en la columna del manillar está empujado hacia su izquierda para permitir la dirección de la rueda delantera en el manillar.

¡ADVERTENCIA! Guarde el manillar de los padres (barra de empuje) en un lugar seguro. Mantener fuera del alcance de los niños.

D. Transformación del TRICICLO DE ENTRENAMIENTO a BICICLETA DE EQUILIBRIO (2-5 años)

Cuando su hijo domine la coordinación y el equilibrio en el triciclo de entrenamiento, retire los pedales y transforme las ruedas traseras para que pueda utilizar el producto como bicicleta de equilibrio:

1. Pulse los botones rojos situados debajo de las patas para extraer las ruedas traseras.
2. Dé la vuelta a las ruedas traseras y vuelva a insertarlas en las mismas patas, de modo que las ruedas queden hacia dentro (enfrentadas) y los dispositivos de estacionamiento queden hacia abajo, hacia el suelo, y empuje firmemente hasta que las ruedas encajen en su sitio.
3. Retire los pedales presionando los botones de liberación de los pedales situados en el buje de la rueda delantera. Presione los botones rojos situados debajo del sillín para introducir los pedales en los orificios específicos de la parte posterior del sillín para guardarlos.
4. Mientras mira hacia la parte delantera del triciclo, asegúrese de que el **bloqueo del manillar** en la columna del manillar está empujado hacia su izquierda para permitir la dirección de la rueda delantera en el manillar.
5. Ajuste la altura del sillín si es necesario. Su hijo debe poder apoyar cómodamente los pies en el suelo para detener la bicicleta.
6. Frenado para bicicleta de equilibrio: La bicicleta de equilibrio se puede frenar con los pies. El niño puede detener el movimiento dejando de andar o de correr. Asegúrese de que su hijo siempre pueda detenerse a la velocidad producida y lleve calzado adecuado.

¡ADVERTENCIA! No utilizar donde haya tráfico. Se debe utilizar un equipo de protección. Asegúrese de que su hijo lleva siempre el equipo de seguridad (casco, coderas, rodilleras y guantes).

Plegado del TRICICLO EXPLORER (modo carrito)

El triciclo se pliega para facilitar su transporte. Para el **triciclo infantil**, siga todos los pasos que se indican a continuación. Para **triciclo guiado**, siga el paso 1. Para **triciclo de entrenamiento**, salte al paso 3. Para **bicicleta de equilibrio**, salte al paso 4.

1. Pliegue el reposapiés hacia arriba, si está instalado en el triciclo.
2. Para plegar el asiento con arnés (triciclo infantil):
 - a. Deslice los botones de liberación situados bajo los manillares izquierdo y derecho para retirar las barras de seguridad del manillar.
 - b. Presione los botones rojos situados en la base del manillar para girarlo hacia arriba.
 - c. Deslice el anillo de seguridad hacia arriba por la barra de empuje para desbloquear el asa para padres del respaldo del asiento.
 - d. Presione simultáneamente los botones rojos grandes situados a ambos lados del asiento para abatir el respaldo.
 - e. Doble la capota hacia atrás
 - f. Pellizque las 2 lengüetas rojas de la parte posterior del reposacabezas para plegarlo hacia atrás.
3. Presione los botones rojos situados en la base del manillar para girarlo hacia atrás.
4. **Solo bicicleta** de equilibrio: Pulse los botones rojos situados debajo de las patas para extraer las ruedas traseras. Dé la vuelta a las ruedas traseras y vuelva a insertarlas en las mismas patas de modo que las ruedas queden hacia fuera y los dispositivos de estacionamiento hacia arriba, hacia el techo, y empuje firmemente hasta que las ruedas encajen en su sitio.
5. Para plegar las patas de las ruedas traseras, mantenga presionado el botón rojo de la parte trasera del cuadro del triciclo, empuje la pata correspondiente hacia abajo y gírela hasta que apunte hacia delante. Repita este procedimiento con la otra pata.
6. **Modo de carrito:**
 - a. Si se retira el manillar de los padres (barra de empuje), puede acoplar el manillar de los padres a la parte trasera del triciclo plegado para empujar en modo de carrito.
 - b. Mientras mira hacia la parte delantera del triciclo, empuje el **bloqueo del manillar** en la columna del manillar hacia su derecha para habilitar la dirección de la rueda delantera sólo en el manillar de los padres (barra de empuje).

Desplegado del TRICICLO EXPLORER

Siga los pasos que se indican a continuación para desplegar el triciclo desde el modo de carrito. Para **triciclo infantil**, siga todos los pasos que se indican a continuación. Para **triciclo guiado**, salte al paso 2. Para **triciclo de entrenamiento y bicicleta de equilibrio**, salte al paso 3.

1. Desplegado del asiento con arnés:
 - a. Presione los botones rojos situados en la base del manillar para girarlo hacia delante.
 - b. Pulse simultáneamente los botones grandes rojos situados a ambos lados del asiento para desplegar el respaldo.
 - c. Desplegado del reposacabezas.
 - d. Presione los botones rojos situados en la base del manillar para girarlo hacia atrás.
 - e. Conecte las barras de seguridad izquierda y derecha al manillar y empújelas hasta que encajen en su sitio.
 - f. Deslice el anillo de seguridad por el manillar de los padres (barra de empuje) e inserte la lengüeta del anillo en la ranura del respaldo para fijar el manillar de los padres al respaldo.
 - g. Ajuste la capota a la posición deseada.
2. Para desplegar las patas de las ruedas traseras, utilice los botones rojos situados en la parte trasera del cuadro del triciclo. Mantenga pulsado el botón rojo para girar la pata correspondiente hasta que esté totalmente extendida (**se oirá un clic**). Suelte el botón para bloquear la pata en su sitio. Repita este procedimiento con la otra pata.
3. Despliegue el reposapiés, si lo requiere el modo triciclo.
4. **Solo bicicleta** de equilibrio: Pulse los botones rojos situados debajo de las patas para extraer las ruedas traseras. Dé la vuelta a las ruedas traseras y vuelva a insertarlas en las mismas patas, de modo que las ruedas queden hacia dentro (enfrentadas) y los dispositivos de estacionamiento queden hacia abajo, hacia el suelo, y empuje firmemente hasta que las ruedas encajen en su sitio.

Coloque el **bloqueo del manillar** en el ajuste adecuado del modo triciclo para activar o desactivar la dirección de la rueda delantera en el manillar y/o en el manillar de los padres (barra de empuje) (consulte la sección **Cómo accionar el mecanismo de bloqueo del manillar**).

¡IMPORTANTE! LEA DETENIDAMENTE Y GUARDE PARA FUTURAS CONSULTAS

- ¡ADVERTENCIA! Nunca deje al niño desatendido.
- ¡ADVERTENCIA! Asegúrese de que todos los dispositivos de bloqueo estén accionados antes de usar
- ¡ADVERTENCIA! No deje que el niño juegue con este producto en el modo de triciclo infantil.
- ¡ADVERTENCIA! Este asiento no es adecuado para niños menores de 6 meses.
- ¡ADVERTENCIA! Utilice siempre el sistema de retención
- ¡ADVERTENCIA! Compruebe que el marco del cochecito, el sillín y los dispositivos de fijación del asiento del cochecito estén correctamente instalados antes de usar.
- ¡ADVERTENCIA! Este producto no es apto para correr o patinar.
- No coloque ningún accesorio de transporte. Las cargas colgadas del asa, en la parte posterior del respaldo o en los lados del vehículo afectarán la estabilidad del vehículo.
- El mecanismo de estacionamiento debe ser activado al montar y retirar a los niños.
- ¡Advertencia! Nunca debe dejar al niño sólo en el triciclo.
- ¡Advertencia! Utilice el sistema de restricción del niño que viene incluido.
- ¡Advertencia! Si se utiliza una bolsa diferente a la recomendada por el fabricante, el triciclo podría perder estabilidad.
- ¡Advertencia! El triciclo puede perder estabilidad si se excede el peso máximo recomendado por el fabricante.
- ¡Advertencia! El triciclo puede perder estabilidad si se utiliza una bolsa o un portaequipajes si no está provisto para llevarlos.

Instrucciones generales de uso:

- Antes de usar el producto, asegúrese de que haya sido ensamblado correctamente. Compruebe todos los elementos de conexión: la columna de dirección, el reposapiés, el asiento, el cinturón de seguridad y el aro de seguridad deben estar correctamente ajustados. Asegúrese también de que los mecanismos de bloqueo estén bien cerrados. Antes de que se monte el niño, revise el producto en busca de alguna pieza o condición que pueda ser potencialmente peligrosa.
- Los niños deben ser supervisados por un adulto cuando utilicen este producto. Asegúrese de instruir a sus hijos acerca de cómo conducir con seguridad.
- No lo utilice en carreteras públicas. Ejemplos de lugares seguros para conducir: Se puede usar en áreas llanas (plaza pública, área de juego) y sin gravilla.
- No utilice este producto cerca de escaleras, en pendientes, o en carreteras o superficies mojadas.
- A medida que el niño crezca y aumente su movilidad, también estará expuesto a más situaciones potencialmente peligrosas. En el hogar, asegúrese de retirar los cuadros o espejos que pudieran romperse al colgar a poca altura, así como cualquier objeto que pudiera caerse en caso de impacto. Las esquinas de las mesas también son peligrosas.
- No deje que se monte más de una persona a la vez en el producto.
- Asegúrese de que su hijo utiliza una ropa y un calzado apropiado cuando utilice el producto.
- Asegúrese de que el usuario agarra el manillar con ambas manos para un control adecuado.
- No deje que el usuario lleve puesta alguna cosa que obstaculice la visión o la audición, o que afecte el funcionamiento del producto.
- El producto debe utilizarse con precaución, dado que se requiere cierto nivel de destreza para evitar lesiones al usuario o a terceros debido a caídas o colisiones.

Inspección, mantenimiento y limpieza

- Compruebe todos los elementos de fijación cuando se vaya a utilizar y apriételos si es necesario. Es muy importante que este procedimiento se haga al comienzo de cada uso. Si no se llevan a cabo estos controles, el triciclo podría volcar o convertirse en un peligro. El reemplazo debe hacerse de acuerdo con las instrucciones del fabricante.
- Limpie el triciclo con un paño ligeramente húmedo (agua fría) y jabón suave. Nunca use una sustancia corrosiva o abrasiva para limpiar el producto.
- El vehículo sólo debe ser utilizado por un niño a la vez.
- No se deben utilizar accesorios que no estén aprobados por el fabricante.
- Sólo se debe utilizar piezas de repuesto suministradas o recomendadas por el fabricante/distribuidor.

Mantenimiento y seguridad:

- Revisiones de seguridad: compruebe periódicamente que no haya elementos aflojados o dislocados en el producto; sobre todo en las ruedas, los pedales, el asiento y el manillar.
- Una limpieza periódica alargará la vida útil del producto. Limpie el producto con un paño seco si está sucio.
- Revise regularmente el producto en busca de abrasiones o desgajes.
- Compruebe regularmente que no haya piezas rotas o dañadas y, de haber alguna, deje de utilizar el producto.
- Las revisiones periódicas pueden prevenir los accidentes.

Información adicional

Si tiene dudas o preguntas, consúltenos en: contact@globber.com

GARANTÍA

El fabricante garantiza que este producto está libre de defectos de fabricación por un periodo de 2 años a partir de la fecha de compra. La garantía limitada no cubre el desgaste normal, neumático, tubo o cables, o cualquier daño, fallo o pérdida causados por un montaje, mantenimiento o almacenamiento incorrectos.

La garantía limitada quedará anulada en caso de que este producto

- sea utilizado para fines que no sean recreativos o como transporte;
- sea modificado en modo alguno;
- sea alquilado

El fabricante no se responsabiliza por pérdidas o daños incidentales o consecuentes directa o indirectamente del uso de este producto.

Globber no ofrece extensión de garantía. Si ha comprado una extensión de garantía, deberá ser respetada por el comercio donde se adquirió.

Guarde el recibo de compra original con este manual y anote el nombre del producto abajo.

.....

Piezas de repuesto

Para pedir piezas de repuesto para este producto, visite nuestra página web globber.com

Leggere attentamente le istruzioni prima di montare e utilizzare il prodotto. Conservare le istruzioni per futuro riferimento. Fare attenzione quando si toglie il prodotto dalla confezione e durante il montaggio. Questo prodotto deve essere montato da un adulto responsabile. Togliere tutti i materiali di imballaggio e i sacchetti di plastica prima di dare il prodotto al bambino. **AVVERTENZA!** Non salire o mettersi in piedi sul retro del telaio del triciclo, altrimenti il prodotto potrebbe ribaltarsi. Modalità triciclo: Avvertenza! Il prodotto non deve essere utilizzato da bambini di età superiore a 36 mesi, perché non è sufficientemente robusto per reggerne il peso. Peso massimo del bambino: 15 kg in modalità Triciclo infantile e 20 kg nelle altre modalità. Non usarlo con la pioggia o su superfici bagnate.

COME MONTARE E TRASFORMARE IL TRICICLO PIEGHEVOLE 4 IN 1

A. Montaggio del TRICICLO INFANTILE (10-36 mesi)

- Per allungare le gambe delle ruote posteriori, utilizzare pulsanti rossi sul retro del telaio del triciclo. Tenere premuto il pulsante rosso per ruotare la gamba corrispondente finché non è completamente allungata (si sentirà un clic). Rilasciare il pulsante per bloccare la gamba in modo sicuro. Ripetere l'operazione per l'altra gamba.
- Installare il parafrangente sopra la ruota anteriore. Allineare la forcella della ruota anteriore con il telaio del triciclo e inserire l'albero dello sterzo della forcella attraverso il telaio.
- Tenere il manubrio sopra il telaio del triciclo, assicurandosi che la parte anteriore sia rivolta in avanti, lontano dalla sella. Allineare l'albero dello sterzo della forcella con la colonna del manubrio e spingere il manubrio verso il basso con decisione finché le parti non si bloccano in posizione con un clic.
- Inserire le ruote posteriori nelle gambe in modo che le ruote siano rivolte verso l'esterno e i dispositivi di parcheggio siano rivolti verso l'alto, quindi spingere con decisione finché le ruote non scattano in posizione.
- Per installare la sella:
 - Aprire la leva del morsetto nella parte superiore del telaio del triciclo.
 - Tenere premuto il pulsante a molla sulla parte inferiore del reggisella, inserire il reggisella nel telaio del triciclo e spingere la sella verso il basso finché il pulsante a molla non passa completamente attraverso il telaio del triciclo.
 - Premere il pulsante a molla sulla parte inferiore del reggisella e abbassare la sella finché il pulsante a molla sulla parte superiore del reggisella non si blocca nel telaio del triciclo in corrispondenza del segno di livello "MAX". Questa posizione è l'impostazione alta della sella. La sella può essere regolata su 2 altezze (33cm/ 36cm).
 - Per il triciclo infantile, impostare la sella sulla posizione bassa. Per regolare la sella sulla posizione bassa, premere il pulsante nero del morsetto e spingere la sella completamente verso il basso.
 - Chiudere la leva del morsetto per bloccare la sella in modo sicuro.
- Tenere premuta la linguetta rossa di rilascio del pedale sul mozzo della ruota anteriore, inserire il pedale nel mozzo allineando la fessura nel pedale con la guida nel mozzo, rilasciare la linguetta e spingere il pedale verso l'interno (fino al clic). Ripetere l'operazione per l'altro pedale. Controllare che i pedali siano bloccati in modo sicuro.
- Per fissare il poggiatesta, tenere il poggiatesta sotto il reggisella con le ali rivolte in avanti. Premere il pulsante a molla sulla parte inferiore del reggisella e spingere il poggiatesta sul montante finché il pulsante a molla non scatta nel foro del poggiatesta. Ruotare la manopola sotto il poggiatesta di 90 gradi per bloccare saldamente il poggiatesta in posizione.

AVVERTENZA! Assicurarsi che il poggiatesta sia fissato saldamente prima di ogni utilizzo.

- Per installare il seggiolino con imbracatura:
 - Premere contemporaneamente i grandi pulsanti rossi situati su entrambi i lati del seggiolino per aprire lo schienale.
 - Aprire il poggiatesta spingendo verso l'interno i due pulsanti rossi sul retro del poggiatesta, se è piegato.
 - Mettere il seggiolino sopra alla sella, verificando che la manopola sotto al seggiolino sia allineata alla fessura della sella, in modo che la manopola possa scorrere attraverso la fessura.
 - Ruotare di 90 gradi la manopola sotto la sella per fissare il seggiolino alla sella.
- Per installare le barre di sicurezza sinistra e destra:
 - Assicurarsi che la sella sia impostata sulla posizione bassa (vedere il passaggio 5 sopra).
 - Collegare le estremità corrispondenti delle barre di sicurezza sinistra e destra alle aperture laterali dello schienale, situate all'altezza della vita, e spingerle verso l'interno (fino al clic).
 - Ruotare il manubrio sinistro e destro verso il sedile premendo i pulsanti rossi alla base.
 - Collegare le altre estremità delle barre di sicurezza sinistra e destra al manubrio e spingerle finché non scattano in posizione.
- Allineare le estremità del tettuccio con le aperture laterali poste nella parte superiore dello schienale del seggiolino e spingerle fino a farle scattare in posizione.
- Per montare il maniglione (barra di spinta): Premere il pulsante a molla per inserire la sezione superiore della barra (sezione maniglia) nella sezione inferiore. Fare scorrere la sezione superiore finché il pulsante a molla non scatta in uno dei fori per bloccare le sezioni. Il maniglione può essere regolato su 2 altezze (100cm/ 103cm). Per installare il maniglione (barra di spinta) sul triciclo: Fare scorrere l'anello di sicurezza sulla barra e inserire con attenzione la barra attraverso i fori situati sul retro del sedile, della sella e del telaio del triciclo. Spingere il maniglione verso il basso finché l'albero dello sterzo sull'estremità della barra non scatta nel telaio del triciclo. Fare scorrere l'anello di sicurezza lungo la barra e inserire la linguetta sull'anello nella fessura dello schienale per fissare il maniglione allo schienale.

NOTA: Se installato correttamente, il maniglione (barra di spinta) risulta collegato al manubrio e alla forcella della ruota anteriore, in modo da consentire al genitore di guidare il triciclo.

- Far scorrere il portabevande nella fessura dedicata sul maniglione (barra di spinta).

Avvertenza! Non sovraccaricare il portabevande. Massimo 900 g circa. Il sovraccarico del portabevande può causare una condizione di instabilità pericolosa.

AVVERTENZA! Controllare che il seggiolino e le barre di sicurezza siano saldamente fissati prima di ogni utilizzo.

ASSICURARE IL BAMBINO AL TRICICLO INFANTILE

- Sul seggiolino è presente un sistema di cinture a 5 punti; al primo utilizzo, è necessario regolare tutte le cinghie. Gli spillacci e le cinghie in vita devono aderire bene al corpo del bambino.
- Per allacciare, inserire l'estremità dello spillaccio nell'estremità della cinghia in vita, procedendo allo stesso modo su entrambi i lati sinistro e destro.
- Quindi, inserire entrambi i componenti nell'alloggiamento della fibbia sulla cinghia tra le gambe finché non si sente un clic.
- Controllare che il bambino sia legato saldamente e che tutta la lunghezza delle 5 cinghie sia aderente al corpo.
- La cintura di sicurezza sullo schienale è regolabile su 2 altezze.

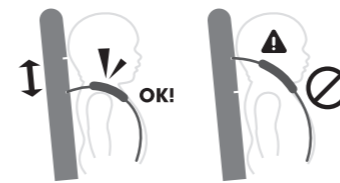
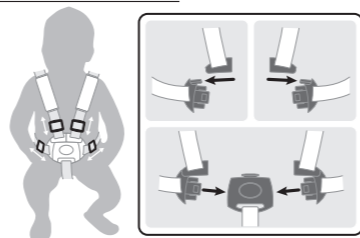

AVVERTENZA! Fissare sempre l'imbracatura a 5 punti durante l'utilizzo del triciclo con seggiolino. AVVERTENZA! Assicurare sempre il bambino con la cintura di sicurezza.

Uso della modalità a ruota libera

- La ruota anteriore ha due modalità di funzionamento:
 - Modalità di sblocco:** quando i pedali ruotano indipendentemente dalla ruota anteriore (ruota libera).
 - Modalità di blocco:** quando i pedali e la ruota anteriore sono collegati e si muovono insieme.
- Per mettere la ruota anteriore in **modalità di sblocco** (ruota libera), individuare il lato della ruota anteriore con il grande pulsante rosso contrassegnato dall'icona di sblocco. Ruotare la ruota anteriore finché una delle frecce intorno al mozzo della ruota anteriore non è allineata con il punto sul pulsante, quindi premere il pulsante fino al clic.
- Per mettere la ruota anteriore in **modalità di blocco** (ruota libera), individuare il lato della ruota anteriore con il grande pulsante rosso contrassegnato dall'icona di blocco. Ruotare la ruota anteriore finché una delle frecce intorno al mozzo della ruota anteriore non è allineata con il punto sul pulsante, quindi premere il pulsante fino al clic.

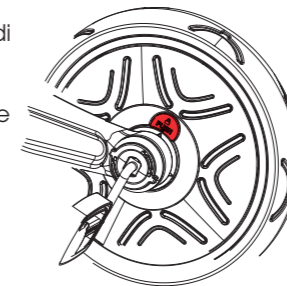

AVVERTENZA! La funzione ruota libera deve essere utilizzata solo quando è montato il maniglione (barra di spinta).

AVVERTENZA! Controllare che il maniglione sia fissato correttamente prima dell'uso.

AVVERTENZA! La funzione ruota libera automatica permette di spingere in modo sicuro il triciclo mentre i piedi del bambino sono appoggiati ai pedali senza che i pedali ruotino.

Uso dei dispositivi di parcheggio

Utilizzare i dispositivi di parcheggio per bloccare le ruote anteriori e immobilizzare il triciclo quando necessario.

- Per bloccare i dispositivi di parcheggio, arrestare il triciclo e spingere verso il basso con il piede il dispositivo di parcheggio rosso sulla ruota sinistra. Dopo avere abbassato entrambi i dispositivi di parcheggio e avere udito un clic, il triciclo rimarrà fermo.
- Per sbloccare i dispositivi di parcheggio, spingere verso il basso con il piede il dispositivo di parcheggio rosso sulla ruota destra. Dopo avere udito un clic, i dispositivi di parcheggio si sbloccano permettendo al triciclo di muoversi.

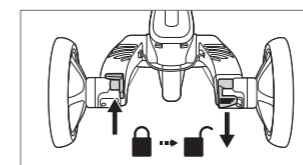
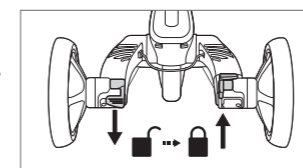

AVVERTENZA! I due dispositivi di parcheggio sulle ruote posteriori NON DEVONO ESSERE USATI PER FRENARE il triciclo. Il dispositivo di parcheggio sinistro è progettato per abilitare la modalità di stazionamento del triciclo dopo averlo fermato. Non devono essere usati per altri scopi. L'uso dei dispositivi di parcheggio per rallentare il triciclo danneggerà irreparabilmente il meccanismo delle ruote posteriori e deve essere sempre evitato.

Azionamento del meccanismo di blocco del manubrio

Per azionare il meccanismo di bloccaggio del manubrio, osservare le impostazioni consigliate di seguito.

- Per il **triciclo infantile**: Guardando il triciclo dal davanti, spingere il blocco del **manubrio** sulla colonna del manubrio verso destra per abilitare solo la sterzata della ruota anteriore sul maniglione (barra di spinta).

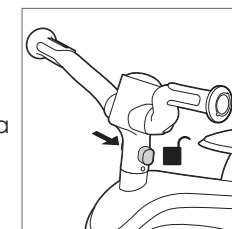

- Per **triciclo guidato, triciclo di addestramento e bici senza pedali**: Guardando il triciclo dal davanti, spingere il **blocco del manubrio** sulla colonna del manubrio verso sinistra per abilitare la sterzata della ruota anteriore sia sul manubrio che sul maniglione (barra di spinta).

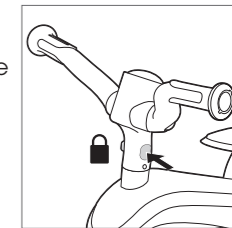

B. Passaggio dal TRICICLO INFANTILE al TRICICLO GUIDATO (18-36 mesi)

In modalità Triciclo guidato, il bambino inizia a usare i pedali. Assicurarsi che i piedi siano appoggiati correttamente sulla parte piatta dei pedali.

- Rimuovere il maniglione (barra di spinta) dal triciclo premendo il pulsante di rilascio rosso nella parte inferiore posteriore del telaio del triciclo e facendo scorrere la barra verso l'esterno.
- Rimuovere le barre di sicurezza sinistra e destra facendo scorrere i pulsanti di rilascio sotto i manubri.
- Sotto la sella, ruotare la manopola di 90 gradi per sbloccare e rimuovere il seggiolino con l'imbracatura.
- Riattaccare il maniglione (barra di spinta) al triciclo facendo scorrere l'anello di sicurezza sulla barra e inserendo la barra attraverso i fori situati sul retro della sella e del telaio del triciclo. Spingere il maniglione verso il basso finché l'albero dello sterzo sull'estremità della barra non scatta nel telaio del triciclo.
- Premere i pulsanti rossi alla base dei manubri per ruotarli verso il davanti.

ATTENZIONE! Per evitare graffi o lesioni, fare scorrere l'anello di sicurezza lungo il maniglione (barra di spinta) fino a quando non raggiunge la sella.

- Guardando il triciclo dal davanti, spingere il **blocco del manubrio** sulla colonna del manubrio verso sinistra per consentire la sterzata della ruota anteriore sia sul manubrio che sul maniglione (barra di spinta).
- Riporre il sedile con l'imbracatura per eventuale uso futuro:
 - Premere contemporaneamente i grandi pulsanti rossi situati su entrambi i lati del seggiolino per piegare lo schienale.
 - Rimuovere le barre di sicurezza sinistra e destra dal seggiolino premendo i 2 pulsanti di rilascio sulla parte inferiore dello schienale.
 - Fissare le barre di sicurezza ai 2 anelli sul retro dello schienale.
 - Fissare insieme le 2 linguette rosse sul retro del poggiatesta per ripiegarlo all'indietro.
 - Piegare il tettuccio verso il retro.

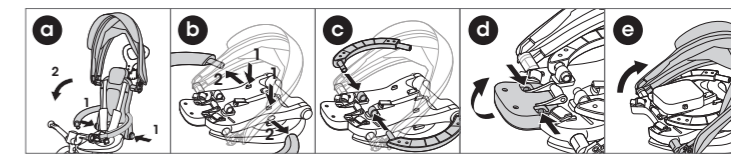

C. Passaggio dal TRICICLO GUIDATO al TRICICLO DI

ADDESTRAMENTO (24-36 mesi)

Quando il bambino è abbastanza grande per pedalare, smontare il maniglione (barra di spinta) e mettere la ruota anteriore in modalità di blocco per consentire la pedalata.

1. Premere il pulsante rosso sul fondo del telaio per rimuovere il maniglione (barra di spinta).
2. Mettere la ruota anteriore in modalità di blocco (consultare la sezione "AZIONAMENTO DELLA MODALITÀ A RUOTA LIBERA").
3. Rimuovere il poggiatesta ruotando di 90 gradi la manopola sotto di esso, quindi premere il pulsante a molla situato sul lato sinistro del tubo del poggiatesta.
4. Guardando il triciclo dal davanti, spingere il **blocco del manubrio** sulla colonna del manubrio verso sinistra per consentire la sterzata della ruota anteriore sia sul manubrio che sul maniglione (barra di spina).

AVVERTENZA! Riporre il maniglione (barra di spinta) in un luogo sicuro. Tenere fuori dalla portata dei bambini.

D. Passaggio dal TRICICLO DI ADDESTRAMENTO alla BICI SENZA PEDALI (2-5 anni)

Quando il bambino ha imparato la coordinazione e l'equilibrio sul triciclo da allenamento, rimuovere i pedali e trasformare le ruote posteriori, in modo da consentire al bambino di utilizzare il prodotto come una bici senza pedali.

1. Premere i pulsanti rossi sotto le gambe per rimuovere le ruote posteriori.
2. Capovolgere le ruote posteriori e reinserirle nelle stesse gambe, in modo che le ruote siano rivolte verso l'interno (l'una di fronte all'altra) e i dispositivi di parcheggio siano rivolti verso l'alto, quindi spingere con decisione finché le ruote non scattano in posizione.
3. Rimuovere i pedali premendo il pulsante di rilascio sul mozzo della ruota anteriore. Premere i pulsanti rossi sotto la sella per inserire i pedali nei fori appositi sul retro della sella per riporli.
4. Guardando il triciclo dal davanti, spingere il **blocco del manubrio** sulla colonna del manubrio verso sinistra per consentire la sterzata della ruota anteriore sia sul manubrio che sul maniglione (barra di spina).
5. Regolare l'altezza della sella, se necessario. Il tuo bambino deve poter appoggiare comodamente i piedi a terra per fermare la bicicletta.
6. Frenata con bici senza pedali: Per frenare la bici senza pedali, è necessario usare i piedi. Il bambino può fermare la bici smettendo di camminare o di correre. Assicurarsi che il bambino sia sempre in grado di fermarsi alla velocità prodotta e indossare calzature adeguate.

AVVERTENZA! Non utilizzare nel traffico. È necessario indossare dispositivi di protezione individuale. Non usare nel traffico. Indossare dispositivi di protezione individuale (casco, gomitiere, ginocchiere, guanti).

Come piegare il TRICICLO EXPLORER (modalità Trolley)

Il triciclo può essere piegato per facilitarne il trasporto. Per il **triciclo infantile**, seguire tutti i punti seguenti. Per il **triciclo guidato**, seguire il punto 1. Per il **triciclo di addestramento**, passare al punto 3. Per la **bici senza pedali**, passare al punto 4.

1. Piegare il poggiatesta verso l'alto, se è installato sul triciclo.
2. Per piegare il seggiolino con imbracatura (triciclo infantile):
 - a. Rimuovere le barre di sicurezza dai manubri facendo scorrere i pulsanti di rilascio sotto i manubri sinistro e destro.
 - b. Premere i pulsanti rossi alla base dei manubri per ruotarli verso l'alto.
 - c. Fare scorrere l'anello di sicurezza sulla barra di spinta per sbloccare il maniglione dallo schienale del sedile.
 - d. Premere contemporaneamente i grandi pulsanti rossi situati su entrambi i lati del seggiolino per piegare lo schienale.
 - e. Piegare il tettuccio verso il retro.

- f. Fissare insieme le 2 linguette rosse sul retro del poggiatesta per ripiegarlo all'indietro.
3. Premere i pulsanti rossi alla base dei manubri per ruotarli verso il retro.
 4. Solo **bici senza pedali**: Premere i pulsanti rossi sotto le gambe per rimuovere le ruote posteriori. Capovolgere le ruote posteriori e reinserirle nelle stesse gambe in modo che le ruote siano rivolte verso l'esterno e i dispositivi di parcheggio siano rivolti verso l'alto, quindi spingere con decisione finché le ruote non scattano in posizione.
 5. Per piegare le gambe delle ruote posteriori, tenere premuto il pulsante rosso sul retro del telaio del triciclo, spingere la gamba corrispondente verso il basso e ruotarla finché non punta in avanti. Ripetere l'operazione per l'altra gamba.
 6. **Modalità trolley**:
 - a. Se si rimuove il maniglione (barra di spinta), è possibile fissarlo sul retro del triciclo piegato per passare in modalità Trolley.
 - b. Guardando il triciclo dal davanti, spingere il **blocco del manubrio** sulla colonna del manubrio verso destra per abilitare la sterzata della ruota anteriore solo sul maniglione (barra di spinta).

Come piegare il TRICICLO EXPLORER

Seguire i passaggi seguenti per piegare il triciclo in modalità trolley. Per il **triciclo infantile**, seguire tutti i punti seguenti.

Per il **triciclo guidato**, passare al punto 2. Per il **triciclo di addestramento** e la **bici senza pedali**, passare al punto 3.

1. Per aprire il seggiolino con imbracatura:
 - a. Premere i pulsanti rossi alla base dei manubri per ruotarli verso il davanti.
 - b. Premere contemporaneamente i grandi pulsanti rossi situati su entrambi i lati del seggiolino per aprire lo schienale.
 - c. Aprire il poggiatesta.
 - d. Premere i pulsanti rossi alla base dei manubri per ruotarli verso il retro.
 - e. Collegare le barre di sicurezza sinistra e destra ai manubri e spingerle finché non scattano in posizione.
 - f. Fare scorrere l'anello di sicurezza lungo il maniglione (barra di spinta) e inserire la linguetta sull'anello nella fessura dello schienale per fissare il maniglione allo schienale.
 - g. Regolare il tettuccio nella posizione desiderata.
2. Per allungare le gambe delle ruote posteriori, utilizzare pulsanti rossi sul retro del telaio del triciclo. Tenere premuto il pulsante rosso per ruotare la gamba corrispondente finché non è completamente allungata (**si sentirà un clic**). Rilasciare il pulsante per bloccare la gamba in modo sicuro. Ripetere l'operazione per l'altra gamba.
3. Aprire il poggiatesta, se richiesto dalla modalità triciclo.
4. Solo **bici senza pedali**: Premere i pulsanti rossi sotto le gambe per rimuovere le ruote posteriori. Capovolgere le ruote posteriori e reinserirle nelle stesse gambe, in modo che le ruote siano rivolte verso l'interno (l'una di fronte all'altra) e i dispositivi di parcheggio siano rivolti verso l'alto, quindi spingere con decisione finché le ruote non scattano in posizione.

Spingere il **blocco del manubrio** nell'impostazione adatta per la modalità triciclo, in modo da abilitare o disabilitare la sterzata della ruota anteriore sul manubrio e/o sul maniglione (barra di spinta) (consultare la sezione "**Azionamento del meccanismo di blocco del manubrio**").

IMPORTANTE! LEGGERE ATTENTAMENTE E CONSERVARE PER RIFERIMENTO FUTURO

- AVVERTENZA! Non lasciare il bambino senza supervisione.
- AVVERTENZA! Assicurarsi che tutti i dispositivi di bloccaggio siano attivati prima dell'uso.
- AVVERTENZA! Non lasciare che il bambino giochi con il prodotto in modalità Passeggino.
- AVVERTENZA! Questa seduta non è adatta per bambini di età inferiore a 6 mesi.
- AVVERTENZA! Usare sempre l'imbracatura.
- AVVERTENZA! Controllare che il telaio, il sedile o i dispositivi di fissaggio per automobile siano posizionati correttamente prima dell'uso.
- AVVERTENZA! Questo prodotto non è adatto alla corsa o al pattinaggio.
- Non fissare accessori di trasporto o carichi sul manubrio e/o sulla parte posteriore dello schienale e/o sui lati del triciclo per evitare di renderlo instabile.
- Attivare il dispositivo di parcheggio durante il posizionamento e il sollevamento del bambino.
- Avvertenza! Non lasciare il bambino sul triciclo senza supervisione.
- Avvertenza! Usare il sistema di imbracatura fornito insieme al triciclo.
- Avvertenza! Non fissare al triciclo borse diverse da quelle raccomandate dal costruttore per evitare che diventi instabile.
- Avvertenza! Non sovraccaricare il triciclo oltre il limite raccomandato dal costruttore per evitare che diventi instabile.
- Avvertenza! Se il triciclo non è progettato per il trasporto di borse, non usarle per evitare che diventi instabile.

Istruzioni per l'uso:

- Prima di utilizzare il prodotto, verificare che sia montato correttamente. Controllare tutti gli elementi di raccordo: colonna dello sterzo; poggiatesta; seggiolino; cintura di sicurezza; l'anello di sicurezza deve essere regolato correttamente; assicurarsi che i meccanismi di blocco siano innestati in modo sicuro. Controllare il prodotto prima dell'uso per verificare che non ci siano elementi o condizioni di potenziale pericolo.
- I bambini devono essere sorvegliati da un adulto durante l'uso del prodotto. Istruire il bambino su come utilizzare il prodotto in modo sicuro.
- Non utilizzare su strade aperte al traffico. Esempi di aree sicure: terreni in piano senza ghiaia, come parchi gioco, piazze chiuse al traffico veicolare.
- Non utilizzare vicino a scale, terreni in pendenza, strade o superfici bagnate.
- Man mano che il bambino cresce e aumenta la sua mobilità, aumentano anche i potenziali pericoli. A casa, assicurarsi di rimuovere quadri o specchi appesi troppo in basso che potrebbero rompersi ed eventuali oggetti che potrebbero cadere in seguito a un impatto. Gli angoli dei tavoli possono costituire anch'essi un pericolo.
- Non fare utilizzare il prodotto a più di un bambino alla volta.
- Assicurarsi che il bambino indossi abiti e scarpe appropriate durante l'uso del prodotto.
- Assicurarsi che il bambino tenga entrambe le mani sul manubrio per controllare adeguatamente il triciclo.
- Assicurarsi che il bambino non indossi nulla che possa ostacolare l'udito e la vista o che potrebbe pregiudicare il corretto funzionamento del prodotto.
- Utilizzare il prodotto con attenzione perché richiede una certa abilità per evitare cadute o collisioni che potrebbero causare infortuni all'utente o a terzi.

Controlli, manutenzione e pulizia

- Ispezionare tutti i dispositivi di fissaggio durante il periodo di utilizzo e serrarli se necessario. È particolarmente importante effettuare questo controllo prima di ogni utilizzo. In caso contrario, il triciclo potrebbe ribaltarsi o presentare altri pericoli. Tutte le operazioni di sostituzione dei componenti devono essere effettuate conformemente alle istruzioni del costruttore.
- Pulire il triciclo con un panno leggermente umido (con acqua fredda) e del detergente delicato. Non usare sostanze corrosive o abrasive per pulire il prodotto.
- Il prodotto deve essere usato esclusivamente da un bambino alla volta.
- Non usare accessori non approvati dal costruttore.
- Usare esclusivamente parti di ricambio fornite o raccomandate dal costruttore o dal distributore.

Manutenzione e sicurezza:

- Controlli di sicurezza: verificare periodicamente il prodotto per identificare eventuali elementi allentati o montati in modo errato, in particolare le ruote, i pedali, il seggiolino e il manubrio.
- Pulire periodicamente il prodotto. Se è sporco, strofinarlo con un panno asciutto.
- Controllare periodicamente che le parti del prodotto non presentino segni di usura.
- Controllare periodicamente che le parti del prodotto non siano rotte o danneggiate. In caso di rotture o danni, non utilizzare il prodotto.
- I controlli periodici evitano il rischio di incidenti.

Informazioni aggiuntive

Per dubbi o domande, siamo a vostra disposizione all'indirizzo contact@globber.com

GARANZIA

Il costruttore garantisce questo prodotto contro difetti di fabbricazione per un periodo di 2 anni dalla data di acquisto. Questa garanzia limitata non copre la normale usura, gomme, tubi o cavi e qualsiasi danno, malfunzionamento o perdita dovuti ad assemblaggio, manutenzione o stoccaggio scorretti. Questa garanzia limitata non è valida se il prodotto:

- è stato utilizzato per scopi non ricreativi o diversi dal trasporto;
- è stato modificato in qualsiasi modo;
- è stato affittato.

Il costruttore declina ogni responsabilità per perdite o danni incidentali o consequenziali dovuti direttamente o indirettamente all'uso del prodotto.

Globber non offre una garanzia estesa. Se è stata acquistata un'estensione della garanzia, rivolgersi al negozio presso cui è stata acquistata.

Conservare la prova di acquisto originale insieme a questo manuale e copiare il nome del prodotto di seguito.

Parti di ricambio

Per ordinare parti di ricambio per questo prodotto, visitare il nostro sito web.globber.com

Lees de gebruiksaanwijzing zorgvuldig door voordat u het product in elkaar zet en gebruikt. Bewaar de gebruikershandleiding voor toekomstige raadpleging. Wees voorzichtig tijdens het uitpakken en in elkaar zetten van het product.

Dit product moet door een verantwoordelijke volwassene in elkaar worden gezet. Verwijder alle verpakkingsmateriaal en plastic tassen, en zet het product in elkaar voordat u het aan uw kind geeft. **WAARSCHUWING!** Stap of sta niet op de achterkant van het driewielerframe, het product kan kantelen. Driewielermodi: Waarschuwing! Mag niet worden gebruikt door kinderen ouder dan 36 maanden; de sterkte is ontoereikend om een goede ondersteuning te waarborgen. Maximaal gewicht van het kind: 15 kg voor de kinderdriewielermodus; 20 kg voor de andere modi. Gebruik dit product niet op natte dagen of op een natte ondergrond.

DE 4-in-1 INKLAPBARE VERKENNINGSDRIEWIELER IN ELKAAR ZETTEN EN VERANDEREN

A. De KINDERDRIEWIELER (10-36 maanden) in elkaar zetten

- Om de poten van de achterwielen open te klappen, druk op de rode knoppen aan de achterkant van het driewielerframe. Houd de rode knop ingedrukt om de overeenkomstige poot te draaien totdat deze volledig is uitgestrekt (u hoort een klik). Laat de knop los om de poot stevig op zijn plaats vast te zetten. Doe hetzelfde voor de andere poot.
- Breng het spatbord op het voorwiel aan. Breng de voorvork op één lijn met het driewielerframe en steek de stuuras van de vork door het frame.
- Houd het stuur boven het driewielerframe. Zorg ervoor dat de voorkant naar voren, weg van het zadel, is gericht. Breng de stuuras van de vork op een lijn met de stuurkolom en duw het stuur stevig omlaag totdat de delen met een klik op hun plaats vastgezet worden.
- Steek de achterwielen in de poten zodat de wielen naar buiten zijn gericht, de parkeerremrichtingen naar boven, richting het plafond, zijn gericht en duw stevig totdat de wielen op hun plaats vastklikken.
- Het zadel installeren:
 - Open de klemhendel aan de bovenkant van het driewielerframe.
 - Houd de veerbelaste knop aan de onderkant van de zadelpen ingedrukt, steek de zadelpen in het driewielerframe en duw het zadel omlaag totdat de veerbelaste knop volledig door het driewielerframe is gegaan.
 - Druk op de veerbelaste knop aan de onderkant van de zadelpen en laat het zadel zakken totdat de veerbelaste knop aan de bovenkant van de zadelpen ter hoogte van de 'MAX' markering in het driewielerframe vast komt te zitten. Deze positie is de hoge instelling van het zadel. Het zadel kan in 2 hoogtes (33cm/ 36cm) worden ingesteld.
 - Voor de kinderdriewieler, stel het zadel in op de lage positie. Om het zadel op de lage positie in te stellen, druk op de zwarte knop op de klem en duw het zadel volledig omlaag.
 - Sluit de klemhendel om het zadel stevig op zijn plaats vast te zetten.
- Houd het rode pedaalontgrendelingslipje op de voorste wielnaaf ingedrukt en steek het pedaal in de naaf. Zorg ervoor dat de gleuf in het pedaal zich op één lijn met de geleider in de naaf bevindt, laat het lipje dan los en duw het pedaal in (totdat u een klik hoort). Doe hetzelfde voor het ander pedaal. Controleer of de pedalen stevig op hun plaats vastzitten.
- Om de voetensteun te bevestigen, houd de voetensteun onder de zadelpen met de vleugels naar voren gericht. Druk op de veerbelaste knop aan de onderkant van de zadelpen en duw de voetensteun op de pen totdat de veerbelaste

knop in het gat van de voetensteun klikt. Draai de knop onder de voetensteun 90 graden om de voetensteun stevig op zijn plaats vast te zetten.

WAARSCHUWING! Zorg dat de voetensteun voor elk gebruik stevig vastzit.

- De stoel met veiligheidsgordel installeren:
 - Druk tegelijkertijd op de grote rode knoppen aan weerskanten van de stoel om de rugleuning open te klappen.
 - Klap de hoofdsteun open door de 2 rode knoppen aan de achterkant van de hoofdsteun inwaarts te dienen, wanneer deze omlaag is geklapt.
 - Plaats de stoel op het zadel. Zorg dat de knop onder de stoel zich op één lijn met de zadelgleuf bevindt, zodat de knop door de zadelgleuf kan schuiven.
 - Draai de knop aan de onderkant van het zadel 90 graden om de stoel op het zadel vast te zetten.
- De linker en rechter veiligheidsbeugels installeren:
 - Zorg dat het zadel in de lage positie is ingesteld (raadplaatje bovenstaande stap 5).
 - Verbind de overeenkomstige uiteinden van de linker en rechter veiligheidsbeugel met de zijdelingse openingen in het midden van de rugleuning van de stoel en duw ze in (totdat een klik wordt gehoord).
 - Draai het linker en rechter stuurgedeelte richting de stoel door op de rode knoppen aan de basis van het stuur te duwen.
 - Verbind het ander uiteinde van de linker en rechter veiligheidsbeugel met het stuur en duw deze in totdat ze op hun plaats vastklikken.
- Breng de uiteinden van de kap op één lijn met de zijdelingse openingen in het bovenste deel van de rugleuning van de stoel en duw deze in totdat ze op hun plaats vastklikken.
- De stuurhendel voor ouder (duwstang) in elkaar zetten: Druk op de veerbelaste knop om het bovenste deel van de stang (hendelgedeelte) in het onderste deel aan te brengen. Schuif het bovenste deel totdat de veerbelaste knop in een van de gaten vastklikt om de delen aan elkaar vast te maken. De stuurhendel voor ouder kan op 2 hoogtes (100cm/ 103cm) worden ingesteld. De stuurhendel voor ouder (duwstang) op de driewieler installeren: Schuif de veiligheidsring op de stang omhoog en steek de stang voorzichtig door de gaten aan de achterkant van de stoel, het zadel en het driewielerframe. Duw de stuurhendel voor ouder omlaag totdat de stuuras aan het einde van de stang in het driewielerframe klikt. Schuif de veiligheidsring op de stang omlaag en breng het lipje op de ring in de gleuf van de rugleuning aan om de stuurhendel voor ouder aan de rugleuning vast te maken.

OPMERKING: Wanneer de stuurhendel voor ouder (duwstang) juist is geïnstalleerd, is de stuurhendel voor ouder met het stuur en de voorvork verbonden zodat de ouders de driewieler kunnen besturen.

- Schuif de bekerhouder in de voorziene gleuf op de stuurhendel voor ouder (duwstang).

Waarschuwing! Overbelast de bekerhouder niet. max. 900 g (2 lb). De bekerhouder overbelasten kan tot een gevaarlijke en onstabiele situatie leiden.

WAARSCHUWING! Controleer voor elk gebruik of de stoel en de veiligheidsbeugels stevig zijn vastgemaakt.

MAAK UW KIND OP DE KINDERDRIEWIELER VAST

- Het 5-puntsgordelsysteem is aan de stoel vastgemaakt. Pas de schuif op elke riem voor het eerste gebruik aan. De schouderriemen en de taillieriemen moeten stevig rond het kind zitten.

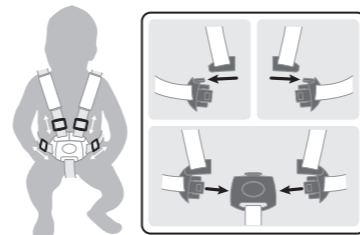

- Om vast te maken, schuif het uiteinde van de schouderriem op het uiteinde van de taillieriem. Doe dit zowel aan de linker- als de rechterkant.
- Steek beide componenten vervolgens in de gesp op de benenriem totdat een klik wordt gehoord.
- Controleer opnieuw of alles stevig vastzit en de lengte van de 5 riemen gepast is voor het kind.
- De veiligheidsgordel op de rugleuning kan in 2 hoogtes worden ingesteld.

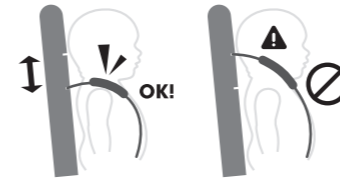

WAARSCHUWING! Maak de 5-puntsgordel altijd vast wanneer de driewieler wordt gebruikt met de stoel erop vastgemaakt. WAARSCHUWING! Zet het kind altijd in het harnas vast.

De freewheelmodus gebruiken

- Het voorwiel heeft twee werksmodi:
 - Ontgrendelde modus:** Wanneer de pedalen onafhankelijk van het voorwiel draaien (freewheel).
 - Vergrendelde modus:** Wanneer de pedalen en het voorwiel met elkaar zijn verbonden en samen bewegen.
- Om het voorwiel in de **Ontgrendelde modus** (freewheel) te zetten, zoek naar de kant van het voorwiel met de grote rode knop voorzien van het Ontgrendelingssteken. Draai het voorwiel totdat een van de pijlen rond de voorste wielnaaf zich op één lijn bevindt met de stip op de knop en druk vervolgens op de knop totdat een klik wordt gehoord.
- Om het voorwiel in de **Vergrendelde modus** te zetten, zoek naar de kant van het voorwiel met de grote rode knop voorzien van het Vergrendelingssteken. Draai het voorwiel totdat een van de pijlen rond de voorste wielnaaf zich op één lijn bevindt met de stip op de knop en druk vervolgens op de knop totdat een klik wordt gehoord.

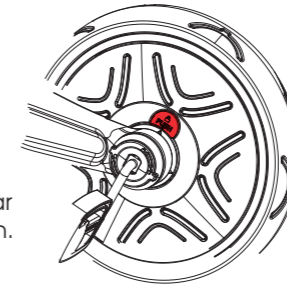

WAARSCHUWING! De freewheelfunctie kan alleen met de stuurhendel voor ouder (duwstang) worden gebruikt. WAARSCHUWING! Controleer voor gebruik of de duwstang (stuurhendel voor ouder) juist is vastgemaakt. WAARSCHUWING! De automatische freewheelfunctie zorgt ervoor dat de driewieler veilig kan worden geduwd terwijl de voeten van het kind op de pedalen rusten, zonder dat ze draaien.

De parkeerremrichtingen gebruiken

Gebruik de parkeerremrichtingen om de achterwielen vast te zetten en de driewieler staande te houden wanneer nodig.

- Om de parkeerremrichtingen te vergrendelen, stop de driewieler en duw de rode parkeerremrichting op het linker wiel met uw voet omlaag. De parkeerremrichtingen zijn vergrendeld en de driewieler staat stil wanneer u een klik hoort.

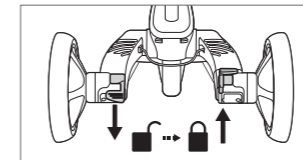

- Om de parkeerremrichtingen te ontgrendelen, duw de rode parkeerremrichting op het rechter wiel met uw voet omlaag. De parkeerremrichtingen zijn ontgrendeld en de driewieler kan opnieuw rijden wanneer u een klik hoort.

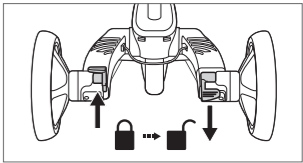

WAARSCHUWING! De parkeerremrichtingen op de achterwielen MOGEN NIET WORDEN GEBRUIKT OM de driewieler TE VERTRAGEN. De linker parkeerremrichting is ontworpen om de driewieler vast te zetten nadat deze is gestopt. De parkeerremrichtingen zijn niet voor andere doeleinden ontworpen. De parkeerremrichtingen gebruiken om de driewieler te vertragen leidt tot onherstelbare schade aan het mechanisme van de achterwielen en moet te allen tijde worden vermeden.

Het stuurvergrendelingsmechanisme bedienen

Om het stuurvergrendelingsmechanisme te bedienen, volg de hieronder vermelde aanbevolen instellingen op.

- Voor kinderdriewieler:** Met uw gezicht naar de voorkant van de driewieler gericht, duw de **stuurvergrendeling** op de stuurkolom naar rechts om ervoor te zorgen dat het voorwiel alleen nog door de stuurhendel voor ouder (duwstang) bestuurd kan worden.

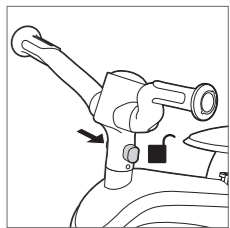

- Voor gestuurde driewieler, trainingsdriewieler en loopfiets:** Met uw gezicht naar de voorkant van de driewieler gericht, duw de **stuurvergrendeling** op de stuurkolom naar links om ervoor te zorgen dat het voorwiel zowel met het stuur als met de stuurhendel voor ouder (duwstang) bestuurd kan worden.

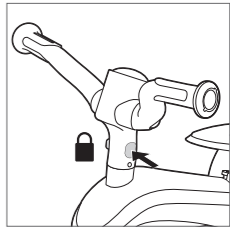

B. De KINDERDRIEWIELER in een GESTUURDE DRIEWIELER (18-36 maanden) veranderen

In de Gestuurde driewieler-fase zal uw kind starten met het gebruiken van de pedalen. Zorg dat zijn/haar voeten juist en vlak op de pedalen rusten.

- Verwijder de stuurhendel voor ouder (duwstang) van de driewieler door op de rode ontgrendelingsknop achteraan de bodem van het driewielerframe te drukken en de stang uit te schuiven.
- Verwijder de linker en rechter veiligheidsbeugel van het stuur door de ontgrendelingsknoppen onder het stuur te schuiven.
- Draai de knop onder het zadel 90 graden om de stoel met veiligheidsgordel los te maken en te verwijderen.
- Maak de stuurhendel voor ouder (duwstang) aan de driewieler vast door de veiligheidsring op de stang omhoog te schuiven en de stang door de gaten aan de achterkant van het zadel en het driewielerframe te steken. Duw de stuurhendel voor ouder omlaag totdat de stuuras aan het einde van de stang in het driewielerframe klikt.
- Druk op de rode knoppen aan de basis van het stuur om het stuur naar voren te draaien.

OPGELET! Om krassen of letsels te vermijden, schuif de veiligheidsring op de stuurhendel voor ouder (duwstang) omlaag totdat de ring op het zadel zit.

- Met uw gezicht naar de voorkant van de driewieler gericht, duw de **stuurvergrendeling** op de stuurkolom naar links om ervoor te zorgen dat het voorwiel zowel met het stuur als met de stuurhendel voor ouder (duwstang) bestuurd kan worden.
- Berg de stoel met veiligheidsgordel op voor het volgende kind:
 - Druk tegelijkertijd op de grote rode knoppen aan

weerskanten van de stoel om de rugleuning dicht te klappen.

- Verwijder de linker en rechter veiligheidssteun van de stoel door op de 2 rode ontgrendelingsknoppen aan de achterkant onderaan de rugleuning te drukken.
- Maak de veiligheidsbeugels vast aan de 2 lussen aan de achterkant van de rugleuning.
- Knijp de 2 rode lipjes aan de achterkant van de rugleuning samen om deze naar achteren te klappen.
- Vouw de kap naar achteren.

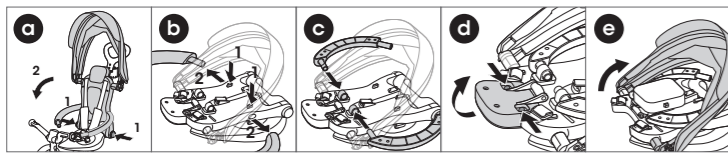

C. De GESTUURDE DRIEWIELER in een TRAININGSDRIEWIELER (24-36 maanden) veranderen

Wanneer uw kind voldoende oud is om zelfstandig met de driewieler te rijden, verwijder de stuurhendel voor ouder (duwstang) en zet het voorwiel in de Vergrendelde modus zodat het kind zelf kan sturen.

- Druk op de rode knop aan de onderkant van het driewielerframe om de stuurhendel voor ouder (duwstang) te verwijderen.
- Plaats het voorwiel in de Vergrendelde modus (raadpleeg de sectie 'DE FREEWHEELMODUS GEBRUIKEN').
- Verwijder de voetensteun door de knop onder de voetensteun 90 graden te draaien. Druk vervolgens op de veerbelaste knop aan de linkerkant van de voetensteun.
- Met uw gezicht naar de voorkant van de driewieler gericht, zorg dat de **stuurvergrendeling** op de stuurkolom naar links is geduwd om ervoor te zorgen dat het voorwiel met het stuur bestuurd kan worden.

WAARSCHUWING! Berg het stuurhendel voor ouder (duwstang) in een veilige ruimte op. Houd het buiten het bereik van kinderen.

D. De TRAININGSDRIEWIELER in een LOOPFIETS (2-5 jaar) veranderen

Wanneer uw kind zijn/haar coördinatie en evenwicht op de trainingdriewieler volledig onder de knie heeft, verwijder de pedalen en verander de achterwielen zodat uw kind het product als een loopfiets kan gebruiken:

- Druk op de rode knoppen onder de poten om de achterwielen te verwijderen.
- Keer de achterwielen om en breng ze opnieuw in dezelfde poten aan zodat ze naar binnen zijn gericht (naar elkaar toe) en de parkeerremrichtingen omlaag naar de vloer zijn gericht, en duw stevig totdat de wielen op hun plaats vastklikken.
- Verwijder de pedalen door op de pedaalontgrendelingsknoppen op de voorste wielnaaf te drukken. Druk op de rode knoppen onder het zadel om de pedalen in de voorziene gaten aan de achterkant van het zadel aan te brengen om ze op te bergen.
- Met uw gezicht naar de voorkant van de driewieler gericht, zorg dat de **stuurvergrendeling** op de stuurkolom naar links is geduwd om ervoor te zorgen dat het voorwiel met het stuur bestuurd kan worden.
- Pas indien nodig de hoogte van het zadel aan. Uw kind moet in staat zijn om zijn/haar comfortabel op de grond te plaatsen om de fiets te stoppen.
- Remmen voor loopfiets: De loopfiets kan met de voeten worden afgeremd. Het product kan tevens worden gestopt wanneer het kind stopt met lopen/rennen. Zorg dat uw kind altijd kan stoppen aan de geleverde snelheid en gepast schoeisel draagt

WAARSCHUWING! Niet in het verkeer gebruiken Gepaste beschermingsmiddelen moeten worden gedragen. Zorg dat uw kind altijd gepaste beschermingsmiddelen (helm, elleboog- en kniebeschermers, handschoenen) draagt.

VERKENNINGSDRIEWIELER dichtklappen (Wagenmodus)

De driewieler kan voor eenvoudig transport wordt dichtgeklapt. Voor **kinderdriewieler**, volg alle onderstaande stappen. Voor **gestuurde driewieler**, volg de stap 1. Voor **trainingsdriewieler**, ga naar stap 3. Voor **loopfiets**, ga naar stap 4.

- Klap de voetensteun omhoog, als deze op de driewieler is geïnstalleerd.
- De stoel met veiligheidsgordel dichtklappen (kinderdriewieler):
 - Schuif de ontgrendelingsknoppen onder het linker en rechter stuurgedeelte om de veiligheidsbeugels van het stuur los te maken.
 - Druk op de rode knoppen aan de basis van het stuur om het stuur omhoog te draaien.
 - Schuif de veiligheidsring op de duwstang omhoog om de stuurhendel voor ouder van de rugleuning van de stoel los te maken.
 - Druk tegelijkertijd op de grote rode knoppen aan weerskanten van de stoel om de rugleuning dicht te klappen.
 - Vouw de kap naar achteren.
 - Knijp de 2 rode lipjes aan de achterkant van de rugleuning samen om deze naar achteren te klappen.
- Druk op de rode knoppen aan de basis van het stuur om het stuur naar achteren te draaien.
- Alleen **loopfiets**: Druk op de rode knoppen onder de poten om de achterwielen te verwijderen. Keer de achterwielen om en breng ze opnieuw in de poten aan zodat de wielen naar buiten zijn gericht, de parkeerremrichtingen naar boven, richting het plafond, zijn gericht en duw stevig totdat de wielen op hun plaats vastklikken.
- Om de poten van de achterwielen dicht te klappen, houd de rode knop aan de achterkant van het driewielerframe ingedrukt, duw de overeenkomstige poot omlaag en draai de poot totdat die naar voren is gericht. Doe hetzelfde voor de andere poot.
- Wagenmodus**:
 - Wanneer de stuurhendel (duwstang) is verwijderd, kunt u deze aan de achterkant van de dichtgeklapte driewieler vastmaken om deze in de Wagenmodus te duwen.
 - Met uw gezicht naar de voorkant van de driewieler gericht, duw de **stuurvergrendeling** op de stuurkolom naar rechts om ervoor te zorgen dat het voorwiel alleen nog door de stuurhendel voor ouder (duwstang) bestuurd kan worden.

De VERKENNINGSDRIEWIELER openklappen

Volg de onderstaande stappen om de driewieler vanuit de wagenmodus open te klappen. Voor **kinderdriewieler**, volg alle onderstaande stappen. Voor **gestuurde driewieler**, ga naar stap 2. Voor **trainingsdriewieler** en **loopfiets**, ga naar stap 3.

- De stoel met veiligheidsgordel openklappen:
 - Druk op de rode knoppen aan de basis van het stuur om het stuur naar voren te draaien.
 - Druk tegelijkertijd op de grote rode knoppen aan weerskanten van de stoel om de rugleuning open te klappen.
 - Klap de hoofdsteen open.
 - Druk op de rode knoppen aan de basis van het stuur om het stuur naar achteren te draaien.
 - Verbind de linker en rechter veiligheidsbeugel met het stuur en duw deze in totdat ze op hun plaats vastklikken.
 - Schuif de veiligheidsring op de stuurhendel voor ouder (duwstang) omlaag en breng het lipje op de ring in de gleuf van de rugleuning aan om de stuurhendel voor ouder aan de rugleuning vast te maken.
 - Stel de kap op de gewenste positie in.
- Om de poten van de achterwielen open te klappen, druk op de rode knoppen aan de achterkant van het driewielerframe. Houd de rode knop ingedrukt om de overeenkomstige poot te draaien totdat deze volledig is uitgestrekt (u hoort een klik). Laat de knop los om de poot stevig op zijn plaats vast te zetten. Doe hetzelfde voor de

andere poot.

- Klap de voetensteun open, indien nodig voor de gewenste driewielermodus.
- Alleen **loopfiets**: Druk op de rode knoppen onder de poten om de achterwielen te verwijderen. Keer de achterwielen om en breng ze opnieuw in dezelfde poten aan zodat ze naar binnen zijn gericht (naar elkaar toe) en de parkeerremrichtingen omlaag naar de vloer zijn gericht, en duw stevig totdat de wielen op hun plaats vastklikken.

Duw de **stuurvergrendeling** in de gepaste instelling voor de driewielermodus om het besturen van de driewieler met het stuur en/of de stuurhendel voor ouder (duwstang) in of uit te schakelen (raadpleeg de sectie '**Het stuurvergrendelingsmechanisme bedienen**').

BELANGRIJK - ZORGVULDIG DOORLEZEN EN BEWAREN VOOR TOEKOMSTIGE REFERENTIE

- WAARSCHUWING! Laat het kind nooit zonder toezicht achter.
- WAARSCHUWING! Zorg ervoor dat alle vergrendelingen voor gebruik zijn gesloten.
- WAARSCHUWING! Laat het kind niet met dit product spelen wanneer in de kinderdriewieler-modus.
- WAARSCHUWING! Dit kindergewagen is niet geschikt voor kinderen jonger dan 6 maanden
- WAARSCHUWING! Gebruik altijd het beveiligingssysteem
- WAARSCHUWING! Controleer voor gebruik of de bevestigingselementen voor de kindergewagen, de e zitting of het autostoeltje correct zijn vastgemaakt;
- WAARSCHUWING! Dit product is niet geschikt voor hardlopen of skaten;
- Bevestig geen draagaccessoires. Last die aan het handvat en/of aan de achterkant van de rugleuning en/of aan de zijkant van het voertuig is bevestigd, zal de stabiliteit van het voertuig negatief beïnvloeden.
- Bij het plaatsen en verwijderen van de kinderen moet de parkeerremrichting geactiveerd zijn.
- Waarschuwing! Laat het kind nooit zonder toezicht in de driewieler achter.
- Waarschuwing! Gebruik het kinderbeveiligingssysteem dat met de driewieler is meegeleverd.
- Waarschuwing! Als er een andere tas wordt gebruikt dan deze aanbevolen door de fabrikant, kan de driewieler onstabiel worden.
- Waarschuwing! De driewieler wordt onstabiel wanneer de lading, die door de fabrikant wordt aanbevolen, wordt overschreden.
- Waarschuwing! De driewieler wordt onstabiel als er een tas of rek wordt gebruikt wanneer er geen voorziening voor is.

Algemene gebruiksinstructies:

- Zorg dat het product juist in elkaar is gezet voordat het wordt gebruikt. Controleer alle verbindingen: stuurkolom, voetsteun, stoel, veiligheidsgordel, veiligheidsring moeten allen juist zijn afgesteld en zorg dat de vergrendelingsmechanismen stevig vastzitten. Controleer het product grondig voordat het kind er mee rijdt om gevaarlijke situaties door loszittende onderdelen te vermijden.
- Kinderen moeten altijd onder het toezicht van een volwassene staan wanneer ze met dit product rijden. Leer de kinderen aan hoe op een veilige manier te rijden.
- Gebruik het product niet op de openbare weg, voorbeeld van een gepaste speelzone: Een vlakke ondergrond zonder grind (speelplaats, openbaar plein)
- Gebruik dit product niet op een trap, helling, een weg of op een natte ondergrond.
- Hoe ouder het kind wordt, hoe groter het risico op letsel of schade. Verwijder laag hangende frames of spiegels of voorwerpen die door een impact kunnen vallen om breuk te vermijden. Een hoektafel kan tevens gevaar opleveren.
- Het product mag tegelijkertijd slechts door één persoon worden gebruikt.
- Zorg dat het kind tijdens het gebruiken van het product gepaste kleding en schoeisel draagt.
- Voor een juiste besturing, zorg dat de bestuurder beide handen op het stuur houdt.
- Laat niet toe dat de bestuurder een voorwerp draagt die

het gehoor en zicht of de juiste bediening van het product kunnen belemmeren.

- Het product dient met de nodige voorzichtigheid te worden gebruikt aangezien vaardigheden nodig zijn om het vallen of botsingen die letsel bij de gebruiker of derden kunnen veroorzaken, te voorkomen.

Inspectie, onderhoud en reiniging

- Controleer alle bevestigingsmiddelen tijdens gebruik en draai ze vast, indien nodig. Het is zeer belangrijk dat deze procedure aan het begin van elk gebruik wordt gevolgd. Als deze controles niet worden uitgevoerd, kan de driewieler kantelen of gevaar opleveren. Een vervanging moet worden uitgevoerd in overeenstemming met de instructies van de fabrikant.
- Maak de driewieler schoon met een licht bevochtigde doek (in koud water) en milde zeep. Gebruik nooit een bijtend of schurend reinigingsmiddel om het product te reinigen.
- Het voertuig mag alleen worden gebruikt voor één kind, waarvoor het is ontworpen.
- Accessoires die niet door de fabrikant zijn goedgekeurd, mogen niet worden gebruikt.
- Er mogen alleen reserveonderdelen worden gebruikt die door de fabrikant/distributeur zijn geleverd of aanbevolen.

Onderhoud en veiligheid:

- Veiligheidscontroles: controleer het product regelmatig op losse onderdelen, in het bijzonder de wielen, het zadel en het stuur.
- Een regelmatige reiniging zorgt voor een langere levensduur. Veeg het product schoon met een droge doek als het vuil is.
- Controleer het product regelmatig op slijtage en scheuren.
- Controleer de onderdelen regelmatig op breuk of schade. Als dit wordt waargenomen, stop met het gebruik van dit product.
- Een regelmatige controle kan ongevallen vermijden.

Extra informatie

Voor vragen en verzoeken, neem contact met ons op via: contact@globber.com

GARANTIE

De fabrikant waarborgt dit product vrij van fabricagedefecten te zijn voor een periode van 2 jaar vanaf de datum van aankoop. Deze beperkte garantie dekt geen normale slijtage, banden, buizen of kabels, of schade, storing of verlies veroorzaakt door een verkeerde montage, onderhoud of opslag.

Deze beperkte garantie is ongeldig als het product ooit:

- werd gebruikt voor een doel verschillend van recreatie of transport;
- op om het even welke manier werd aangepast;
- verhuurd

De fabrikant is niet aansprakelijk voor toevallige of voortvloeiende verlies of schade die op directe of indirecte wijze door het gebruik van dit product werd veroorzaakt.

Globber biedt geen uitgebreide garantie aan. Als u een uitgebreide garantie hebt gekocht, moet de garantie worden gerespecteerd door de winkel waar u het hebt gekocht.

Bewaar uw originele aankoopbewijs samen met deze handleiding voor uw administratie en noteer hieronder het productnaam van uw product.

Reserveonderdelen

Om reserveonderdelen voor dit product te bestellen, bezoek onze website: globber.com

Por favor, leia as instruções com atenção antes de montar e usar o produto. Guarde as instruções para futuras referências. Tenha cuidado quando desembalar e montar o produto. Este produto deve ser montado por um adulto responsável. Retire todo o material de empacotamento e sacos de plástico, e monte o produto antes de o dar à criança. AVISO! Não se coloque em cima da parte traseira da estrutura do triciclo, pois isso pode fazer o produto virar. Modos de triciclo: Aviso! Não pode ser usado por crianças com mais de 36 meses. Não tem força de suporte suficiente. Peso máximo da criança: 15 kg para triciclo de criança; 20 kg noutros modos. Não use em dias húmidos nem em superfícies molhadas.

MONTAR E TRANSFORMAR O TRICICLO EXPLORADOR DESDOBRÁVEL 4 EM 1

A. Montar o TRICICLO DE CRIANÇA (10-36 meses)

- Para desdobrar as pernas das rodas traseiras, use os botões vermelhos na parte traseira da estrutura do triciclo. Prima e mantenha premido o botão vermelho para rodar a perna correspondente até ficar completamente esticada (ouvirá um clique). Liberte o botão para fixar a perna em segurança no respetivo lugar. Repita o procedimento com a outra perna.
- Insira o pára-lamas na roda dianteira. Alinhe a forquilha da roda dianteira com a estrutura do triciclo e insira o eixo do guidador da forquilha através da estrutura.
- Segure o guidador por cima da estrutura do triciclo, certificando-se de que a frente fica virada para a frente, na direção oposta ao selim. Alinhe o eixo do guidador da forquilha com a coluna do guidador, e pressione o guidador firmemente para baixo até que as peças fiquem fixadas no respetivo lugar, fazendo um clique.
- Insira as rodas traseiras nas pernas, de modo a que fiquem viradas para fora, e os dispositivos de estacionamento virados para cima, e pressione firmemente até que as rodas fiquem fixadas no respetivo lugar.
- Para instalar o selim:
 - Abra a alavanca da braçadeira no topo da estrutura do triciclo.
 - Prima e mantenha premido o botão de mola no fundo da barra do selim, insira a barra do selim na estrutura do triciclo e pressione o selim para baixo até que o botão de mola passe por completo pela estrutura do triciclo.
 - Prima o botão de mola no fundo da barra do selim e baixe o selim até que o botão de mola no topo da barra do selim fique fixado na estrutura do triciclo na marca do nível "MAX". Esta é a altura mais elevada do selim. O selim pode ser ajustado em duas alturas: 33cm e 36cm.
 - Para triciclo de criança, coloque o selim na posição baixa. Para ajustar o selim para a posição baixa, prima o botão preto na braçadeira e pressione o selim completamente para baixo.
 - Feche a alavanca da braçadeira para fixar bem o selim no respetivo lugar.
- Prima e mantenha premido a aba vermelha de libertação do pedal no cubo da roda dianteira, insira o pedal no cubo alinhando a ranhura no pedal com a guia no cubo, liberte a aba e pressione o pedal para dentro até ouvir um clique. Repita o procedimento com o outro pedal. Certifique-se de que os pedais ficam bem fixados no respetivo lugar.
- Para fixar o pousa-pés, segure-o por baixo da barra do selim com as asas viradas para a frente. Prima o botão de mola no fundo da barra do selim e pressione o pousa-pés na barra até que o botão de mola encaixe no orifício no pousa-pés. Rode o manípulo por baixo do pousa-pés 90 graus para fixar bem o descanso para os pés no respetivo lugar.

AVISO! Certifique-se de que o pousa-pés fica bem fixado antes de cada utilização.

- Para instalar o assento com o arnês:
 - Prima em simultâneo os botões vermelhos grandes em ambos os lados do assento para desdobrar o encosto.
 - Desdobre o encosto da cabeça premindo os 2 botões vermelhos na parte traseira do encosto da cabeça, caso esteja dobrado para baixo.
 - Coloque o assento no selim, certificando-se de que o manípulo por baixo do assento fica alinhado com a ranhura no selim, de modo a que o manípulo possa passar pelo selim.
 - Rode o manípulo por baixo do selim 90 graus para fixar o assento no selim.
- Para instalar as barras de segurança esquerda e direita:
 - Certifique-se de que o selim é colocado na posição baixa (consulte o passo 5 apresentado acima).
 - Ligue as extremidades correspondentes das barras de segurança esquerda e direita nas aberturas laterais localizadas na cintura do encosto do assento, e pressione até ouvir um clique.
 - Rode o guidador esquerdo e direito na direção do assento premindo os botões vermelhos na base dos guidadores.
 - Ligue as outras extremidades das barras de segurança esquerda e direita nos guidadores e pressione até ficarem fixadas no respetivo lugar.
- Alinhe as extremidades da cobertura com as aberturas laterais na secção superior do encosto do assento, e pressione até ficarem fixadas no respetivo lugar.
- Para montar a pega parental (barra de pressão): Prima o botão de mola para inserir a secção superior da barra (secção da pega) na secção inferior. Faça deslizar a secção superior até que o botão de mola encaixe num dos orifícios para fixar as secções. A pega parental pode ser ajustada em duas alturas: 100cm e 103cm. Para instalar a pega parental (barra de pressão) no triciclo: Faça deslizar o anel de segurança para cima na barra e insira cuidadosamente a barra nos orifícios na parte traseira do assento, selim e estrutura do triciclo. Pressione a pega parental para baixo até que o eixo da direção na extremidade da barra encaixe na estrutura do triciclo. Faça deslizar o anel de segurança para baixo na barra e insira a aba do anel na ranhura no encosto, para fixar a pega parental no encosto.

NOTA: Quando a pega parental (barra de pressão) for instalada corretamente, a pega parental é ligada ao guidador e forquilha da roda dianteira, para permitir aos pais conduzir o triciclo.

- Faça deslizar o suporte para o copo para a respetiva ranhura na pega parental (barra de pressão).

Aviso! Não sobrecarregue o suporte para o copo. 900 g no máximo. Sobrecarregar o suporte para o copo pode dar origem a uma condição instável e perigosa. AVISO! Certifique-se de que o assento e barras de segurança ficam bem fixados antes de cada utilização.

FIXAR A CRIANÇA NO TRICICLO

- O assento tem um sistema de arnês de 5 pontos. Ajuste o deslizador em cada alça antes da primeira utilização. As alças para os ombros e as alças da cintura deverão encaixar firmemente à volta da criança.
- Para fixar, encaixe a extremidade da alça para os ombros na extremidade da alça para a cintura. Faça o mesmo no lado direito e esquerdo.
- Depois, insira ambos os componentes na estrutura da fivela na alça entre as pernas, até ouvir um clique.
- Verifique duas vezes se está tudo bem fixado e que o comprimento das 5 alças se adequa à criança.
- O cinto de segurança no encosto pode ser ajustado em 2 alturas.

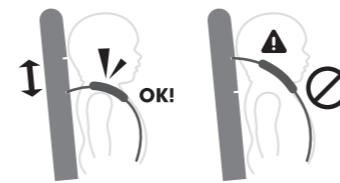
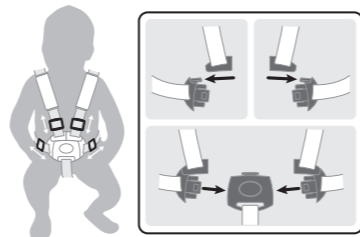

AVISO! Aperte sempre com o arnês de 5 pontos enquanto usa o triciclo com o assento.

AVISO! Fixe sempre a criança com o arnês.

Utilizar o modo de rodas livres

A roda dianteira tem dois modos de funcionamento:

- Modo desbloqueado:** Quando os pedais rodam de forma independente da roda dianteira (roda livre).
 - Modo bloqueado:** Quando os pedais e a roda dianteira estão ligados e se movem de forma uniforme.
- Para colocar a roda dianteira no modo desbloqueado (roda livre), localize a parte lateral da roda dianteira com o botão vermelho grande com o ícone de desbloqueado. Rode a roda dianteira até que uma das setas à volta do cubo da roda dianteira fique alinhada com o ponto no botão. Depois, prima o botão até ouvir um clique.
- Para colocar a roda dianteira no modo bloqueado, localize a parte lateral da roda dianteira com o botão vermelho grande com o ícone de bloqueado. Rode a roda dianteira até que uma das setas à volta do cubo da roda dianteira fique alinhada com o ponto no botão. Depois, prima o botão até ouvir um clique.

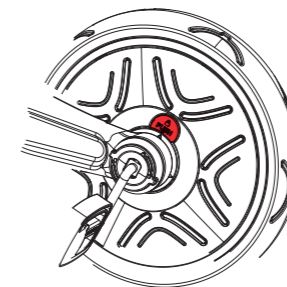

AVISO! A função de rodas livres só pode ser usada com a pega parental (barra de pressão).

AVISO! Certifique-se de que a barra de pressão (pega parental) está fixada no respetivo lugar antes da utilização.

AVISO! Rodas livres automáticas garantem que o triciclo pode ser empurrado com segurança enquanto os pés da criança se encontram nos pedais, sem que os pedais rodem.

Como utilizar os dispositivos de estacionamento

Use os dispositivos de estacionamento para fixar as rodas traseiras e manter o triciclo estacionário quando necessário.

- Para fixar os dispositivos de estacionamento, pare o triciclo e pressione o dispositivo de estacionamento vermelho na roda esquerda com o pé. Quando ouvir um clique, os dispositivos de estacionamento estarão fixados e o triciclo permanece estacionário.
- Para libertar os dispositivos de estacionamento, pressione o dispositivo de estacionamento vermelho na roda direita com o pé. Quando ouvir um clique, os dispositivos de estacionamento estarão libertados e o triciclo está móvel.

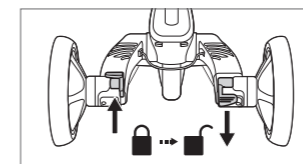
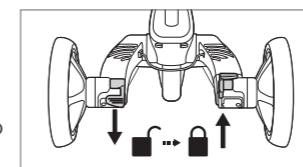

AVISO: Os dispositivos de estacionamento localizados nas rodas traseiras NÃO PODEM SER USADOS PARA ABRANDAR o triciclo. O dispositivo de estacionamento esquerdo foi criado para colocar o triciclo num modo estacionário após parar o triciclo. Os dispositivos de estacionamento não foram criados para outros intuitos. Usar os dispositivos de estacionamento para abrandar o triciclo dará origem a danos irreparáveis no mecanismo das rodas traseiras e tem de ser sempre evitado.

Como utilizar o mecanismo de fixação do guidador

Para utilizar o mecanismo de fixação do guidador, tenha em conta as configurações recomendadas apresentadas abaixo.

- Para triciclo de criança:** Virado para a frente do triciclo, pressione o trinco do guidador na coluna do guidador para a sua direita para permitir que a roda dianteira seja conduzida apenas através da pega parental (barra de pressão).

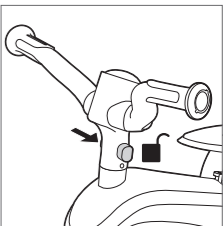

- Para triciclo guiado, triciclo de treino e bicicleta de equilíbrio:** Virado para a frente do triciclo, pressione o trinco do guidador na coluna do guidador para a sua esquerda para permitir que a roda dianteira seja conduzida com o guidador e com a pega parental (barra de pressão).

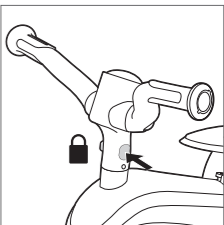

B. Transformar o TRICICLO DE CRIANÇA num TRICICLO GUIADO (18-36 meses)

No modo de triciclo guiado, a criança começa a usar os pedais. Certifique-se de que os pés ficam colocados corretamente nos pedais.

- Retire a pega parental (barra de pressão) do triciclo premindo o botão de libertação vermelho na parte inferior traseira da estrutura do triciclo, e fazendo deslizar a barra para fora.
- Retire as barras de segurança esquerda e direita do guidador fazendo deslizar os botões de libertação por baixo do guidador.
- Por baixo do selim, rode o manípulo 90 graus para libertar e retirar o assento com o arnês.
- Volte a fixar a pega parental (barra de pressão) no triciclo, fazendo deslizar o anel de segurança para cima na barra e insira a barra nos orifícios na parte traseira do assento, selim e estrutura do triciclo. Pressione a pega parental para baixo até que o eixo da direção na extremidade da barra encaixe na estrutura do triciclo.
- Prima os botões vermelhos na base do guidador para rodar o guidador para a frente.

CUIDADO! Para evitar riscos ou ferimentos, faça deslizar o anel de segurança para baixo na pega parental (barra de pressão) até que o anel assente no selim.

- Virado para a frente do triciclo, pressione o trinco do guidador na coluna do guidador para a sua esquerda para permitir que a roda dianteira seja conduzida com o guidador e com a pega parental (barra de pressão).
- Guarde o assento com arnês para a criança seguinte:
 - Prima em simultâneo os botões vermelhos grandes em ambos os lados do assento para dobrar o encosto.
 - Retire as barras de segurança esquerda e direita do assento premindo os 2 botões de libertação vermelhos na parte inferior traseira do encosto.
 - Fixe as barras de segurança nos 2 arcos na parte traseira do encosto.
 - Aperte as 2 abas vermelhas uma à outra na parte traseira do encosto para a cabeça para dobrar para trás.
 - Dobre a cobertura para trás.

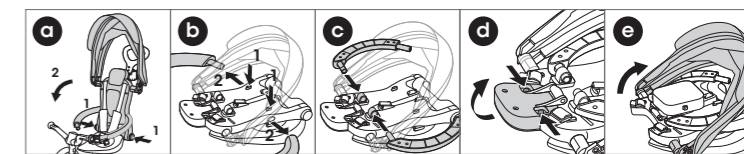

C. Transformar o TRICICLO GUIADO num TRICICLO DE TREINO (24-36 meses)

Quando a criança já tiver idade suficiente para pedalar, retire a pega parental (barra de pressão) e coloque a roda dianteira no modo bloqueado para permitir pedalar a roda dianteira.

1. Prima o botão vermelho na parte inferior traseira da estrutura do triciclo para retirar a pega parental (barra de pressão).
2. Coloque a roda dianteira no modo bloqueado (consulte a secção "COMO UTILIZAR O MODO DE RODA LIVRE").
3. Retire o pousa-pés rodando o manípulo por baixo do pousa-pés 90 graus, depois prima o botão de mola no lado esquerdo do pousa-pés.
4. Virado para a frente do triciclo, certifique-se de que o **trinco do guiador** na coluna do guiador é pressionado para a sua esquerda para permitir que a roda dianteira seja conduzida com o guiador.

AVISO: Guarde a pega parental (barra de pressão) num local seguro. Mantenha fora do alcance das crianças.

D. Transformar o TRICICLO DE TREINO numa BICICLETA DE EQUILÍBRIO (2-5 anos)

Quando a criança dominar a coordenação e equilíbrio no triciclo de treino, retire os pedais e transforme as rodas traseiras para permitir à criança andar no produto como uma bicicleta de equilíbrio:

1. Prima os botões vermelhos por baixo das pernas para retirar as rodas traseiras.
2. Rode as rodas traseiras e volte a inseri-las nas mesmas pernas, de modo a que fiquem viradas para dentro (viradas uma para a outra), e os dispositivos de estacionamento virados para baixo, e pressione firmemente até que as rodas fiquem fixadas no respetivo lugar.
3. Retire os pedais premindo os botões de libertação dos pedais no cubo da roda dianteira. Prima os botões vermelhos por baixo do selim para inserir os pedais nos respetivos orifícios na parte traseira do selim, para arrumar tudo.
4. Virado para a frente do triciclo, certifique-se de que o **trinco do guiador** na coluna do guiador é pressionado para a sua esquerda para permitir que a roda dianteira seja conduzida com o guiador.
5. Ajuste a altura do selim conforme necessário. A criança tem de conseguir colocar os pés confortavelmente no chão para parar a bicicleta.
6. Travar a bicicleta de equilíbrio: A bicicleta de equilíbrio pode ser travada com os pés. A criança pode parar o movimento parando de caminhar ou correr. Certifique-se de que a criança é sempre capaz de parar à velocidade criada, e que usa calçado adequado.

AVISO: Não use no trânsito. Deverá ser usado equipamento de proteção. Certifique-se de que a criança usa sempre equipamento de segurança (capacete, cotoveleiras, joelheiras e luvas).

Dobrar o TRICICLO DE EXPLORAÇÃO (modo trolley)

O triciclo dobra-se para ser fácil de transportar. Para **triciclo de criança**, siga todos os passos apresentados abaixo. Para **triciclo guiado**, siga o passo 1. Para **triciclo de treino**, passe para o passo 3. Para **bicicleta de equilíbrio**, passe para o passo 4.

1. Dobre os pousa-pés para cima, caso estejam instalados no triciclo.
2. Para dobrar o assento com arnês (triciclo de criança):
 - a. Faça deslizar os botões de libertação por baixo do guiador esquerdo e direito para retirar as barras de segurança do guiador.
 - b. Prima os botões vermelhos na base do guiador para rodar o guiador para cima.
 - c. Faça deslizar o anel de segurança para cima na barra de

pressão para desbloquear a pega parental do encosto do assento.

- d. Prima em simultâneo os botões vermelhos grandes em ambos os lados do assento para dobrar o encosto.
 - e. Dobre a cobertura para trás.
 - f. Aperte as 2 abas vermelhas uma à outra na parte traseira do encosto para a cabeça para dobrar para trás.
3. Prima os botões vermelhos na base do guiador para rodar o guiador para trás.
 4. Apenas **bicicleta de equilíbrio**: Prima os botões vermelhos por baixo das pernas para retirar as rodas traseiras. Rode as rodas traseiras e volte a inseri-las nas mesmas pernas, de modo a que fiquem viradas para fora, e os dispositivos de estacionamento virados para cima, e pressione firmemente até que as rodas fiquem fixadas no respetivo lugar.
 5. Para dobrar as pernas das rodas traseiras, prima e mantenha premido o botão na parte traseira da estrutura do triciclo, pressione a respetiva perna para baixo e rode a perna até ficar virada para a frente. Repita o procedimento com a outra perna.
 6. **Modo de trolley**:
 - a. Se a pega parental (barra de pressão) for retirada, pode fixar a pega parental na parte traseira do triciclo dobrado para obter o modo trolley.
 - b. Virado para a frente do triciclo, pressione o **trinco do guiador** na coluna do guiador para a sua direita para permitir que a roda dianteira seja conduzida apenas através da pega parental (barra de pressão).

Desdobrar o TRICICLO DE EXPLORAÇÃO

Siga os passos apresentados abaixo para desdobrar o triciclo a partir do modo de trolley. Para **triciclo de criança**, siga todos os passos apresentados abaixo. Para **triciclo guiado**, passe para o passo 2. Para **triciclo de treino** e **bicicleta de equilíbrio**, passe para o passo 3.

1. Para desdobrar o assento com o arnês:
 - a. Prima os botões vermelhos na base do guiador para rodar o guiador para a frente.
 - b. Prima em simultâneo os botões vermelhos grandes em ambos os lados do assento para desdobrar o encosto.
 - c. Desdobre o encosto para a cabeça.
 - d. Prima os botões vermelhos na base do guiador para rodar o guiador para trás.
 - e. Ligue as barras de segurança esquerda e direita nos guiadores e pressione até ficarem fixadas no respetivo lugar.
 - f. Faça deslizar o anel de segurança para baixo na pega parental (barra de pressão) e insira a aba do anel na ranhura no encosto, para fixar a pega parental no encosto.
 - g. Ajuste a cobertura para a posição desejada.
2. Para desdobrar as pernas das rodas traseiras, use os botões vermelhos na parte traseira da estrutura do triciclo. Prima e mantenha premido o botão vermelho para rodar a perna correspondente até ficar completamente esticada (**ouvirá um clique**). Liberte o botão para fixar a perna em segurança no respetivo lugar. Repita o procedimento com a outra perna.
3. Desdobre o pousa-pés, se exigido pelo modo do triciclo.
4. Apenas **bicicleta de equilíbrio**: Prima os botões vermelhos por baixo das pernas para retirar as rodas traseiras. Rode as rodas traseiras e volte a inseri-las nas mesmas pernas, de modo a que fiquem viradas para dentro (viradas uma para a outra), e os dispositivos de estacionamento virados para baixo, e pressione firmemente até que as rodas fiquem fixadas no respetivo lugar.

Prima o **fixador do guiador** para uma configuração adequada para o modo de triciclo, para ativar ou desativar a condução da roda dianteira através do guiador e/ou pega parental (barra de pressão) (consulte a secção "**Como utilizar o mecanismo de fixação do guiador**").

IMPORTANTE - LEIA COM ATENÇÃO E GARDE PARA FUTURAS REFERÊNCIAS

- AVISO! Nunca deixe a criança sem supervisão.
- AVISO! Certifique-se de que todos os dispositivos de fixação estão fixados antes da utilização.
- AVISO! Não permita que a criança brinque com este produto no modo de triciclo para crianças pequenas.
- AVISO! Este selim não é adequado a crianças com menos de 6 meses de idade.
- AVISO! Use sempre o sistema de retenção.
- AVISO! Certifique-se de que os dispositivos de fixação da estrutura do carrinho ou assento, ou cadeirinha para o carro estão corretamente montados antes da utilização.
- AVISO! Este produto não é adequado para corrida ou patinagem.
- Não fixe qualquer acessório de transporte. A carga fixada na pega e/ou na parte traseira do encosto e/ou parte lateral do veículo afeta a estabilidade do veículo.
- O dispositivo de estacionamento deverá ser ativado quando colocar ou retirar a criança.
- Aviso! A criança nunca deverá ser deixada no triciclo sem supervisão.
- Aviso! O sistema de fixação da criança fornecido com este triciclo tem de ser usado.
- Aviso! Se usar outra bolsa para além da recomendada pelo fabricante, o triciclo pode ficar instável.
- Aviso! O triciclo fica instável se a carga recomendada pelo fabricante for excedida.
- Aviso! O triciclo fica instável se usar uma bolsa ou grelha quando não houver instruções para se colocar uma.

Instruções de uso gerais:

- Antes da utilização certifique-se de que o produto foi montado adequadamente. Verifique todas as elementos de ligação: coluna de direção; apoio para os pés; assento; cinto de segurança; o anel de segurança deve ser ajustado corretamente, certificando-se de que os mecanismos de bloqueio estão bem bloqueados. Verifique o produto antes de a criança andar para determinar se existem peças ou condições potencialmente perigosas.
- As crianças devem ser supervisionadas por um adulto quando utilizam este produto. É importante instruir a criança para uma condução segura.
- Não use nas estradas públicas, exemplos de uma área de condução segura: para ser usado em áreas planas, sem gralhas (parques, praças públicas).
- Não use este produto perto de escadas, declives, estradas ou superfícies molhadas.
- À medida que a criança cresce a mobilidade aumenta e, por conseguinte, aumentam também os potenciais perigos. Em casa certifique-se de que retira molduras ou espelhos pendurados a uma altura demasiado baixa e que poderiam partir e outros objetos que possam cair na eventualidade de ocorrer um impacto. Os cantos da mesa também podem constituir um perigo.
- Não permita que o produto seja utilizado simultaneamente por mais do que um condutor.
- Certifique-se de que a criança usa roupas e calçado adequados quando utilizar o produto.
- Certifique-se de que o condutor mantém ambas as mãos nos guiadores para ter um bom controlo.
- Não permita que o condutor use algo que impeça a audição ou a visibilidade ou que prejudique o funcionamento do produto.
- O produto deve ser usado com cuidado, uma vez que é preciso competência para evitar quedas ou colisões que provoquem ferimentos ao utilizador ou a terceiros.

Inspeção, manutenção e limpeza

- Verifique todas as ferragens durante a utilização e aperte conforme necessário. É particularmente importante que este processo seja efetuado no início de cada utilização. Se estas verificações não forem efetuadas, o triciclo pode virar ou tornar-se num perigo. As substituições deverão ser feitas de acordo com as instruções do fabricante.
- Limpe o triciclo com um pano ligeiramente embebido em água (água fria) e detergente neutro. Nunca use uma substância corrosiva ou abrasiva para limpar o produto.
- O veículo só deverá ser usado por uma criança, conforme foi criado.
- Não deverá usar acessórios que não tenham sido aprovados pelo fabricante.
- Só deverá usar peças de substituição fornecidas ou recomendadas pelo fabricante/distribuidor.

Manutenção e segurança:

- Verificações de segurança: verifique periodicamente o produto para identificar qualquer elemento solto ou deslocado, particularmente rodas, pedais, assento e guiadores.
- A limpeza regular é benéfica. Limpe o produto com um pano seco se estiver sujo.
- Verifique regularmente o estado de abrasão e avulsão.
- Verifique regularmente se as peças não estão partidas ou danificadas. Se tal suceder pare de usar este produto.
- As verificações regulares podem prevenir um acidente.

Informação adicional

Caso tenha dúvidas, contacte-nos através de: contact@globber.com

GARANTIA

O fabricante garante que este produto não tem defeitos de fabrico durante um período 2 anos a partir da data de compra. Esta garantia limitada não abrange o desgaste normal dos pneus, tubo ou cabos, nem quaisquer danos ou falhas devido a uma montagem, manutenção ou armazenamento inadequados. Esta garantia limitada será anulada se o produto:

- For usado de outro modo para além de recreação ou transporte;
- For modificado de algum modo;
- For alugado.

O fabricante não se responsabiliza por perdas ou danos incidentais ou consequenciais devido a uma utilização direta ou indireta deste produto.

A Globber não oferece uma extensão da garantia. Se adquiriu uma extensão da garantia, esta tem de ser honrada pela loja onde foi adquirida.

Para seu registro guarde o recibo original da venda com este manual e escreva o nome do produto em baixo.

Peças sobresselentes

Para encomendar peças sobresselentes para este produto, visite o nosso website em globber.com

Przed złożeniem i rozpoczęciem użytkowania produktu należy uważnie przeczytać instrukcję. Instrukcję należy zachować na przyszłość. Przy rozpakowywaniu i podczas składania produktu należy zachować ostrożność.

Produkt musi zostać złożony przez odpowiedzialną osobę dorosłą. Przed przekazaniem produktu dziecku należy go złożyć oraz usunąć wszystkie materiały opakowaniowe i torebki plastikowe. OSTRZEŻENIE! Nie należy wchodzić na tylną część ramy trójkołowca ani stawać na niej, ponieważ może to doprowadzić do przewrócenia się produktu.

Tryby użytkowania trójkołowca: Ostrzeżenie! Ze względu na niewystarczającą wytrzymałość, produkt nie może być używany przez dzieci w wieku powyżej 36 miesięcy. Maksymalna waga dziecka: 15 kg w przypadku trójkołowca dla niemowląt; 20 kg w innych trybach użytkowania. Nie używać, gdy jest mokro lub na wilgotnym podłożu.

JAK ZŁOŻYĆ I PRZEKSZTAŁCAĆ SKŁADANY TRÓJKOŁOWIEC EXPLORER 4-w-1

A. Składanie TRÓJKOŁOWCA DLA NIEMOWLĄT (10-36 miesięcy)

1. Aby rozłożyć wsporniki tylnych kół, należy użyć czerwonych przycisków znajdujących się z tyłu ramy trójkołowca. Nacisnąć i przytrzymać czerwony przycisk, aby obrócić odpowiedni wspornik aż do jego pełnego rozłożenia (słychać kliknięcie). Puścić przycisk, aby bezpiecznie zablokować wspornik we właściwej pozycji. Powtórzyć procedurę dla drugiego wspornika.
2. Włożyć błotnik na przednie koło. Dopasować widelec przedniego koła do ramy trójkołowca i przelożyć przez ramę trzonek widelca/wspornik pionowy kierownicy.
3. Przytrzymać kierownicę nad ramą trójkołowca. Upewnić się, że jej przód jest skierowany do przodu, a nie do siodła. Dopasować trzonek widelca/wspornik pionowy kierownicy do kolumny kierownicy i mocno docisnąć kierownicę w dół, aż części połączą się z kliknięciem.
4. Włożyć koła tylne w ich wsporniki tak, aby koła były skierowane na zewnątrz, a blokady postojowe do góry w stronę sufitu. Mocno nacisnąć, aż koła zatrzasną się na swoim miejscu.
5. Montaż siodła:
 - a. Odchylić dźwignię zacisku znajdującego się w górnej części ramy trójkołowca.
 - b. Nacisnąć i przytrzymać przycisk sprężynowy u dołu sztycy siodła, wsunąć sztycę w ramę trójkołowca i popchnąć siodło w dół, aż przycisk sprężynowy przejdzie na wylot przez ramę trójkołowca.
 - c. Nacisnąć przycisk sprężynowy u dołu sztycy siodła i opuścić siodło do punktu, w którym przycisk sprężynowy u góry sztycy zablokuje się w ramie trójkołowca na poziomie oznaczonym „MAX”. Pozycja ta to górne ustawienie siodła. Siodło można ustawić na 2 wysokościach (33 cm / 36 cm).
 - d. W przypadku trójkołowca dla niemowląt, siodło należy ustawić w pozycji dolnej. Aby ustawić siodło w pozycji dolnej, wystarczy wcisnąć czarny przycisk na zacisku i wsunąć siodło do końca w dół.
 - e. Zaciągnąć dźwignię zacisku, aby bezpiecznie zablokować siodło w ustawionej pozycji.
6. Nacisnąć i przytrzymać czerwony przycisk zwalnający pedał na piaście przedniego koła, włożyć pedał do piasty, dopasować szczelinę w pedale do prowadnicy w piaście, puścić przycisk i wcisnąć pedał (aż da się słyszeć kliknięcie). Powtórz czynność dla drugiego pedału. Sprawdzić, czy pedały są pewnie zamocowane na swoim miejscu.
7. Aby zamocować podnóżek, należy przytrzymać go pod sztycą siodła, skrzydełkami do przodu. Nacisnąć przycisk sprężynowy u dołu sztycy siodła i wcisnąć podnóżek na sztycę, aż przycisk sprężynowy zatrzaśnie się w otworze w podnóżku. Przekręcić pokrętkę pod podnóżkiem o 90 stopni, aby ostatecznie zablokować podnóżek na miejscu.

OSTRZEŻENIE! Przed każdym użyciem należy sprawdzić, czy podnóżek jest pewnie zamocowany.

8. Montaż fotelika z uprzężą:
 - a. Aby rozłożyć oparcie, należy jednocześnie nacisnąć duże czerwone przyciski znajdujące się po obu stronach fotelika.
 - b. Jeśli zagłówek jest złożony, aby go rozłożyć, wcisnąć do wewnątrz 2 czerwone przyciski z tyłu zagłówka.

- c. Założyć fotelik na siodło i upewnić się, że pokrętko pod fotelikiem jest dopasowane do szczeliny w siodle, tak aby pokrętko to mogło się zmieścić w szczelinie w siodle.
 - d. Aby przymocować fotelik do siodła, przekręcić pokrętko pod siodłem o 90 stopni.
9. Montaż lewego i prawego pałaka zabezpieczającego:
 - a. Należy upewnić się, że siodło jest ustawione w pozycji dolnej (patrz krok 5 powyżej).
 - b. Odpowiednie końce lewego i prawego pałaka zabezpieczającego włożyć i wcisnąć w otwory boczne znajdujące się w przewężeniu oparcia fotelika (aż da się słyszeć kliknięcie).
 - c. Nacisnąć czerwone przyciski u podstawy kierownicy i obrócić lewą i prawą część kierownicy w stronę fotelika.
 - d. Drugie końce lewego i prawego pałaka zabezpieczającego połączyć z kierownicą i wcisnąć, aż znajdą się na swoim miejscu (rozlegnie się kliknięcie).
 10. Dopasować końce daszka do otworów bocznych znajdujących się w górnej części oparcia fotelika i wcisnąć je tak, aby zablokowały się z kliknięciem na swoim miejscu.
 11. Montaż uchwyty dla rodzica (drażka do popychania): Nacisnąć przycisk sprężynowy, aby wsunąć górną część drążka (odcinek z uchwytem) w część dolną. Przesuwać część górną tak długo, aż przycisk sprężynowy zatrzaśnie się w jednym z otworów, blokując obie części. Uchwyt dla rodzica można ustawić na 2 wysokościach (100 cm / 103 cm). Montaż uchwyty dla rodzica (drażka do popychania) na trójkołowcu: Przesunąć pierścień zabezpieczający w górę drążka i ostrożnie przelożyć drążek przez otwory znajdujące się z tyłu fotelika, siodła i ramy trójkołowca. Docisnąć uchwyt dla rodzica w dół, aż wałek sterujący na końcu drążka zatrzaśnie się w ramie trójkołowca. Przesunąć pierścień zabezpieczający w dół drążka i włożyć wypustkę na pierścieniu w szczelinę w oparciu, aby przymocować uchwyt dla rodzica do oparcia.

UWAGA: Gdy uchwyt dla rodzica (drażek do pchania) jest prawidłowo zainstalowany, uchwyt dla rodzica jest połączony z kierownicą i widełcem przedniego koła, aby umożliwić rodzicom kierowanie trójkołowcem.

12. Wsunąć uchwyt na kubek w przeznaczoną do tego szczelinę na uchwycie dla rodzica (drażka do pchania).

Ostrzeżenie! Uchwytu na kubek nie należy przeciążać. Maks. obciążenie wynosi 900 g (2 lbs). Przeciążenie uchwytu na kubek może stwarzać zagrożenie i może spowodować utratę stabilności. OSTRZEŻENIE! Przed każdym użyciem należy sprawdzić, czy fotelik i pałaki zabezpieczające są pewnie zablokowane.

ZAPINANIE DZIECKA NA TRÓJKOŁOWCU NIEMOWLĘCYM

- Na foteliku zamocowany jest 5-punktowy system pasów zabezpieczających; przed pierwszym użyciem na każdym z pasów należy wyregulować suwak. Pasy na ramiona i pas biodrowy powinny ściśle przylegać do dziecka.
- Aby zapiąć, należy wsunąć koniec pasa na ramię do końca pasa biodrowego, to samo należy zrobić po lewej i prawej stronie.
- Następnie należy włożyć obie części w obudowę klamry na pasie przechodzącym między nogami tak, aby rozległo się kliknięcie.
- Sprawdzić zapięcie klamry i wyregulowanie wszystkich 5 odcinków pasów tak, aby przylegały do dziecka.
- Pas zabezpieczający na oparciu można ustawić na 2 wysokościach.

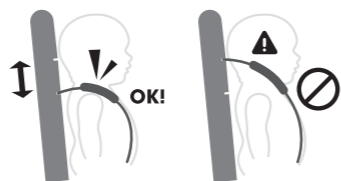

OSTRZEŻENIE! Podczas używania trójkołowca z zamontowanym fotelikiem należy zawsze zapiąć uprzęź 5-punktową.

OSTRZEŻENIE! Dziecko musi być zawsze przypięte uprzężą.

Użytkowanie w trybie odsprężonego koła

- Przednie koło może być używane w dwóch trybach:
 - **Tryb odblokowany:** Gdy pedały kręcą się niezależnie od przedniego koła (koło jest odsprężone).
 - **Tryb zablokowany:** gdy pedały i przednie koło są ze sobą połączone i poruszają się jak jedna całość.
- Aby ustawić koło przednie w trybie odblokowanym (**koło odsprężone**), należy odszukać stronę przedniego koła z dużym czerwonym przyciskiem oznaczonym ikoną odblokowywania. Przekręcić przednie koło, tak aby jedna ze strzałek wokół piasty przedniego koła znalazła się na wysokości kropki na przycisku, następnie wcisnąć przycisk, tak aby dało się słyszeć kliknięcie.
- Aby ustawić koło przednie w trybie zablokowanym, należy odszukać stronę przedniego koła z dużym czerwonym przyciskiem oznaczonym ikoną blokady. Przekręcić przednie koło, tak aby jedna ze strzałek wokół piasty przedniego koła znalazła się na wysokości kropki na przycisku, następnie wcisnąć przycisk, tak aby dało się słyszeć kliknięcie.

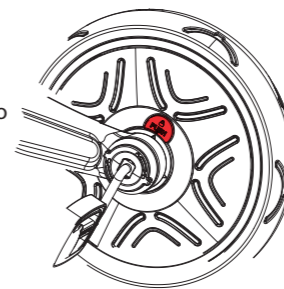

OSTRZEŻENIE! Funkcja odsprężonego koła powinna być używana wyłącznie z uchwytem dla rodzica (drażek do popychania). **OSTRZEŻENIE!** Przed użyciem należy sprawdzić czy drążek do popychania (uchwyt dla rodzica) jest zablokowany we właściwej pozycji. **OSTRZEŻENIE!** Funkcja automatycznego odsprężonego koła umożliwia bezpieczne popychanie roweru ze stopami dziecka na pedałach, które się jednak nie kręcą.

Używanie blokad postojowych

Blokad postojowych należy używać w sytuacjach, gdy trzeba zablokować koła tylne i zabezpieczyć trójkołowiec przed przemieszczaniem się, gdy jest to konieczne.

- Aby zablokować blokady postojowe, należy zatrzymać trójkołowiec i wcisnąć stopą czerwoną blokadę postojową na lewym kole. Gdy rozlegnie się kliknięcie, blokady postojowe będą zablokowane, a trójkołowiec nie będzie się mógł poruszać.
- Aby odblokować blokady postojowe, należy wcisnąć stopą czerwoną blokadę postojową na prawym kole. Gdy rozlegnie się kliknięcie, blokady postojowe będą odblokowane, a trójkołowiec będzie mógł się poruszać.

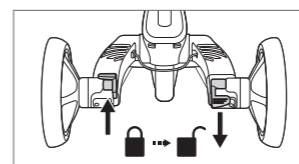
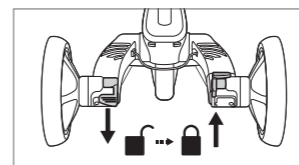

OSTRZEŻENIE! Blokady postojowych znajdujących się na kołach tylnych **NIE WOLNO UŻYWAĆ DO HAMOWANIA (spowalniania) trójkołowca.** Lewa blokada postojowa jest zaprojektowana jako mechanizm unieruchamiający trójkołowiec po jego zatrzymaniu. Blokady postojowe nie są przeznaczone do innych celów. Używanie blokad postojowych w celu spowolnienia jazdy trójkołowej spowoduje nieodwracalne uszkodzenie mechanizmu tylnych kół, więc nie wolno tego robić.

Używanie mechanizmu blokady kierownicy

Aby używać mechanizmu blokady kierownicy, należy przestrzegać zalecanych ustawień podanych poniżej.

- **W przypadku trójkołowca dla niemowląt:** Aby umożliwić kierowanie kołem przednim tylko przez uchwyt dla rodzica (drażek do popychania), stojąc przodem do trójkołowca należy przesunąć blokadę kierownicy na kolumnie kierownicy w prawo.
- **W przypadku trójkołowca prowadzonego, trójkołowca do nauki i rowerka biegowego:** Aby umożliwić kierowanie przednim kołem zarówno za pomocą kierownicy jak i uchwytu dla rodzica (drażka do popychania), stojąc przodem do trójkołowca, należy przesunąć blokadę kierownicy na kolumnie kierownicy w lewo.

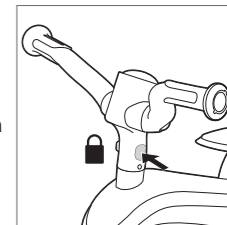
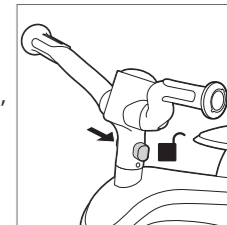

B. Przekształcanie TRÓJKOŁOWCA DLA NIEMOWLĄT w TRÓJKOŁOWIEC PROWADZONY (18-36 miesięcy)

W trybie trójkołowca prowadzonego dziecko zacznie używać pedałów. Upewnić się, że stopy dziecka są poprawnie i płasko ustawione na pedałach.

- Aby wyjąć uchwyt dla rodzica (drażka do popychania) z trójkołowca, należy nacisnąć czerwony przycisk odblokowujący w dolnej tylnej części ramy trójkołowca i wysunąć drążek na zewnątrz.
- Przesunąć przyciski odblokowujące pod kierownicą, aby wyjąć z kierownicy lewy i prawy pałak zabezpieczający.
- Przekręcić pokrętkę pod siodłem o 90 stopni, aby odblokować i wyjąć fotelik z uprzężą.
- Aby ponownie zamocować uchwyt dla rodzica (drażka do popychania) do trójkołowca, wystarczy przesunąć pierścień zabezpieczający w górę drążka i przelożyć drążek przez otwory z tyłu siodła i w ramie trójkołowca. Docisnąć uchwyt dla rodzica w dół, aż wałek sterujący na końcu drążka zatrzaśnie się w ramie trójkołowca.
- Nacisnąć czerwone przyciski u podstawy kierownicy i przekręcić kierownicę do przodu.

UWAGA! Aby uniknąć zadrapań lub urazów, należy przesunąć pierścień zabezpieczający w dół uchwytu dla rodzica (drażka do popychania), aż pierścień znajdzie się na siodle.

- Aby umożliwić kierowanie przednim kołem zarówno za pomocą kierownicy jak i uchwytu dla rodzica (drażka do popychania), stojąc przodem do trójkołowca, należy przesunąć blokadę kierownicy na kolumnie kierownicy w lewo.
- Schować fotelik z uprzężą dla kolejnego dziecka:
 - a. Aby złożyć oparcie, jednocześnie nacisnąć duże czerwone przyciski znajdujące się po obu stronach fotelika.
 - b. Wcisnąć 2 czerwone przyciski odblokowujące w dolnej, tylnej części oparcia, aby wyjąć z fotelika lewy i prawy pałak zabezpieczający.
 - c. Zamocować pałaki zabezpieczające do 2 pętli z tyłu oparcia.
 - d. Ścisnąć razem 2 czerwone przyciski z tyłu zagłówka, aby złożyć go do tyłu.
 - e. Złożyć daszek do tyłu.

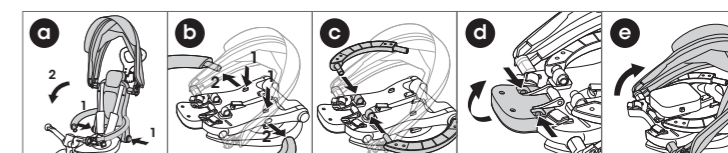

C. Przekształcanie TRÓJKOŁOWCA PROWADZONEGO w ROWEREK DO NAUKI (24-36 miesięcy)

Gdy dziecko jest już wystarczająco duże aby pedałowac, drążek do popychania można usunąć, a przednie koło ustawić w tryb zablokowanym, aby umożliwić pedałowanie.

1. Aby wyjąć uchwyt dla rodzica (drążka do popychania, wcisnąć czerwony przycisk z tyłu w dolnej części ramy trójkołowca.
2. Ustawić koło przednie w trybie zablokowanym (patrz część „UŻYWANIE TRYBU ODSPRĘŻONEGO KOŁA”).
3. Zdjąć podnóżek przekręcając pokrętło pod podnóżkiem o 90 stopni. Wcisnąć przycisk sprężynowy po lewej stronie podnóżka.
4. Aby umożliwić kierowanie przednim kołem za pomocą kierownicy, stojąc przodem do trójkołowca, należy upewnić się, że **blokada kierownicy** na kolumnie kierownicy jest przesunięta w lewo.

OSTRZEŻENIE! Uchwyt dla rodzica (drążka do popychania) należy przechowywać w bezpiecznym miejscu. Chronić przed dziećmi.

D. Przekształcanie TRÓJKOŁOWCA DO NAUKI w ROWEREK BIEGOWY (2-5 lat)

Kiedy dziecko nauczy się już koordynacji i będzie umiało utrzymywać równowagę na trójkołowcu do nauki, należy zdjąć pedały i zmienić koła tylne, aby umożliwić dziecku jazdę na produkcie jako rowerku biegowym:

1. Nacisnąć czerwone przyciski pod wspornikami, aby zdjąć koła tylne.
2. Odwrócić koła tylne i założyć je na te same wsporniki ale tak, aby koła były skierowane do środka (jedno przy drugim) i aby blokady postojowe były skierowane na dół do podłogi. Mocno docisnąć, aż koła zatrzaskną się na swoim miejscu.
3. Wcisnąć przyciski odblokowujące pedały na piaście przedniego koła i zdemontować pedały. Nacisnąć czerwone przyciski pod siodełkiem i włożyć pedały w przewidziane w tym celu otwory z tyłu siodełka.
4. Aby umożliwić kierowanie przednim kołem za pomocą kierownicy, stojąc przodem do trójkołowca, należy upewnić się, że **blokada kierownicy** na kolumnie kierownicy jest przesunięta w lewo.
5. W razie potrzeby, wyregulować wysokość siodełka. Dziecko musi być w stanie wygodnie postawić na ziemi stopy, aby móc zatrzymać rowerek.
6. Hamowanie na rowerku biegowym: Na rowerku biegowym hamowanie odbywa się stopami. Dziecko zatrzymuje się, gdy przestaje chodzić lub biegać. Należy upewnić się, że dziecko jest zawsze w stanie zatrzymać się z rozwijanej prędkości i że nosi odpowiednie obuwie.

OSTRZEŻENIE! Nie używać w ruchu drogowym. Należy koniecznie nosić sprzęt ochronny. Należy pilnować, aby dziecko zawsze nosiło sprzęt ochronny (kask, ochraniacze na łokcie, nakolanniki i rękawice).

Składanie TRÓJKOŁOWCA EXPLORER (tryb wózka)

Na czas transportu trójkołowiec można złożyć. W trybie trójkołowca dla niemowląt, należy wykonać wszystkie podane niżej kroki. W trybie trójkołowca prowadzonego, należy wykonać krok 1. W trybie trójkołowca do nauki, należy przejść do kroku 3. W trybie rowerka biegowego, należy przejść do kroku 4.

1. Jeśli w trójkołowcu zamontowany jest podnóżek, należy go złożyć.
2. Aby złożyć fotelik z uprzężą (trójkołowiec dla niemowląt), należy:
 - a. Przesunąć przyciski odblokowujące pod lewą i prawą częścią kierownicy, aby wyjąć z kierownicy lewy i prawy pałąk zabezpieczający.
 - b. Nacisnąć czerwone przyciski u podstawy kierownicy, aby przekręcić kierownicę do góry.
 - c. Przesunąć pierścień zabezpieczający w górę drążka do popychania, aby odczepić uchwyt dla rodzica od oparcia fotelika.
 - d. Aby złożyć oparcie, jednocześnie nacisnąć duże czerwone przyciski po obu stronach fotelika.
 - e. Złożyć daszek do tyłu.
 - f. Ścisnąć razem 2 czerwone przyciski z tyłu zagłówka, aby złożyć go do tyłu.
3. Nacisnąć czerwone przyciski u podstawy kierownicy i przekręcić kierownicę do tyłu.
4. Tylko **rowerek biegowy**: Nacisnąć czerwone przyciski pod wspornikami, aby zdjąć koła tylne. Odwrócić koła tylne i założyć je na te same wsporniki tak, aby koła były skierowane na zewnątrz, a blokady postojowe do góry w stronę sufitu. Mocno docisnąć, aż koła zatrzaskną się na swoim miejscu.
5. Aby złożyć wsporniki tylnych kół, nacisnąć i przytrzymać czerwony

przycisk w tylnej części ramy trójkołowca, popchnąć odpowiedni wspornik w dół i obrócić go, aż będzie ustawiony do przodu. Powtórzyc procedurę dla drugiego wspornika.

6. Tryb wózka:

- a. Jeśli uchwyt dla rodzica (drążek do popychania) jest zdemontowany, można go zamocować z tyłu złożonego trójkołowca, dzięki czemu będzie go można pchać w trybie wózka.
- b. Aby umożliwić kierowanie kołem przednim tylko przez uchwyt dla rodzica (drążek do popychania), stojąc przodem do trójkołowca należy przesunąć **blokadę kierownicy** na kolumnie kierownicy w prawo.

Rozkładanie TRÓJKOŁOWCA EXPLORER

Aby rozłożyć trójkołowiec z trybu wózka, należy wykonać następujące kroki. W trybie trójkołowca dla niemowląt, należy wykonać wszystkie podane niżej kroki. W trybie trójkołowca prowadzonego, należy przejść do kroku 2. W przypadku trójkołowca do nauki i rowerka biegowego należy przejść do kroku 3.

1. Rozkładanie fotelika z uprzężą:
 - a. Nacisnąć czerwone przyciski u podstawy kierownicy i przekręcić kierownicę do przodu.
 - b. Aby rozłożyć oparcie, należy jednocześnie nacisnąć duże czerwone przyciski znajdujące się po obu stronach fotelika.
 - c. Rozłożyć zagłówki.
 - d. Nacisnąć czerwone przyciski u podstawy kierownicy i przekręcić kierownicę do tyłu.
 - e. Lewy i prawy pałąk zabezpieczający połączyć z kierownicą i wcisnąć, aż znajdą się na swoim miejscu (rozlegnie się kliknięcie).
 - f. Przesunąć pierścień zabezpieczający w dół uchwytu dla rodzica (drążka do popychania) i włożyć wypustkę na pierścieniu w szczelinę w oparciu, aby przymocować uchwyt dla rodzica do oparcia.
 - g. Wyregulować daszek i ustawić go w odpowiedniej pozycji.
2. Aby rozłożyć wsporniki tylnych kół, należy użyć czerwonych przycisków znajdujących się z tyłu ramy trójkołowca. Nacisnąć i przytrzymać czerwony przycisk, aby obrócić odpowiedni wspornik aż do jego pełnego rozłożenia (*rozlegnie się kliknięcie*). Puścić przycisk, aby bezpiecznie zablokować wspornik we właściwej pozycji. Powtórzyc procedurę dla drugiego wspornika.
3. Rozłożyć podnóżek, o ile w danym trybie używania trójkołowca jest on potrzebny.
4. Tylko **rowerek biegowy**: Nacisnąć czerwone przyciski pod wspornikami, aby zdjąć koła tylne. Odwrócić koła tylne i założyć je na te same wsporniki ale tak, aby koła były skierowane do środka (jedno przy drugim) i aby blokady postojowe były skierowane na dół do podłogi. Mocno docisnąć, aż koła zatrzaskną się na swoim miejscu.

Przestawić **blokadę kierownicy** w ustawienie odpowiednie dla trybu trójkołowca, aby umożliwić lub uniemożliwić kierowanie kołem przednim za pomocą kierownicy i/lub uchwytu dla rodzica (drążka do popychania) (patrz część „Używanie mechanizmu blokady kierownicy”).

WAŻNE - PRZECZYTAJ UWAŻNIE I ZACHOWAJ NA PRZYSZŁOŚĆ

- OSTRZEŻENIE! Nigdy nie wolno zostawiać dziecka bez opieki.
- OSTRZEŻENIE! Przed użyciem należy upewnić się, że wszystkie urządzenia blokujące są włączone.
- OSTRZEŻENIE! Nie należy pozwalać dziecku bawić się produktem w trybie trójkołowca dla niemowląt.
- OSTRZEŻENIE! To siedzisko nie jest odpowiednie dla dzieci w wieku poniżej 6. miesiąca życia.
- OSTRZEŻENIE! Należy zawsze używać systemu przytrzymującego.
- OSTRZEŻENIE! Przed użyciem należy sprawdzić, czy korpus wózka, siedzisko lub urządzenia do instalowania fotelika samochodowego są prawidłowo zamocowane.
- OSTRZEŻENIE! Ten produkt nie nadaje się do biegania lub jazdy na rolkach.
- Nie należy zakładać żadnych akcesoriów do przenoszenia. Obciążenie uchwytu i/lub tylnej strony oparcia i/lub boków pojazdu wpłynie na stabilność pojazdu.
- Podczas wkładania i wyjmowania dzieci blokada postojowa powinna być włączona.
- Ostrzeżenie! Nigdy nie wolno zostawiać dziecka na trójkołowcu bez nadzoru.
- Ostrzeżenie! Należy koniecznie korzystać z dostarczonego systemu przytrzymującego dziecko.
- Ostrzeżenie! W przypadku używania torby innej niż zalecana przez

producenta trójkołowiec może się zrobić niestabilny.

- Ostrzeżenie! Przekroczenie zalecanego obciążenia podanego przez producenta powoduje, że trójkołowiec robi się niestabilny.
- Ostrzeżenie! W przypadku używania torby lub półki w miejscu, w którym nie są one przewidziane, trójkołowiec może się zrobić niestabilny.

Ogólne instrukcje stosowania:

- Przed użyciem upewnij się, że produkt został poprawnie złożony. Sprawdź wszystkie elementy połączeniowe: kolumna kierownicy, podnóżek, siedzisko, pas bezpieczeństwa, pierścień zabezpieczający muszą być poprawnie umieszczone. Upewnij się, że mechanizmy blokujące są poprawnie zablokowane. Zanim dziecko będzie na nim jeździć sprawdź, czy w produkcie nie ma żadnych potencjalnie niebezpiecznych części.
- Podczas jazdy na produkcie osoba dorosła powinna pilnować dziecka. Należy zwrócić szczególną uwagę na poinformowanie dziecka o bezpiecznej jeździe.
- Nie używać na drogach publicznych, przykłady bezpiecznych miejsc do jazdy: do stosowania na płaskim i nie żwirowym obszarze (place zabaw, parki).
- Nie używać tej produktu w pobliżu schodów, lub na stokach, na drodze lub na mokrej powierzchni.
- W miarę jak dziecko nabiera wprawy zwiększa się liczba potencjalnych zagrożeń. Pamiętaj, by w domu zdjąć ramy lub lustra wiszące zbyt nisko, które mogą się zbić i usunąć wszelkie inne przedmioty, które mogłyby spaść w razie uderzenia. Stół z rogami również stanowi zagrożenie.
- Na produkcie może jechać tylko jedna osoba jednocześnie.
- Upewnij się, że dziecko jest w ubrane w odpowiednie ubranie i obuwie podczas jazdy na produkcie.
- Upewnij się, że użytkownik trzyma obie ręce na kierownicy dla właściwego sterowania.
- Nie pozwalaj, by użytkownik miał na sobie przedmioty, które przeszkadzają w dobrym słyszeniu i widzeniu, lub które ograniczają funkcjonalność produktu.
- Produkt należy używać z zachowaniem ostrożności, gdyż wymaga ona umiejętności, by uniknąć upadków i zderzeń mogących spowodować kontuzje u użytkownika lub innych osób.

Kontrola, konserwacja i czyszczenie

- Podczas użytkowania należy kontrolować wszystkie elementy i w razie potrzeby dokręcać je. Szczególnie ważne jest, aby robić to przed każdym użyciem. Jeśli kontrole nie będą przeprowadzane, trójkołowiec może się przewrócić lub w inny sposób stanowić zagrożenie. Wymiany jakichkolwiek części należy wykonywać zgodnie z instrukcjami producenta.
- Trójkołowiec należy czyścić lekko wilgotną ściereczką (zwilżoną zimną wodą) i delikatnym mydłem. Do czyszczenia produktu nigdy nie należy używać substancji żrących lub ściernych.
- Pojeździe należy używać tylko dla jednego dziecka, tj. tak, jak został on zaprojektowany.
- Nie należy używać akcesoriów, które nie zostały zatwierdzone przez producenta.
- Należy używać wyłącznie części zamiennych dostarczonych lub zalecanych przez producenta/dystrybutora.

Konserwacja i bezpieczeństwo:

- Kontrole bezpieczeństwa: okresowo sprawdzaj, czy w produkcie żaden element nie jest poluzowany lub odłączony, zwłaszcza koła, pedały, siodełko i kierownica.
- Okresowe czyszczenie przedłuży okres użytkowania. Czyść produkt suchą szmatką, jeśli jest zabrudzony.
- Regularnie sprawdzaj stan zużycia.
- Regularnie sprawdzaj, czy części nie są zerwane lub uszkodzone, jeśli tak jest, nie używaj produktu.
- Regularne kontrole pomogą zapobiec wypadkowi.

Dodatkowe informacje

W razie pytań lub wątpliwości skontaktuj się z nami: contact@globber.com

GWARANCJA

Producent gwarantuje, że produkt jest wolny od jakichkolwiek wad produkcyjnych 2 lata od daty zakupu. Ta ograniczona gwarancja nie obejmuje normalnego zużycia, opon, rur lub przewodów lub jakichkolwiek uszkodzeń, awarii lub strat spowodowanych niewłaściwym montażem, konserwacją lub przechowywaniem.

Ta ograniczona gwarancja stanie się nieważna, gdy produkt

- jest użyty w sposób inny niż do rozrywki lub transportu;
- jest zmieniony w jakikolwiek sposób;
- jest wypożyczony

Producent nie ponosi odpowiedzialności z tytułu strat ubocznych lub następczych lub uszkodzeń wynikających bezpośrednio lub pośrednio z używania produktu.

Globber nie proponuje przedłużonej gwarancji. Jeśli zakupiłeś przedłużoną gwarancję, będzie ona uznana przez sklep, w którym została zakupiona.

Zachowaj oryginalny paragon zakupu z niniejszą instrukcją i wpisz poniżej nazwa produktu.

Części zamienne

Aby zamówić części zamienne do produktu, przejdź do strony internetowej globber.com

Læs instruktionerne omhyggeligt inden produktet samles og i brug. Behold instruktionerne til fremtidig brug. Vær forsigtig ved udpakning og samling af produktet. Produktet skal samles af en ansvarlig voksen. Fjern al emballage og plastikposer, og saml produktet, inden det gives det til barnet.

ADVARSEL! Undgå, at træde eller stå på bagenden af cykelstellet, da det kan vælte produktet.

Cyklens stillinger: Advarsel! Må ikke bruges til børn over 36 måneder; stellet kan ikke holde til det.

Barnets maksimale vægt: 15 kg når cyklen bruges som en trehjulet cykel til småbørn. 20 kg når cyklen bruges på andre måder.

Produktet må ikke bruges i regnvejre eller på våde underlag.

SÅDAN SAMLES DENNE 4-I-1 FOLDBARE TREHJULEDE CYKEL

A. Sådan samles cyklen til SMÅBØRN (10-36 måneder)

- For at folde baghjulene gaffer ud, skal du bruge de røde knapper på bagsiden af cykelstellet. Hold den røde knap nede for at dreje det ene ben, indtil det er helt strakt ud (der lyder et klik). Slip knappen for, at låse benet sikkert på plads. Gentag dette med det andet ben.
- Sæt skærmen på forhjulet. Hold forhjulsgafflen mod cykelstellet, og stik gaffelens styreaksel gennem stellet.
- Hold styret over cykelstellet, og sørg for forsiden vender fremad, væk fra sadlen. Hold gaffelens styreaksel mod styrstangen, og tryk styret ned, indtil delene låser på plads og der lyder et klik.
- Sæt baghjulene ind i benene, så hjulene vender udad, og parkeringsenhederne vender opad mod loftet. Tryk fast, indtil hjulene klikkes på plads.
- Sådan sættes sadlen på:
 - Åbn grebet på klemmen for oven på cykelstellet.
 - Hold den fjederbelastede knap på bunden af sadelpinden nede, sæt sadelpinden i cykelstellet og tryk sadlen ned, indtil den fjederbelastede knap går gennem cykelstellet.
 - Tryk på den fjederbelastede knap på bunden af sadelpinden, og sænk sadlen, indtil den fjederbelastede knap for oven på sadelpinden låses fast i stellet ved mærket "MAX". Dette er det højeste sadlen kan sættes op. Sadlen kan sættes i 2 højder (33 cm/36 cm).
 - Ved brug som trehjulet cykel til småbørn, skal sadlen være i den lave højde. For at justere sadlen til den lave højde, skal du trykke på den sorte knap på klemmen og trykke sadlen helt ned.
 - Luk grebet på klemmen for, at låse sadlen sikkert på plads.
- Hold den røde udløser til pedalen på forhjulsnævnet nede, sæt pedalen i navet og sørg for at rillen på pedalen flugter med styret i navet. Slip udløseren og tryk pedalen ind (indtil du hører et klik). Gentag dette med den anden pedal. Sørg for, at pedalerne låses sikkert på plads.
- For at sætte fodstøtten på, skal du holde fodstøtten under sadelpinden med vingerne fremad. Tryk på den fjederbelastede knap på bunden af sadelpinden, og tryk fodstøtten ind på stangen, indtil den fjederbelastede knap klikker ind i hullet på fodstøtten. Drej knappen under fodstøtten 90 grader for, at låse fodstøtten sikkert på plads.

ADVARSEL! Sørg for, at fodstøtten er låst ordentligt fast, før hver brug.

- Sådan sættes sædet med selerne på:
 - Tryk på de store røde knapper på begge sider af sædet på samme tid, for at folde ryglænet ud.
 - Hvis nakkestøtten er klappet sammen, skal du fulde den ud ved, at trykke de 2 røde knapper på bagsiden af nakkestøtten indad.
 - Sæt sædet på sadlen, og sørg for, at knappen under sædet flugter med hullet i sadlen, så knappen kan gå gennem sadlen.
 - Drej knappen under sadlen 90 grader for, at låse sædet fast på sadlen.

- Sådan sættes venstre og højre beskyttelsesbøjler på:
 - Sørg for, at sadlen står på den lave højde (se trin 5 ovenfor).
 - Sæt ender på venstre og højre beskyttelsesbøjle i hullerne midt på siderne af sædets ryglæn, og tryk dem ind (indtil der lyder et klik).
 - Drej venstre og højre styr mod sædet ved, at trykke på de røde knapper på bunden af styret.
 - Sæt de andre ender på venstre og højre beskyttelsesbøjle på styret, og tryk dem ind, indtil de klikkes på plads.
- Sæt kalechens ende mod hullerne på siden for oven på sædets ryglæn, og tryk dem ind, indtil de klikkes på plads.
- Sådan sættes forældrehåndtaget (skubbestangen) på: Tryk på den fjederbelastede knap for, at sætte stangens øvre del (håndtaget) i den nedre del. Tryk den øvre del ind, indtil den fjederbelastede knap klikker ind i et af hullerne, så de låses fast. Forældrehåndtaget kan justeres til 2 højder (100 cm/103 cm). Sådan sættes forældrehåndtaget (skubbestangen) på den trehjulede cykel: Tryk sikringsringen op ad stangen, og sæt forsigtigt stangen i hullerne på bagsiden af sædet, sadlen og cykelstellet. Tryk forældrehåndtaget ned, indtil styreakslen for enden af stangen klikker ind i cykelstativet. Tryk sikringsringen ned ad stangen, og sæt tappen på ringen i hullet på ryglænet for, at sætte forældrehåndtaget fast i ryglænet.

BEMÆRK: Når forældrehåndtaget (skubbestangen) sættes ordentligt på, er forældrehåndtaget forbundet med styret og forhjulsgafflen, så forældrene kan styre den trehjulede cykel.

- Tryk kopholderen ind i hullet på forældrehåndtaget (skubbestangen).

Advarsel! Kopholderen må ikke overbelastes. Højest 900 g. Hvis kopholderen overbelastes, kan det føre til en farlig ustabil situation.

ADVARSEL! Sørg for, at sædet og beskyttelsesbøjlerne er låst ordentligt fast før hver brug.

SÅDAN SPÆNDES BARNET FAST PÅ DEN TREHJULEDE CYKEL

- Sædet er udstyret med et 5-punkts selesystem. Juster spændet på hver sele før brug. Skulderselerne og taljeselerne skal sidde fast omkring barnet.
- For at spænde selerne, skal du sætte enden af skulderselen i enden af taljeselen. Gør også dette på venstre og højre side.
- Sæt derefter begge dele i spændet på selen mellem benene, indtil du her et klik.
- Dobbelttjek, at selerne er spændt ordentligt fast, og at længderne på alle 5 seler passer til barnet.
- Sikkerhedsselen på ryglænet kan justeres til 2 højder.

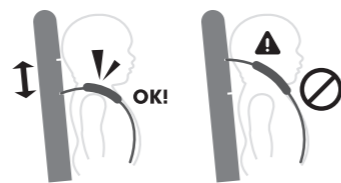

ADVARSEL! Brug altid 5-punktselen, når produktet bruges som en trehjulet cykel med sædet på.

ADVARSEL! Barnet skal altid være spændt fast.

Sådan bruges frihjul-funktionen

- Forhjulet har to funktioner:
 - Ikke låst:** Når pedalerne drejer uafhængigt af forhjulet (frihjul).
 - Låst:** Når pedalerne og forhjulet er forbundne og bevæger sig samlet.
- For at sætte forhjulet på funktionen **Ikke-låst** (frihjul), skal du finde en stor rød knap, der er markeret med et oplåst-ikon på siden af forhjulet. Drej forhjulet, indtil en af pilene på forhjulsnævnet er ud for prikken på knappen. Tryk derefter på knappen, indtil du hører et klik.
- For at sætte forhjulet på funktionen **Låst**, skal du finde en stor rød knap, der er markeret med et låst-ikon på siden af forhjulet. Drej forhjulet, indtil en af pilene på forhjulsnævnet er ud for prikken på knappen. Tryk derefter på knappen, indtil du hører et klik.

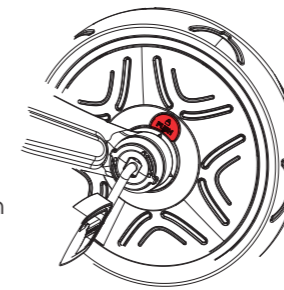

ADVARSEL! Frihjul-funktionen må kun bruges med forældrehåndtaget (skubbestangen).

ADVARSEL! Kontroller, at skubbestangen (forældrehåndtaget) er låst i position før brug.

ADVARSEL! Automatisk frihjul sikrer, at den trehjulede cykel kan skubbes sikkert, mens barnets fødder hviler på pedalerne uden at pedalerne drejer.

Sådan bruges parkeringsenhederne.

Brug parkeringsenhederne til at låse baghjulene, så du kan holde den trehjulede cykel stille, hvis nødvendigt.

- For at låse parkeringsenhederne, skal du standse den trehjulede cykel og trykke den røde parkeringsenhed på venstre hjul ned med foden. Der lyder et klik, parkeringsenhederne låses og den trehjulede cykel står nu stille.
- For at låse parkeringsenhederne op, skal du trykke den røde parkeringsenhed på højre hjul ned med foden. Der lyder et klik, parkeringsenhederne låses op og den trehjulede cykel kan nu køre.

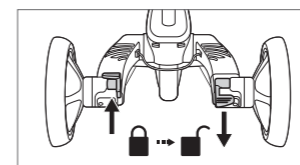
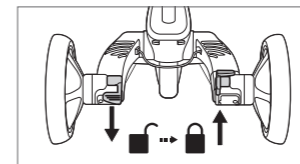

ADVARSEL! Parkeringsenhederne bag på baghjulene, må IKKE BRUGES TIL AT SÆNKE FARTEN på den trehjulede cykel. Den venstre parkeringsenhed er beregnet til, at sætte den trehjulede cykel i stilstand, når den stoppes. Parkeringsenhederne er ikke beregnet til andre formål. Hvis de to bageste parkeringsenheder bruges til, at sænke cyklens fart, beskadiges baghjulenes mekanisme permanent. Dette må aldrig gøres.

Sådan bruges styrets låsemekanisme

For at bruge styrets låsemekanisme, skal du følge de anbefalede indstillinger nedenfor.

- Ved brug som trehjulet cykel til småbørn:** Stå mod cyklens forende, og tryk **styr-låsen** på styrstangen til højre, hvorefter cyklens forhjul kun kan styres med forældrehåndtaget (skubbestangen).

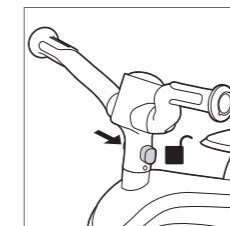

- Ved brug som en styret trehjulet cykel, trehjulet cykel til øvelse og balancecykel:** Stå mod cyklens forende, og tryk **styr-låsen** på styrstangen til venstre, hvorefter cyklens forhjul kan styres med cykelstyret og forældrehåndtaget (skubbestangen).

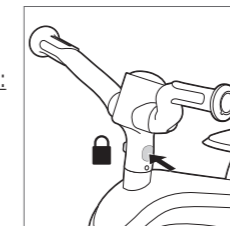

B. Omdannelse af cyklen fra en TREHJULET CYKEL TIL SMÅBØRN ilen STYRET TREHJULET CYKEL (18-36 måneder)

Ved brug som en styret trehjulet cykel, begynder barnet at bruge pedalerne. Sørg for, at hans fødder hviler korrekt og fladt på pedalerne.

- Tag forældrehåndtaget (skubbestangen) ud af cyklen, ved at trykke på den røde udløserknap for neden bag på cykelstellet og træk stangen ud.
- Tag venstre og højre beskyttelsesbøjle af styret, ved at trykke på udløserknapperne under styret.
- Drej knoppen under sadlen 90 grader, for at låse sædet med selerne op og tage det af.
- Sæt forældrehåndtaget (skubbestangen) i cyklen igen, ved at trykke sikringsringen op ad stangen og sætte stangen i hullerne på bagsiden af sadlen og cykelstellet. Tryk forældrehåndtaget ned, indtil styreakslen for enden af stangen klikker ind i cykelstativet.
- Tryk på de røde knapper på undersiden af styret, for at dreje styret fremad.

FORSIGTIG! For at undgå ridser eller skader, skal du trykke sikringsringen ned ad forældrehåndtaget (skubbestangen), indtil ringen sidder på sadlen.

- Stå mod cyklens forende, og tryk **styr-låsen** på styrstangen til venstre, hvorefter cyklens forhjul kan styres med cykelstyret og forældrehåndtaget (skubbestangen).
- Opbevar sædet med selerne til det næste barn:
 - Tryk på begge af de store røde knapper på hver side af sædet, for at folde ryglænet sammen.
 - Tag venstre og højre beskyttelsesbøjle af sædet, ved at trykke på de 2 røde udløserknapper for neden på ryglænet.
 - Sæt beskyttelsesbøjlerne fast i de 2 løkker på bagsiden af ryglænet.
 - Klem de 2 røde tapper sammen på bagsiden af nakkestøtten, for at folde den bagud.
 - Fold kalechen bagud.

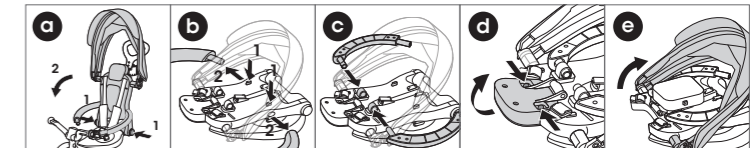

C. Sådan omdannes cyklen fra en STYRET TREHJULET CYKEL til en TREHJULET CYKEL TIL ØVELSE (24-36 måneder)

Når barnet er gammelt nok til at træde i pedalerne, skal du fjerne forældrehåndtaget (skubbestangen) og sætte forhjulet i låst tilstand for at gøre det muligt at træde i pedalerne på forhjulet.

- Tryk på den røde knap på bunden bag på cykelstellet for at fjerne forældrehåndtaget (skubbestangen).
- Sæt forhjulet i låst-funktion (se afsnittet "SÅDAN BRUGES FRIHJULSFUNKTIONEN").
- Fjern fodstøtten ved at dreje knappen under fodstøtten 90 grader, og tryk derefter på den fjederbelastede knap på venstre side af fodstøtten.
- Stå mod cyklens forende, skal du sørge for at **styr-låsen** på styrstangen er trykket til venstre, så cyklens forhjul kan styres med cykelstyret.

ADVARSEL! Opbevar forældrehåndtaget (skubbestangen) et sikkert sted. Det skal opbevares uden for børns rækkevidde.

D. Sådan omdannes cyklen fra en TREHJULET CYKEL TIL ØVELSE til en BALANCECYKEL (2-5 år)

Når barnet kan balancere på cyklen til øvelse, kan du tage pedalerne af og omdanne baghjulene, så barnet kan bruge cyklen som en balancecykel:

1. Tryk på de røde knapper under benene, for at tage baghjulene af.
2. Vend baghjulene om, og sæt dem på de samme ben igen, så hjulene vender indad (mod hinanden) og parkeringsenhederne vender ned mod gulvet. Tryk ordentligt fast, indtil hjulene klikker på plads.
3. Tag pedalerne af, ved at trykke på udløserknapperne på forhjulsnæv. Tryk på de røde knapper under sadlen for at sætte pedalerne i hullerne på bagsiden af sadlen.
4. Stå mod cyklens forende, skal du sørge for at **styr-låsen** på styrstangen er trykket til venstre, så cyklens forhjul kan styres med cykelstyret.
5. Juster sadlens højde, hvis nødvendigt. Barnet skal kunne placere sine fødder behageligt på jorden, for at stoppe cyklen.
6. Sådan bremses balancecyklen: Balancecyklen bremses med fødderne. Barnet stopper cyklen, ved at holde op med at gå eller løbe. Sørg for, at barnet altid kun kører i en hastighed, hvor det selv kan stoppe. Sørg også for, at barnet bruger passende fodtøj.

ADVARSEL! Produktet må ikke bruges i trafikken. Brug beskyttelsesudstyr. Barnet skal altid bruges beskyttelsesudstyr (hjelm, albuebeskyttere, knæbeskyttere, handsker).

Sådan foldes den TREHJULEDE CYKEL sammen (på vogn-funktionen)

Den trehjulede cykel kan foldes sammen, så den er nemmere at transportere. Ved brug som **trehjulede cykel til småbørn**, skal du følge nedenstående trin. Ved brug som **styret trehjulede cykel**, skal du følge trin 1. Ved brug som **cykel til øvelse**, skal du gå videre til trin 3. Ved brug som **balancecykel**, skal du gå til trin 4.

1. Hvis fodstøtten er sat på cyklen, skal de foldes op.
2. Sådan foldes sædet med selerne sammen (trehjulede cykel til småbørn):
 - a. Tryk venstre og højre udløserknapper under venstre og højre styr, for at tage beskyttelsesbøjlerne af styrene.
 - b. Tryk på de røde knapper på undersiden af styret, for at dreje styret opad.
 - c. Tryk sikringsringen op ad skubbestangen, for at låse forældrehåndtaget op, så det kan tages af sædets ryglæn.
 - d. Tryk samtidigt på de store røde knapper på begge sider af sædet, for at folde ryglænet.
 - e. Fold kalechen bagud.
 - f. Klem de 2 røde tapper sammen på bagsiden af nakkestøtten, for at folde den bagud.
3. Tryk på de røde knapper på undersiden af styret, for at dreje styret bagud.
4. Kun når cyklen bruges som en **balancecykel**: Tryk på de røde knapper under benene, for at tage baghjulene af. Ved baghjulene om og sæt dem i de samme ben, så de vender udad, og parkeringsenhederne vender opad mod loftet. Tryk fast, indtil hjulene klikkes på plads.
5. For at folde benene på baghjulene, skal du holde den røde knap på bagsiden af cykelstellet nede, tryk benet ned og dreje benet, indtil det peger fremad. Gentag dette med det andet ben.
6. **Vogn-funktion:**
 - a. Hvis forældrehåndtaget (skubbestangen) ikke sidder i cyklen, kan du sætte det i på bagsiden af en foldede cykel, for at skubbe i vogn-funktionen.
 - b. Stå mod cyklens forende, og tryk **styr-låsen** på styrstangen til højre, hvorefter cyklens forhjul kun kan styres med forældrehåndtaget (skubbestangen).

Sådan foldes den TREHJULEDE CYKEL ud

Følg nedenstående trin for, at folde den trehjulede cykel ud, når den bruges som en vogn. Ved brug som **trehjulede cykel til småbørn**, skal du følge nedenstående trin. Ved brug som **styret trehjulede cykel**, skal du gå videre til trin 2. Ved brug som en **cykel til øvelse** og **balancecykel**, skal du gå videre til trin 3.

1. Sådan foldes sædet med selerne ud:
 - a. Tryk på de røde knapper på undersiden af styret, for at dreje styret fremad.
 - b. Tryk på de store røde knapper på begge sider af sædet på samme tid, for at folde ryglænet ud.
 - c. Fold nakkestøtten ud.
 - d. Tryk på de røde knapper på undersiden af styret, for at dreje styret bagud.
 - e. Sæt venstre og højre beskyttelsesbøjle på styret, og tryk dem ind, indtil de klikkes på plads.
 - f. Tryk sikringsringen ned ad forældrehåndtaget (skubbestangen), og sæt tappen på ringen i hullet på ryglænet for, at sætte forældrehåndtaget fast i ryglænet. Juster kalechen til den ønskede position.
2. For at folde baghjulene gaffer ud, skal du bruge de røde knapper på bagsiden af cykelstellet. Hold den røde knap nede for at dreje det ene ben, indtil det er helt strakt ud (**der lyder et klik**). Slip knappen for, at låse benet sikkert på plads. Gentag dette med det andet ben.
3. Fold fodstøtten ud, hvis den skal bruges på den trehjulede cykel.
4. Kun når cyklen bruges som en **balancecykel**: Tryk på de røde knapper under benene, for at tage baghjulene af. Vend baghjulene om, og sæt dem på de samme ben igen, så hjulene vender indad (mod hinanden) og parkeringsenhederne vender ned mod gulvet. Tryk ordentligt fast, indtil hjulene klikker på plads.

Ved brug som en trehjulede cykel, skal du trykke **styr-låsen** i den ønskede indstilling for, at slå forhjulsstyring på styret til og fra og/eller bruge forældrehåndtaget (skubbestangen) (se afsnittet "**Sådan bruges styr-låsen**").

VIGTIGT - LÆS DISSE OPLYSNINGER OMHYGGELIGT OG BEHOLD DEM TIL FREMTIDIG REFERENCE

- ADVARSEL! Barnet må aldrig efterlades uden opsyn.
- ADVARSEL! Sørg for, at alle låseanordninger låses før brug.
- ADVARSEL! Børn må ikke lege med produktet, når det står på spædbarnsfunktionen.
- ADVARSEL! Denne sædeenhed er ikke egnet til børn under 6 måneder.
- ADVARSEL! Brug altid fastspændingssystemet.
- ADVARSEL! Sørg for, at barnevognen, sædeenheden eller autostolen spændes ordentligt fast før brug;
- ADVARSEL! Dette produkt er ikke beregnet til løb eller skøjteløb;
- Monter ikke noget bæretilbehør. Hvis genstande spændes fast på håndtaget og/eller på bagsiden af ryglænet og/eller på siderne af køretøjet, påvirker det køretøjets stabilitet.
- Parkeringsenheden skal slås til, når børnene sættes på og tages af cyklen.
- Advarsel! Barnet må aldrig efterlades i den trehjulede cykel uden opsyn.
- Advarsel! Fastspændingssystemet, der sidder på den trehjulede cykel, skal bruges.
- Advarsel! Hvis en anden taske, end den der anbefales af producenten, bruges, kan den trehjulede cykel blive ustabil.
- Advarsel! Den trehjulede cykel bliver ustabil, hvis producentens anbefalet belastning overskrides.
- Advarsel! Den trehjulede cykel bliver ustabil, hvis en taske eller kurv bruges på steder, hvor der ikke er plads til den.

Generelle instruktioner for brug:

- Sørg for, at produktet er samlet korrekt inden brug. Kontroller alle forbindelselementerne: styrepind; fodstøtte; sæde; sikkerhedssele; sikkerhedsring skal justeres korrekt, og sørg for, at låsemekanismerne er sikkert låst. Kontroller produktet før barnet kører for at afgøre, om der er potentielt farlige dele eller forhold.
- Børn skal overvåges af voksne, mens de kører på dette produkt. Der skal udvises særlig omhu for at instruere børn i sikker kørsel.
- Brug ikke på de offentlige veje, eksempler på sikkert kørselsområde: Anvendes på flade områder uden grus (legeplads, offentlig plads).
- Brug ikke dette produkt i nærheden af en trappe, på en skrånning, på en vej eller på en våd overflade.
- Barn med større mobilitet vokser; jo flere potentielle farer stiger. Hjemme skal du sørge for at fjerne rammer eller spejle, der hænger for lavt og kunne gå i stykker, og ethvert objekt, der kan falde i tilfælde af sammenstød. Hjørneborde kan også udgøre en fare.
- Tillad ikke mere end et barn på produktet ad gangen.
- Sørg for, at barnet har tøj og passende fodtøj på, når det bruger produktet.
- Sørg for, at barnet holder begge hænder på styret så det har ordentlig kontrol.
- Lad ikke barnet bære noget, der forhindrer høreelse og udsyn, eller som forringer produktets funktion.
- Produktet skal bruges med forsigtighed, da færdigheder er påkrævet for at undgå fald eller sammenstød, der forårsager personskade hos brugeren eller tredjepart.

Eftersyn, vedligeholdelse og rengøring

- Kontroller al udstyret i brugsprioriteten og spænd fast efter behov. Det er særligt vigtigt, at denne procedure altid følges før hvert brug. Hvis dette ikke kontrolleres, kan den trehjulede cykel vælte eller på anden måde blive farlig, at bruge. Udskiftninger skal foretages i overensstemmelse med producentens anvisninger.
- Rengør den trehjulede cykel med en let fugtig klud (koldt vand) og mild sæbe. Brug aldrig ætsende eller slibende midler til, at rengøre produktet.
- Køretøjet må kun beregnet til brug med ét barn.
- Tilbehør, som ikke er godkendt af producenten, må ikke bruges.
- Der må kun bruges reservedele, der er fra eller som anbefales af producenten/distributøren.

Vedligeholdelse og sikkerhed:

- Sikkerhedskontrol: Kontroller regelmæssigt produktet for at identificere ethvert løst eller forskudt element, især hjulene, pedalerne, sædet og styret.
- Periodisk rengøring vil give et godt liv. Tør produktet af med en tør klud, hvis det er snavset.
- Kontroller regelmæssigt for tegn på slid og overrivning.
- Kontroller regelmæssigt, at delene ikke er ødelagte eller beskadigede, hvis dette sker, skal du stoppe med at bruge dette produkt.
- Regelmæssig kontrol kan forhindre en ulykke.

Yderligere oplysninger

For spørgsmål og forespørgsler kontakt os venligst på: contact@globber.com

GARANTI

Fabrikanten garanterer, at dette produkt er uden fabriktionsfejl i en periode på 2 år fra købsdatoen. Denne begrænsede garanti dækker ikke almindeligt slid, dæk, rør eller kabler eller eventuelle skader, fejl eller tab, der skyldes ukorrekt samling, vedligeholdelse eller opbevaring.

Denne begrænsede garanti vil være ugyldig, hvis produktet nogensinde

- bruges til andet end fritid eller transport
- modificeres på nogen som helst måde
- udlejes

Fabrikanten er ikke ansvarlig for direkte eller indirekte tab eller skader, der direkte eller indirekte er forbundet med brugen af dette produkt.

Globber giver ikke udvidet garanti. Hvis du har tilkøbt en udvidet garanti, skal den indfris af butikken, hvor den er købt.

Med henblik på dokumentation: Gem din originale kvittering sammen med vejledningen, og skriv produktnavn nedenfor.

Reserve dele

Reserve dele til denne vare bestilles ved at besøge vores hjemmeside globber.com

Lue ohjeet huolellisesti ennen tuotteen kokoamista ja käyttöä. Säilytä ohjeet myöhempää käyttöä varten. Ole varovainen purkaessasi tuotetta pakkauksesta ja kootessasi sitä.

Aikuisen on koottava tämä tuote.

Poista kaikki pakkausmateriaalit ja muovipussit, ja kokoa tuote ennen sen antamista lapselle.

VAROITUS! Älä astu tai seiso kolmipyörän rungon päälle, sillä se voi kaatua. Kolmipyörätilat: Varoitus! Ei alle 36 kuukauden ikäisten lasten käyttöön rungon rajoitetun kestävyuden takia. Lapsen enimmäispaino: 15 kg pikkulasten kolmipyörälle; 20 kg muille käyttötiloille.

Älä käytä sateisina päivinä tai märällä alustalla.

EXPLORER TRIKE FOLDABLE 4in1 -PYÖRÄN KOKOAMINEN JA MUUNTAMINEN

A. PIKKULASTEN KOLMIPYÖRÄN kokoaminen (10–36 kuukautta)

1. Avaa takapyörrien jalat käyttämällä kolmipyörän rungon takaosassa olevia punaisia painikkeita. Paina ja pidä painettuna punaista painiketta pyörittääksesi vastaavaa jalkaa, kunnes se on täysin ojennettu (kuulet napsahduksen). Vapauta painike lukitaksesi jalan tukevasti paikoilleen. Toista sama menettely toiselle jalalle.
2. Työnnä lokasuoja etupyörään. Kohdistu etupyörän haarukka kolmipyörän rungon kanssa ja aseta haarukan ohjausvarsi rungon läpi.
3. Pidä kahvatankoa kolmipyörän rungon yläpuolella varmistaen, että etuosaa osoittaa eteenpäin satulasta pois päin. Kohdistu haarukan ohjausvarsi kahvatangon kanssa, ja työnnä kahvatankoa alaspäin vakaasti, kunnes osat lukittuvat paikoilleen napsautuksella.
4. Aseta takapyörät jalkoihin siten, että pyörät osoittavat ulospäin ja pysäköintilaitteet osoittavat ylöspäin kohti kattoa, ja työnnä vakaasti, kunnes pyörät lukittuvat paikoilleen.
5. Satulan asettaminen:
 - a. Avaa kolmipyörän rungon yläosassa oleva kiinnitysvipu.
 - b. Paina ja pidä painettuna istuintangon alaosassa olevaa jousikuormitettua painiketta, aseta istuintanko kolmipyörän runkoon ja työnnä satulaa alaspäin, kunnes jousikuormitettu painike on mennyt kokonaan kolmipyörän rungon läpi.
 - c. Paina istuintangon alaosassa olevaa jousikuormitettua painiketta ja alenna satulaa, kunnes istuintangon yläosassa oleva jousikuormitettu painike lukittuu kolmipyörän runkoon "MAX"-tasomerkin kohdalle. Tämä asento on satulan korkein asetus. Satulaa voidaan säätää kahteen korkeuteen (33 cm / 36 cm).
 - d. Aseta satula matalaan asentoon pikkulapsien kolmipyörälle. Säädä satula matalaan asentoon painamalla kiinnittimen mustaa painiketta ja työnnä satula kokonaan alas.
 - e. Sulje kiinnitysvipu lukitaksesi satulan tukevasti paikoilleen.
6. Paina ja pidä painettuna etupyörän navan punaista polkimen vapautusliuskaa, aseta poljin napaan kohdistamalla polkimen aukko navan ohjaimeen, vapauta liuska ja työnnä poljin sisään (kunnes kuulet napsahduksen). Toista sama menettely toiselle polkimelle. Tarkista, että polkimet ovat tukevasti paikoillaan.
7. Liitä jalkatuki pitämällä jalkatukea istuintangon alapuolella siten, että siivekkeet osoittavat eteenpäin. Paina istuintangon alapuolella olevaa jousikuormitettua painiketta ja työnnä jalkatuki tankoon, kunnes jousikuormitettu painike napsahtaa jalkatuen aukkoon. Käännä jalkatuen alapuolella olevaa nuppia 90 astetta lukitaksesi jalkatuen tukevasti paikoilleen.

VAROITUS! Varmista ennen jokaista käyttökertaa, että jalkatuki on lukittu paikalleen.

8. Valjasistuimen asentaminen:
 - a. Avaa selkänöjä painamalla samanaikaisesti istuimen molemmilla puolilla olevia suuria punaisia painikkeita.
 - b. Avaa niskatuki työntämällä niskatuen takana olevaa

- c. Aseta istuin satulaan varmistaen, että istuimen alla oleva nuppi kohdistuu satulan aukon kanssa, jotta nuppi voi mennä satulan läpi.
- d. Käännä satulan alla olevaa nuppia 90 astetta lukitaksesi istuimen satulaan.

9. Vasemman ja oikean turvatangon asentaminen:

- a. Varmista, että satula on matalassa asennossa (katso vaihe 5 yllä).
 - b. Yhdistä vasemman ja oikean turvatangon vastaavat päät sivuaukkoihin, jotka sijaitsevat istuimen selkänöjan kavennuksessa, ja työnnä ne sisään (kunnes kuulet napsahduksen).
 - c. Pyöritä vasenta ja oikeaa kahvaa istuinta kohti painamalla kahvatangon pohjassa olevia punaisia painikkeita.
 - d. Yhdistä vasemman ja oikean turvatangon toiset päät kahvatankoon ja työnnä niitä, kunnes ne napsahtavat paikoilleen.
10. Kohdistu kuomun päät sivuaukkojen kanssa, jotka sijaitsevat istuimen selkänöjan ylemmässä osassa ja työnnä niitä, kunnes ne napsahtavat paikoilleen.
11. Aikuisten ohjaustangon (työntökahva) kokoaminen: Paina jousikuormitettua painiketta asettaaksesi kahvan ylemmän osan (kahvaosa) alempaan osaan. Liu'uta ylempää osaa, kunnes jousikuormitettu painike napsahtaa yhteen aukkoon ja lukitsee osat. Aikuisten ohjaustanko voidaan säätää kahteen korkeuteen (100 cm / 103 cm). Aikuisten ohjaustangon (työntökahva) asentaminen kolmipyörään: Liu'uta turvarengasta ylöspäin kahvassa ja aseta varovasti aukkojen läpi, jotka sijaitsevat istuimen, satulan ja kolmipyörän rungon takaosassa. Työnnä aikuisten ohjaustankoa alaspäin, kunnes kahvan päässä oleva ohjausvarsi napsahtaa kolmipyörän runkoon. Liu'uta turvarengasta alaspäin kahvassa ja aseta renkaan liuska selkänöjan aukkoon asettaaksesi aikuisten ohjaustangon selkänöjaan.

HUOMAUTUS: Kun aikuisten ohjaustanko (työntökahva) on asennettu oikein, aikuisten ohjaustanko on yhdistetty kahvoihin ja etupyörän haarukkaan, jotta aikuiset voivat ohjata kolmipyörää.

12. Liu'uta mukipidike sille varattuun paikkaan aikuisten ohjaustankoon (työntökahva).

Varoitus! Älä ylikuormita mukipidikettä. 900 g (2 lbs) maks. Mukipidikkeen ylikuormitus voi aiheuttaa vaarallisen epävakaan tilan.

VAROITUS! Varmista, että istuin ja turvakehikko on lukittu kunnolla ennen jokaista käyttökertaa.

LAPSEN ASETTAMINEN PIKKULASTEN KOLMIPYÖRÄÄN

- Istuimeen on asetettu 5-osainen valjasjärjestelmä; säädä jokaisen hihnan liukusäädintä ennen ensimmäistä käyttöä. Olkahihnojen ja vyötäröhihnojen on istuttava tiukasti lapsen ympärille.
- Kiinnitä asettamalla olkahihnan pää vyötäröhihnan päähän. Tee sama sekä vasemmalle että oikealle puolelle.
- Aseta sen jälkeen molemmat osat soljen koteloon jalassa hihnan väliin, kunnes kuulet napsahduksen.
- Tarkista kahdesti, että se on tukevasti lukittu ja että jokaisen viiden hihnan pituus sopii hyvin lapselle.
- Selkänöjan turvavyötä voidaan säätää kahteen korkeuteen.

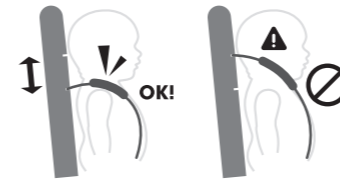
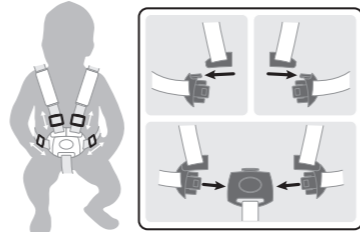

VAROITUS! Kiinnitä aina 5-osaisilla valjaisilla, kun kolmipyörää käytetään istuimella.

VAROITUS! Kiinnitä lapsi aina valjaisiin.

Käyttäminen vapaapyörätilassa

- Etupyörässä on kaksi käyttötilaa:
 - **Lukitsematon tila:** polkimet kääntyvät vapaina etupyörästä (vapaapyörä).
 - **Lukittu tila:** polkimet ja etupyörä ovat yhteydessä toisiinsa ja liikkuvat yhdessä.
- Aseta etupyörä **lukitsemattomaan tilaan** (vapaapyörä) etsimällä etupyörän sivusta suuri punainen painike, jossa on Avaa lukitus -kuvake. Käännä etupyörää, kunnes yksi etupyörän keskiön ympärillä olevista nuolista on kohdistettu painikkeen pisteen kanssa, ja työnnä sitten painiketta, kunnes kuulet napsahduksen.
- Aseta etupyörä **lukittuun tilaan** etsimällä etupyörän sivusta suuri punainen painike, jossa on Lukko-kuvake. Käännä etupyörää, kunnes yksi etupyörän keskiön ympärillä olevista nuolista on kohdistettu painikkeen pisteen kanssa, ja työnnä sitten painiketta, kunnes kuulet napsahduksen.

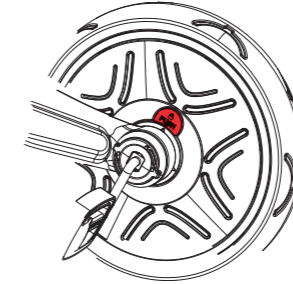

VAROITUS! Vapaapyörätoimintoa saa käyttää vain aikuisten kahvan kanssa (työntökahva).

VAROITUS! Tarkista, että työntötanko (aikuisten ohjaustanko) on lukittuna paikalleen ennen käyttämistä.

VAROITUS! Automaattinen vapaapyörätoiminto varmistaa, että kolmipyörää voidaan työntää turvallisesti, kun lapsen jalat ovat polkimien päällä ja polkimet eivät käännä.

Pysäköintilaitteiden käyttäminen

Käytä pysäköintilaitteita lukitaksesi takapyörät ja pitääksesi kolmipyörän paikallaan vaadittaessa.

- Lukitse pysäköintilaitteet pysäyttämällä kolmipyörä ja työnnä vasemman renkaan punaista pysäköintilaitetta alaspäin jalallasi. Pysäköintilaitteet ovat lukossa ja kolmipyörä pysyy paikallaan, kun kuulet napsahduksen.
- Avaa pysäköintilaitteiden lukitus työntämällä oikean renkaan punaista pysäköintilaitetta alaspäin jalallasi. Pysäköintilaitteiden lukitus avautuu ja kolmipyörä liikkuu, kun kuulet napsahduksen.

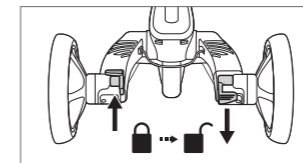
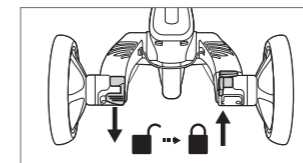

VAROITUS! Takapyörrien pysäköintilaitetta EI SAA KÄYTTÄÄ kolmipyörän HIDASTAMISEEN. Vasen pysäköintilaitte on suunniteltu pitämään kolmipyörä paikallaan, kun kolmipyörä on pysäytetty. Pysäköintilaitteita ei ole suunniteltu muihin tarkoituksiin. Pysäköintilaitteen käyttäminen kolmipyörän hidastamiseen vahingoittaa peruuttamattomasti takapyörrien mekanisme ja sitä on vältettävä aina.

Kahvan lukitusmekanismin käyttäminen

Käytä kahvan lukitusmekanisme huomioimalla suositellut asetukset alla.

- **Pikkulasten kolmipyörä:** Seiso kolmipyörän edessä ja työnnä kahvatangon kahvan lukkoa oikealle ottaaksesi vain etupyörän ohjauksen käyttöön aikuisten ohjaustangossa (työntökahva).

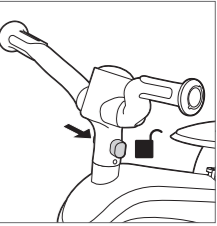

- **Ohjattu kolmipyörä, harjoituskolmipyörä ja tasapainopyörä:** Seiso kolmipyörän edessä ja työnnä kahvatangon kahvan lukkoa vasemmalle ottaaksesi etupyörän ohjauksen käyttöön molemmissa kahvoissa ja aikuisten ohjaustangossa (työntökahva).

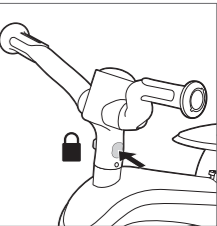

B. LASTEN KOLMIPYÖRÄN muuntaminen OHJATUKSI KOLMIPYÖRÄKSI (18–36 kuukautta)

Ohjatun kolmipyörän tilassa lapsi alkaa käyttää polkimia.

- Varmista, että lapsen jalat ovat polkimilla oikein ja tasaisesti.
- Poista aikuisten ohjaustanko (työntökahva) kolmipyörästä painamalla kolmipyörän rungon takaosan punaista vapautuspainiketta ja liu'uta kahva ulos.
- Poista vasen ja oikea turvakahva kahvatangosta liu'uttamalla kahvatankojen alla olevia vapautuspainikkeita.
- Käännä satulan alla olevaa nuppia 90 astetta avataksesi lukituksen ja poistaaksesi valjastetun istuimen.
- Liitä aikuisten ohjaustanko (työntökahva) uudelleen kolmipyörään liu'uttamalla turvarengasta kahvaa pitkin ylöspäin ja aseta kahva satulan ja kolmipyörän rungon takaosassa sijaitsevien aukkojen läpi. Työnnä aikuisten ohjaustankoa alaspäin, kunnes kahvan päässä oleva ohjausvarsi napsahtaa kolmipyörän runkoon.
- Paina kahvatangon pohjassa olevia punaisia painikkeita pyörittääksesi kahvatankoa etuosaa kohti.

HUOMIO! Vältä naarmut ja loukkaantumiset liu'uttamalla turvarengas alas aikuisten ohjaustankoon (työntökahva), kunnes rengas on satulan kohdalla.

- Seiso kolmipyörän edessä ja työnnä kahvatangon kahvan lukkoa vasemmalle ottaaksesi etupyörän ohjauksen käyttöön molemmissa kahvoissa ja aikuisten ohjaustangossa (työntökahva).
- Valjastetun istuimen säilyttäminen seuraavalle lapselle:
 - a. Taita selkänöjä painamalla samanaikaisesti istuimen molemmilla puolilla olevia suuria punaisia painikkeita.
 - b. Poista vasen ja oikea turvakahva istuimesta painamalla kahta punaista vapautuspainiketta selkänöjan alaosassa.
 - c. Liitä turvakahvat selkänöjan takaosan kahteen silmukkaan.
 - d. Purista kahta punaista liuskaa yhteen niskatuen takaosassa taittaaksesi sen taaksepäin.
 - e. Taita kuomu taakse.

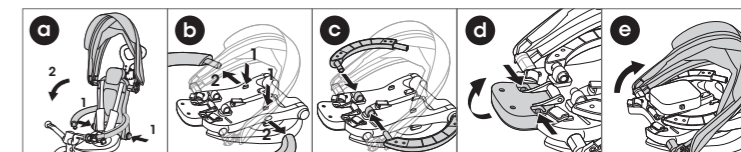

C. OHJATUN KOLMIPYÖRÄN muuntaminen HARJOITUSPYÖRÄKSI (24-36 kuukautta)

Kun lapsi on tarpeeksi vanha polkemaan, poista aikuisten ohjaustanko (työntökahva) ja aseta etupyörä lukittuun tilaan etupyörien polkemisen mahdollistamiseksi.

- Poista aikuisten ohjaustanko (työntökahva) painamalla kolmipyörän rungon alaosassa olevaa punaista painiketta.
- Laita etupyörä lukittuun tilaan (katso osio ”KÄYTTÄMINEN VAPAAPYÖRÄTILASSA”).
- Poista jalkatuki kääntämällä jalkatuen alla olevaa nuppia 90 astetta ja paina sitten jousikuormitettua painiketta jalkatuen vasemmalla sivulla.
- Seiso kolmipyörän edessä ja varmista, että kahvatangon **kahvan lukko** on työnnetty vasemmalle ottaaksesi etupyörän ohjauksen käyttöön kahvoissa.

VAROITUS! Säilytä aikuisten ohjaustankoa (työntökahva) turvallisessa paikassa. Pidä lasten ulottumattomissa.

D. HARJOITUSKOLMIPYÖRÄN muuntaminen TASAPAINOPYÖRÄKSI (2-5 vuotta)

Kun lapsi hallitsee koordinaatiotaidot ja tasapainon harjoituskolmipyörän kanssa, poista polkimet ja muunna takapyörät, jotta lapsi voi ajaa tuotetta tasapainopyöränä:

- Paina jalkojen alla olevia punaisia painikkeita poistaaksesi takapyörät.
- Käännä takapyörät ympäri ja aseta ne uudelleen samoihin jalkoihin siten, että pyörät osoittavat sisäänpäin (toisiaan kohti) ja pysäköintilaitteet osoittavat alaspäin kohti lattiaa, ja työnnä vakaasti, kunnes pyörät lukittuvat paikoilleen.
- Poista polkimet painamalla etupyörän keskiössä olevia poljiinten vapautuspainikkeita. Paina satulan alla olevia punaisia painikkeita asettaaksesi polkimet niille tarkoitettuihin aukkoihin satulan takana säilytystä varten.
- Seiso kolmipyörän edessä ja varmista, että kahvatangon **kahvan lukko** on työnnetty vasemmalle ottaaksesi etupyörän ohjauksen käyttöön kahvoissa.
- Säädä satulan korkeutta tarvittaessa. Lapsen on voitava asettaa jalat sopivasti maahan pyörän pysäyttämiseksi.
- Tasapainopyörällä jarruttaminen: Tasapainopyörää jarrutetaan jaloilla. Lapsi voi pysäyttää pyörän lopettamalla kävelemisen tai juoksemisen. Varmista, että lapsella on aina mahdollisuus pysähtyä nopeudesta huolimatta ja että lapsi käyttää asianmukaisia jalkineita.

VAROITUS! Älä käytä liikenteessä. Suojavarusteita on käytettävä. Varmista, että lapsi käyttää aina suojavarusteita (kypärää, kyynärpääsuojaus, polvisuojuksia ja käsineitä).

EXPLORER-kolmipyörän taittaminen (vaunutila)

Kolmipyörän voi taittaa helppoa kuljetusta varten. Seuraa alla olevia vaiheita **pikkulasten kolmipyörälle. Seuraa vaihetta 1** ohjatulle kolmipyörälle. Ohita vaiheeseen 3 **harjoituskolmipyörälle**. Ohita vaiheeseen 4 **tasapainopyörälle**.

- Taita jalkatuet ylös, jos ne on asennettu kolmipyörään.
- Valjastetun istuimen taittaminen (pikkulasten kolmipyörä):
 - Liu’uta vasemman ja oikean kahvatangon alla olevia vapautuspainikkeita poistaaksesi turvakahvan kahvatangosta.
 - Paina kahvatangon pohjassa olevia punaisia painikkeita pyörittääksesi kahvatankoa ylöspäin.
 - Liu’uta turvarengasta työntökahvaa pitkin ylöspäin avataksesi aikuisten ohjaustangon lukituksen istuimen selkänostasta.
 - Taita selkänostat painamalla samanaikaisesti istuimen molemmilla puolilla olevia suuria punaisia painikkeita.
 - Taita kuomu taakse.
 - Purista kahta punaista liuskaa yhteen niskatuen takaosassa taittaaksesi sen taaksepäin.
- Paina kahvatangon pohjassa olevia punaisia painikkeita pyörittääksesi kahvatankoa takaosaa kohti.

- Vain **tasapainopyörä**: Paina jalkojen alla olevia punaisia painikkeita poistaaksesi takapyörät. Käännä takapyörät ympäri ja aseta ne uudelleen samoihin jalkoihin siten, että pyörät osoittavat ulospäin ja pysäköintilaitteet osoittavat ylöspäin kohti kattoa, ja työnnä vakaasti, kunnes pyörät napsahtavat paikoilleen.
- Taita takapyörien jalat painamalla ja pitämällä painettuna kolmipyörän rungon takaosan punaista painiketta, työnnä vastaavaa jalkaa alaspäin ja käännä jalkaa, kunnes se osoittaa eteenpäin. Toista sama menettely toiselle jalalle.
- Vaunutila**:
 - Jos aikuisten ohjaustanko (työntökahva) on poistettu, voit liittää aikuisten ohjaustangon taitetun kolmipyörän taakse vaunutilassa.
 - Seiso kolmipyörän edessä ja työnnä kahvatangon **kahvan lukkoa** oikealle ottaaksesi vain etupyörän ohjauksen käyttöön aikuisten ohjaustangossa (työntökahva).

EXPLORER-kolmipyörän avaaminen

Seuraa alla olevia vaiheita avataksesi kolmipyörän vaunutilasta. Seuraa alla olevia vaiheita **pikkulasten kolmipyörälle**. Ohita vaiheeseen 2 **ohjatulle kolmipyörälle**. Ohita vaiheeseen 3 **harjoituskolmipyörälle** ja **tasapainopyörälle**.

- Valjasistuimen avaaminen:
 - Paina kahvatangon pohjassa olevia punaisia painikkeita pyörittääksesi kahvatankoa etuosaa kohti.
 - Avaa selkänostat painamalla samanaikaisesti istuimen molemmilla puolilla olevia suuria punaisia painikkeita.
 - Niskatuen avaaminen.
 - Paina kahvatangon pohjassa olevia punaisia painikkeita pyörittääksesi kahvatankoa takaosaa kohti.
 - Yhdistä vasen ja oikea turvatanko kahvatankoon ja työnnä niitä, kunnes ne napsahtavat paikoilleen.
 - Liu’uta turvarengasta alaspäin aikuisten ohjaustangossa (työntökahva) ja aseta renkaan liuska selkänostan aukkoon asettaaksesi aikuisten ohjaustangon selkänostan.
 - Aseta kuomu haluttuun asentoon.
- Avaa takapyörien jalat käyttämällä kolmipyörän rungon takaosassa olevia punaisia painikkeita. Paina ja pidä painettuna punaista painiketta pyörittääksesi vastaavaa jalkaa, kunnes se on täysin ojennettu (**kuulet napsahduksen**). Vapauta painike lukitaksesi jalan tukevasti paikoilleen. Toista sama menettely toiselle jalalle.
- Avaa jalkatuki, jos kolmipyörätila edellyttää sitä.
- Vain **tasapainopyörä**: Paina jalkojen alla olevia punaisia painikkeita poistaaksesi takapyörät. Käännä takapyörät ympäri ja aseta ne uudelleen samoihin jalkoihin siten, että pyörät osoittavat sisäänpäin (toisiaan kohti) ja pysäköintilaitteet osoittavat alaspäin kohti lattiaa, ja työnnä vakaasti, kunnes pyörät lukittuvat paikoilleen.

Työnnä **kahvatangon lukkoa** sopivaan asetukseen kolmipyörätilalle ottaaksesi käyttöön tai poistaaksesi käytöstä etupyörän ohjauksen kahvatangosta ja/tai aikuisten ohjaustangosta (työntökahva) (katso osio ”**Kahvan lukitusmekanismin käyttäminen**”).

TÄRKEÄÄ – LUE HUOLELLISESTI JA SÄILYTÄ TULEVAA TARKISTA VARTEN

- VAROITUS! Älä koskaan jätä lasta ilman valvontaa.
- VAROITUS! Varmista ennen käyttöä, että kaikki lukituslaitteet ovat kiinni.
- VAROITUS! Älä anna lapsen leikkiä tällä tuotteella pikkulasten kolmipyörätilassa.
- VAROITUS! Ei sovellu alle 6 kuukauden ikäisille lapsille.
- VAROITUS! Käytä aina kiinnitysjärjestelmää.
- VAROITUS! Tarkista ennen käyttöä, että vaunujen runko tai istuinyksikkö tai auton istuimen kiinnityslaitteet ovat kunnolla kiinni;
- VAROITUS! Tämä tuote ei sovellu juoksemiseen tai luisteluun;
- Älä kiinnitä mitään kantotarvikkeita, kahvaan ja/tai selkänostan taakse ja/tai ajoneuvon sivuille, kuorma vaikuttaa ajoneuvon vakauteen.

- Pysäköintilaitteen tulee olla kytkettynä, kun lapsia asetetaan paikoilleen tai poistetaan.
- Varoitus! Lasta ei saa koskaan jättää kolmipyörään ilman valvontaa.
- Varoitus! Kolmipyörän mukana tulevaa lapsen kiinnitysjärjestelmää on käytettävä.

- Varoitus! Muu kuin valmistajan suosittelu tavaralaukku voi aiheuttaa epävakautta kolmipyörään.
- Varoitus! Kolmipyörästä tulee epävakaata, jos valmistajan suosittelu kuorma ylitetään.
- Varoitus! Kolmipyörästä tulee epävakaata, jos tavaralaukku tai tavaratelineitä käytetään, vaikka sitä ei ole tarkoitettu käytettäväksi.

Yleiset käyttöohjeet:

- Tarkista ennen käyttöä, että tuote on koottu oikein. Tarkista kaikki liitososat: ohjaustangon, jalkatuen, istuimen, 5-pistevaljaiden, turvakaaren täytyy olla oikein säädetty. Varmista, että lukitusmekanismit ovat turvallisesti lukittuina. Tarkista tuote ennen kuin lapsi ajaa sillä, huomioi kaikki mahdolliset vaaralliset osat tai tilat.
- Aikuisen on valvottava lasta tuotteen ajamisen aikana. Lasta täytyy erityisesti neuvoa turvallisessa ajamisessa.
- Ei saa käyttää yleisillä teillä. Esimerkkejä turvallisista ajoalueista: käytettävä tasaisella pinnalla, ei sorapinnalla (piha, aukio).
- Älä käytä tätä tuotetta lähellä rappusia, rinteessä, ajotiellä tai kostealla pinnalla.
- Kun lapsen liikkumiskyky kehittyy, myös mahdolliset vaarat lisääntyvät. Muista poistaa kotona liian alas ripustetut kehykset tai peilit, jotka voivat rikkoutua, sekä esineet, jotka voivat pudota törmäyksen sattuessa. Pöytien kulmat voivat aiheuttaa myös vaaran.
- Salli vain yksi ajaja kerrallaan tuotteen päällä.
- Varmista, että lapsella on sopivat vaatteet ja jalkineet tuotteella ajamiseen.
- Varmista, että ajaja pitää molemmilla käsillä ohjaustangosta kiinni voidakseen ohjata kunnolla.
- Älä anna ajajan käyttää mitään, mikä häiritseisi kuulemistä ja näkemistä tai heikentäisi tuotteen toimintaa.
- Tuotetta on käytettävä varoen. Sen käyttö vaatii taitoa, jotta vältetään kaatumiset ja törmäykset, jotka voivat vahingoittaa käyttäjää ja kolmansia osapuolia.

Tarkastus, huolto ja puhdistus

- Tarkista kaikki laitteistot käytön aikana ja kiristä ne tarvittaessa. On erityisen tärkeää, että tätä menettelyä noudatetaan jokaisen käyttökerran alussa. Jos näitä tarkastuksia ei suoriteta, kolmipyörä voi kaatua tai muuttua muuten vaaralliseksi. Vaihdot on tehtävä valmistajan ohjeiden mukaisesti.
- Puhdista kolmipyörä hieman kostutetulla (kylmällä vedellä) liinalla ja miedolla saippualla. Älä koskaan käytä syövyttäviä tai hankaavia aineita tuotteen puhdistamiseen.
- Ajoneuvoa saa käyttää vain sille lapselle, jolle se on suunniteltu.
- Mitään muita kuin valmistajan hyväksymiä lisävarusteita ei saa käyttää.
- Vain valmistajan/jakelijan toimittamia tai suosittelemia vaihtosisia saa käyttää.

Huolto ja turvallisuus:

- Turvallisuustarkastukset: tarkasta tuote säännöllisesti löystyneiden tai puuttuvien osien varalta ja erityisesti pyörät, istuin ja ohjaustanko.
- Säännöllinen puhdistaminen pitää tuotteen kunnossa. Pyyhi tuote kuivalla liinalla, jos se on likaantunut.
- Tarkasta kunto säännöllisesti hankautumien ja irtoamisten varalta.
- Tarkasta säännöllisesti, ettei osia ole mennyt rikki tai vaurioitunut. Jos näin on tapahtunut, lopeta tuotteen käyttö.
- Säännölliset tarkastukset voivat estää onnettomuuden.

Lisätiedot

Jos sinulla on kysymyksiä tai muita asioita, ota yhteyttä osoitteella: contact@globber.com

TAKUU

Valmistaja antaa tälle tuotteelle valmistusvikoja koskevan takuun 2 vuoden ajaksi ostopäivästä. Tämä rajoitettu takuu ei kata normaalia kulumista, renkainta,

putkia tai kaapeleita tai virheellisen kokoamisen, huollon tai säilytyksen aiheuttamia vaurioita tai menetyksiä.

Rajoitettu takuu mitätöityy, jos tuotetta on

- käytetty muuhun tarkoitukseen kuin virkistykseen ja kulkemiseen;
- muutettu jollain tavalla;
- vuokrattu

Valmistaja ei ole vastuussa tahattomista tai seuraamuksellisista menetyksistä tai vaurioista, jotka johtuvat suoraan tai välillisesti tämän tuotteen käytöstä.

Globber ei tarjoa laajennettua takuuta. Jos olet ostanut laajennetun takuun, sen antaa paikka, josta takuun ostit.

Säilytä alkuperäinen ostokuitti sekä tämä käyttöopas ja kirjoita tuotteen nimi tähän alle.

Varaosat

Voit tilata varaosia tuotteeseen käymällä verkkosivustolla globber.com

Läs noga igenom instruktionerna innan montering och användning av produkten. Spara instruktionerna för framtida bruk.

Var försiktig när produkten packas upp och sätts ihop.

Denna produkt måste monteras av en ansvarig vuxen.

Ta bort allt förpackningsmaterial och plastpåsar och montera produkten innan du ger den till ditt barn.

VARNING! Kliv inte eller stå på baksidan av trehjulingens ram eftersom det kan tippa produkten.

Trehjulingslägen: Varning! Ska inte användas av barn äldre än 36 månader; ramen är inte tillräckligt stark.

Maximal vikt på barnet: 15 kg för trehjuling för spädbarn; 20 kg för andra lägen.

Använd inte den våta dagar eller på vått underlag.

HUR MAN MONTERAR OCH TRANSFORMERAR DEN VIKBARA UTFORSKARTREHJULINGEN 4-i-1

A. Montering av SMÅBARNSTREHJULINGEN (10-36 månader)

1. För att vika ut benen på de bakre hjulen, använd de röda knapparna på baksidan av trehjulingens ram. Tryck på och håll kvar den röda knappen för att vrida motsvarande ben tills det är helt utsträckt (du hör ett klick). Släpp knappen för att låsa fast benet på plats. Upprepa proceduren för de andra benen.
2. Sätt i stänkskärmen på framhjulet. Rikta in det främre hjulets gaffel mot trehjulingens ram och sätt i styrets stång för gaffeln genom ramen.
3. Håll styret ovanför trehjulingens ram, se till att framsidan är riktad framåt, bort från sadeln. Rikta in styrestången för gaffeln med styrestången och skjut ned styrestången tills delarna låses på plats med ett klick.
4. Sätt in de bakre hjulen i benen så att hjulen är riktade utåt och parkeringsenheterna är riktade uppåt mot taket och skjut fast hjulen tills de klickar på plats.
5. Installera sadeln:
 - a. Öppna spaken på klämman ovanpå trehjulingens ram.
 - b. Tryck på och håll kvar den fjäderbelastade knappen på undersidan av sättesposten, sätt i sadeln i trehjulingens ram och skjut ned sadeln tills den fjäderbelastade knappen passerar helt genom trehjulingens ram.
 - c. Tryck på den fjäderbelastade knappen på undersidan av sättesposten och sänk ned sadeln tills den fjäderbelastade knappen ovanpå sättesposten låses i trehjulingens ram vis markeringen "MAX". Denna position är den högsta för sadeln. Sadeln kan ställas in på två höjder (33 cm / 36 cm).
 - d. För trehjuling för småbarn, ställ in sadeln på den lägsta nivån. För att ställa in sadeln i den lägsta positionen, tryck på den svarta knappen på klämman och skjut sadeln hela vägen ned.
 - e. Stäng spaken på klämman för att låsa fast sadeln säkert på plats.
6. Tryck på och håll kvar den röda pedalens låsfläk på det främre hjulnavet, sätt i pedalen i navet, rikta in öppningen på pedalen mot skenan i navet, släpp fläken och skjut in pedalen tills du hör ett klick. Upprepa proceduren för den andra pedalen. Kontrollera att pedalerna är sitter fast på plats.
7. Fästa fotstödet, håll fotstödet under sätet med vingarna pekandes framåt. Tryck på den fjäderbelastade knappen på undersidan av sätet och skjut fotstödet på posten tills den fjäderbelastade knappen klickar in i hålet på fotstödet. Vrid vredet under fotstödet 90 grader för att låsa fotstödet på plats.

VARNING! Kontrollera att fotstödet sitter fast ordentligt innan varje användning.

8. Installera selen till sätet:
 - a. Tryck samtidigt på den stora röda knapparna som är placerade på båda sidorna om sätet för att vika upp ryggstödet.
 - b. Vik ut nackstödet genom att trycka in de två röda knapparna på baksidan av huvudstödet, om det är

nedvikt.

- c. Sätt sitsen ovanpå sadeln; se till att knappen på sitsen är i linje med öppningen i sadeln så att den kan glida genom sadelöppningen.
 - d. Vrid knappen under sitsen 90 grader för att låsa sätet till sadeln.
9. installera den vänstra och högra säkerhetsstängerna:
 - a. Se till att sadeln i inställd i den lägsta positionen (se steg 5 ovanför).
 - b. Anslut motsvarande ände av den vänstra och den högra stängningen till sidoöppningarna som är placerade i den mellersta delen av sätets ryggstöd och skjut in dem tills du hör ett klick.
 - c. Vrid den vänstra och den högra styrestången mot sätet genom att trycka in de röda knapparna på basen av styrestången.
 - d. Anslut de andra ändarna av den vänstra och högra säkerhetsstängningen till styrestången och skjut dem tills de klickar på plats.
 10. Rikta in ändarna av taket med sidoöppningarna som är placerade i den övre delen av sätets ryggstöd och skjut dem tills de klickar på plats.
 11. Montering av föräldrahandtaget (skjutstång) Tryck på den fjäderbelastade knappen för att sätta in den övre sektionen av stängningen (handtagssektionen) i den nedre sektionen. Skjut den övre sektionen tills den fjäderbelastade knappen klickar in i ett av hålen för att låsa sektionen. Föräldrahandtaget kan ställas in på två höjder (100 cm / 103 cm). För att installera föräldrahandtaget (skjutstången) på trehjulingen: Skjut säkerhetsringen upp på stängningen och sätt försiktigt in stängningen genom hålen som är placerade på baksidan av sätet, sadeln och trehjulingens ram. Skjut ned föräldrahandtaget tills styrskaftet i änden på stängningen klickar in i trehjulingens ram. Skjut ned säkerhetsringen på stängningen och sätt i filken på ringen i öppningen i ryggstödet för att fästa föräldrahandtaget i ryggstödet.
 12. Skjut kopphållare in i avsedd öppning på föräldrahandtaget tills du hör ett klick (skjutstång).

NOTERA: När föräldrahandtaget (skjutstången) är installerad är föräldrahandtaget anslutet till styrestången och främre hjulgaffeln vilket gör att föräldern kan styra trehjulingen.

12. Skjut kopphållare in i avsedd öppning på föräldrahandtaget tills du hör ett klick (skjutstång).

Varning! Överbelasta inte kopphållaren. Max 900 gr. Överbelastning av väskan kan skapa ett farligt instabilt förhållande.

VARNING! Kontrollera att sitsen och säkerhetsbyglarna är ordentligt fästa före varje användning.

SÄTT FAST DITT BARN I SMÅBARNSTREHJULINGEN

- 5-punkts selsystem finns på sätet, justera glidfästet på varje rem innan första användning. Axelremmarna och midjeremmen skall sitta tätt runt barnet.
- Knäppa, stick in ena änden av axelremmen i änden på midjeremmen, gör samma på både vänster och höger sida.
- Sätt sedan in båda komponenterna till spännets hölje på benet mellan remmen tills du hör ett klick.
- Kontrollera några extra gånger att låset är säkrat och att alla fem remmarna sitter bra på barnet.
- Säkerhetsbältet på ryggstödet kan ställas in på två höjder.

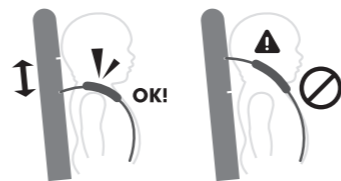
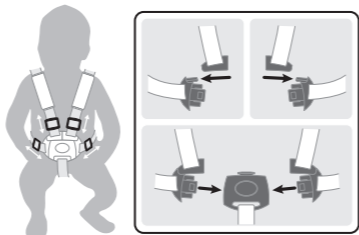

VARNING! Sätt alltid fast fempunktselen när trehjulingen används med sätet monterat.

VARNING! Barnet ska alltid vara fastspänt.

Så används frihjulsläget

- Framhjulet har två användningslägen.
 - **Upplåst läge:** När pedalerna svänger oberoende av framhjulet.
 - **Låst läge:** När pedalerna och framhjulet är ihopkopplade och rör sig som en enhet.
- För att placera det främre hjulet i **Upplåst läge** (frihjul), leta reda på den stora röda knappen märkt med upplåst ikon på sidan av det främre hjulet. Vrid på det främre hjulet tills en av pilarna runt hjulets nav är i linje med punkten på knappen och tryck sedan tryck sedan på knappen tills du hör ett klick.
- För att placera det främre hjulet i **Låst läge** leta reda på den stora röda knappen märkt med låst ikon på sidan av det främre hjulet. Vrid på det främre hjulet tills en av pilarna runt hjulets nav är i linje med punkten på knappen och tryck sedan tryck sedan på knappen tills du hör ett klick.

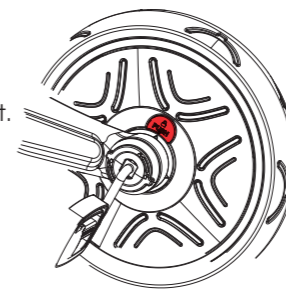

VARNING! Frihjulsfunktionen får bara användas med föräldrahandtaget (skjutstång)

VARNING! Kontrollera att skjutstången (föräldrahandtaget) är låst innan det används.

VARNING! Automatiskt frihjul säkerställer att trehjulingen kan skjutras säkert medan barnets fötter vilar på pedalerna utan att pedalerna vrids.

Så här använder du parkeringsanordningarna:

Använd parkeringsanordningen för att låsa de bakre hjulen för att hålla trehjulingen stilla när så krävs.

- För att låsa parkeringsanordningen, stanna trehjulingen och tryck ned den röda parkeringsenheten på det vänstra hjulet med foten. När du hör ett klick är parkeringsanordningen låst och trehjulingen står stilla.
- För att låsa upp parkeringsanordningen, tryck ned den röda parkeringsanordningen på det högra hjulet med foten. När du hör ett klick är parkeringsanordningen upplåst och trehjulingen kan köras.

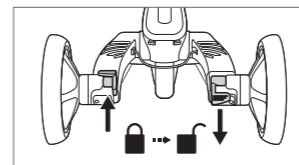
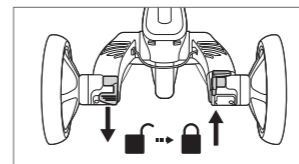

VARNING! Parkeringsanordningarna på bakhjulen FÅR INTE ANVÄNDAS FÖR ATT SAKTA NED trehjulingen. Den vänstra parkeringsanordningen är designad att hålla trehjulingen stilla efter att den stannats. Parkeringsanordningarna är inte konstruerade för andra ändamål. Att använda de parkeringsanordningen för att sakta ner trehjulingen kommer att orsaka irreparabel skada på bakhjulens mekanism och måste alltid undvikas.

Hur låsmekanismen för styrestången används.

För att hantera styrestångens låsmekanism, notera de rekommenderas inställningarna nedan.

- För **småbarnstrehjuling:** Riktning mot fronten på trehjulingen, tryck på **styrestångens** lås styrestångens stång åt höger för att aktivera hjulstyrning med endast föräldrahandtaget (skjutstång).

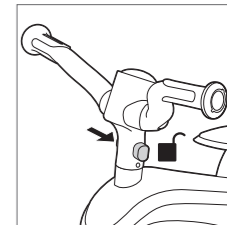

- För **styrd trehjuling, träningsstrehjuling och balanscykel:** Riktning mot fronten på trehjulingen, tryck på **styrestångens lås** på styrestångens stång åt vänster för att aktivera styrning med både styrestången och föräldrahandtaget (skjutstång).

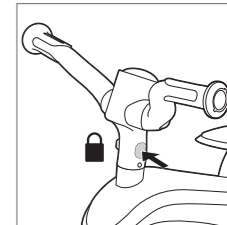

B. Förvandla trehjuling för SPÄDBARN TILL EN STYRD TREHJULING (18-36 månader)

I ett styrt trehjulingsläge börjar barnet använda pedalerna. Kontrollera att barnets fötter vilar riktigt och plant mot pedalerna.

- Ta bort föräldrahandtaget (skjutstång) från trehjulingen genom att trycka på den röda låsknappen på undersidan fram på trehjulingen och låta stängningen glida ut.
- Ta bort de vänstra och högra säkerhetsstängerna från styrestången genom att skjuta på låsknapparna under styrestången.
- Under sadeln, vrid vredet 90 grader för att låsa upp och ta bort sätet med selen.
- Sätt tillbaka föräldrahandtaget (skjutstången) på trehjulingen genom att skjuta upp säkerhetsringen på stängningen och sätta in stängningen genom hålen som finns på baksidan av sadeln och trehjulingens ram. Skjut ned föräldrahandtaget tills styrskaftet i änden på stängningen klickar in i trehjulingens ram.
- Tryck på de röda knapparna på basen av styrestången för att vrida styrestången framåt.

FÖRSIKTIGHET! För att undvika rivmärken eller skador, skjut ned säkerhetsringen på föräldrahandtaget (skjutstången) tills ringen sitter på sadeln.

- Riktning mot fronten på trehjulingen, tryck på **styrestångens lås** på styrestångens stång åt vänster för att aktivera styrning med både styrestången och föräldrahandtaget (skjutstång).
- Spara sätet med selen för nästa barn.
 - a. Tryck samtidigt på den stora röda knapparna som är placerade på båda sidorna om sätet för att vika upp ryggstödet.
 - b. Ta bort de vänstra och högra säkerhetsstängerna från sätet genom att trycka på de två röda låsknapparna på nedre baksidan av ryggstödet.
 - c. Fäst säkerhetsstängerna i de två öglorna på baksidan av ryggstödet.
 - d. Kläm sanna de två röda filkarna på baksidan av huvudstödet för att vika det bakåt.
 - e. Vid ned taket bakåt.

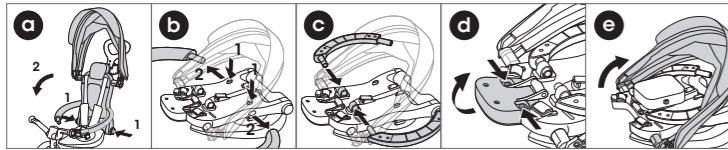

- d. Tryck samtidigt på de stora röda knapparna som är placerade på båda sidorna om sätet för att vika ryggstödet.
 - e. Vid ned taket bakåt.
 - f. Kläm sanna de två röda filkarna på baksidan av huvudstödet för att vika det bakåt.
3. Tryck på de röda knapparna på basen av styrstången för att vrida styrstången bakåt.

C. Förvandla en STYRD TREHJULING TILL EN TREHJULING FÖR TRÄNING (24-36 månader)

När barnet är tillräckligt gammalt för att trampa på pedalerna tar du bort föräldrahandtaget (skjutstång) och sätter framhjulet i låst läge för att göra det möjligt att trampa på pedalerna.

1. Tryck på den röda knappen längst ned på ramen för att ta bort föräldrahandtaget (skjutstång).
2. Placera det främre hjulet i låst läge (se sektionen ("HUR FRIHJULSLÄGE HANTERAS").
3. Ta bort fotstödet genom att vrida vredet 90 grader och tryck sedan på den fjäderbelastade knappen på vänster sida av fotstödet.
4. Riktning mot fronten på trehjulingen, se till att **styrstångens lås** på styrstångens stång är skjuten åt vänster för att aktivera styrning med styrstången.

VARNING! Förvara föräldrahandtaget (skjutstången) på en säker plats. Förvaras utom räckhåll för barn.

D. Förvandla TRÄNINGSTREHJULING TILL BALANSCYKEL (2-5 år)

När ditt barn klarar koordination och balans på träningstrehjulingen, ta bort pedalerna och transformera de bakre hjulen så att ditt barn kan åka på produkten som en balanscykel.

1. Tryck på den röda knappen under benen för att ta bort de bakre hjulen.
2. Vänd de bakre hjulen och sätt in dem i samma ben så att hjulen är riktade inåt (riktade mot varandra) och parkeringsenheterna är riktade nedåt mot golvet och skjut fast dem tills de klickar på plats.
3. Ta bort pedalerna genom att trycka på pedalernas låsknappar på det främre hjulnavet. Tryck på de röda knapparna under sadeln för att sätta in pedalerna i hålen som är avsedda för förvaring.
4. Riktning mot fronten på trehjulingen, se till att **styrstångens lås** på styrstångens stång är skjuten åt vänster för att aktivera styrning med styrstången.
5. Justera sadelns höjd om så behövs. Ditt barn måste kunna placera hans/hennes fötter komfortabelt på marken för att stoppa cykeln.
6. Broms för balanscykel Balanscykeln kan bromsas med fötterna. Barnet kan stanna genom att sluta gå/springa. Se till att barnet alltid kan stoppa hastigheten och att lämpliga skor används.

VARNING! Använd inte ute i trafiken. Skyddsutrustning ska användas. Se till att barnet alltid använder säkerhetsutrustning (hjälm, armbågsskydd, knäskydd och handskar)

Vika ihop UTFORSKARTREHJULINGEN (vagnläge)

Trehjulingen viks ihop för enkel transport. För **småbarnstrehjuling**, följ stegen nedan. För **styrd trehjuling**, följ steg 1. För **träningscykel**, hoppa till steg 3. För **balanscykel**, hoppa till steg 4.

1. Vik upp fotstödet, om det är installerat på trehjulingen.
2. Vika sätet med selen(småbarnstrehjuling):
 - a. Skjut låsknapparna under den vänstra och högra styrstången för att ta bort säkerhetsstängerna från styrstången.
 - b. Tryck på de röda knapparna på basen av styrstången för att vrida styrstången uppåt.
 - c. Skjut upp säkerhetsringen upp på skjutstången för att låsa upp föräldrahandtaget från ryggstödet på sätet.

4. **Balanscykel** endast: Tryck på den röda knappen under benen för att ta bort de bakre hjulen. Vänd de bakre hjulen och sätt tillbaka dem i samma ben så att hjulen är riktade utåt och parkeringsenheterna är riktade uppåt mot taket och skjut fast hjulen tills de klickar på plats.
5. För att vika benen för de bakre hjulen, tryck på och håll kvar den röda knappen bak på trehjulingens ram, skjut ned motsvarande ben och vrid benet tills det pekar framåt. Upprepa proceduren för de andra benen.
6. **Vagnläge:**
 - a. Om föräldrahandtaget (skjutstången) tagits bort kan du fästa föräldrahandtaget på baksidan av den ihopvikta trehjulingen och skjuta den i vagnläge.
 - b. Riktning mot fronten på trehjulingen, skjut **styrstångens lås** på styrstångens stång åt höger för att aktivera hjulstyrning med endast föräldrahandtaget (skjutstång).

Vika ihop UTFORSKARTREHJULINGEN

Följ stegen nedan för att vika upp trehjulingen från vagnläge. För **småbarnstrehjuling**, följ stegen nedan. För **styrd trehjuling**, hoppa till steg 2. För **träningstrehjuling** och **balanscykel**, hoppa till steg 3.

1. Vika upp sätet med selen:
 - a. Tryck på de röda knapparna på basen av styrstången för att vrida styrstången framåt.
 - b. Tryck samtidigt på den stora röda knapparna som är placerade på båda sidorna om sätet för att vika upp ryggstödet.
 - c. Vika ut nackstödet
 - d. Tryck på de röda knapparna på basen av styrstången för att vrida styrstången bakåt.
 - e. Anslut den vänstra och högra säkerhetsstängerna till styrstången och skjut dem tills de klickar på plats.
 - f. Skjut ned säkerhetsringen på föräldrahandtaget (skjutstång) och sätt i filken på ringen i öppningen i ryggstödet för att fästa föräldrahandtaget i ryggstödet.
 - g. Justera taket till önskad position.
2. För att vika ut benen på de bakre hjulen, använd de röda knapparna på baksidan av trehjulingens ram. Tryck på och håll kvar den röda knappen för att vrida motsvarande ben tills det är helt utsträckt (**du hör ett klick**). Släpp knappen för att låsa fast benet på plats. Upprepa proceduren för de andra benen.
3. Vid ut fotstödet, om det krävs i trehjulingsläge.
4. **Balanscykel** endast: Tryck på den röda knappen under benen för att ta bort de bakre hjulen. Vänd de bakre hjulen och sätt in dem i samma ben så att hjulen är riktade inåt (riktade mot varandra) och parkeringsenheterna är riktade nedåt mot golvet och skjut fast dem tills de klickar på plats.

Skjut **styrstångens lås** till lämplig inställning för trehjulingsläge för att aktivera eller avaktivera styrning på framhjulen på styrstången och/eller föräldrahandtaget (skjutstång) (se sektionen "**Hur man hanterar styrstångens låsmekanism**").

VIKTIGT - LÄS NOGA OCH BEVAR FÖR FRAMTIDA REFERENS

- Varning! Lämna aldrig barnet utan tillsyn.
- Varning! Se till att alla låsanordningar är inkopplade före användning.
- VARNING! Låt inte barnet leka med denna produkt i spädbarnsläge.
- Varning! Denna sittdel är inte lämplig för barn under 6 månader.
- Varning! Använd alltid fasthållningssystemet.
- Varning! Kontrollera att vagnskroppen eller sätessenheten eller bilstolens fästnanordningar är korrekt inkopplade före användning;
- Varning! Denna produkt är inte lämplig för löpning eller skridskoåkning.
- Fäst inte något bärtilbehör, last som är fäst vid handtaget och/eller på baksidan av ryggstödet och/eller på sidorna av fordonet kommer att påverka fordonets stabilitet.
- Parkeringsanordningen ska vara inkopplad vid placering och borttagning av barn.
- Varning! Barnet får aldrig lämnas utan tillsyn på trehjulingen.
- Varning! Barnsäkerhetssystemet som levereras med trehjulingen ska användas.
- Varning! Om en paketpåse annan än den som rekommenderas av tillverkaren används kan trehjulingen bli ostabil.
- Varning! Trehjulingen blir ostabil om tillverkarens rekommenderade belastning överskrids.
- Varning! Trehjulingen blir ostabil om en paketpåse eller pakethållare används när det inte finns utrymme för någon.

Allmänna användningsinstruktioner:

- Se till att produkten monterats ordentligt före användning. Kontrollera alla anslutningsdelar: styrstång; fotstöd; sits; säkerhetsbälte; säkerhetsbygeln måste justeras ordentligt och se till att låsmekanismerna är riktigt låsta. Kontrollera produkten innan barnet kör för att avgöra om det finns några potentiellt farliga delar eller förhållanden.
- Barn bör övervakas av vuxna när de kör på denna produkt. Särskild försiktighet måste vidtas för att instruera barn i säker körning.
- Använd inte på allmänna vägar, exempel på söker körning: Används på plana ytor och områden utan grus (lekplats, allmänna utrymmen)
- Använd inte produkten i närheten av en trappa, i en sluttning, på en väg eller på en våt yta.
- Desto större ett barns rörlighet blir desto fler potentiella faror uppkommer. Se till att ta bort ramar eller speglar som hänger för lågt i hemmet och kan gå sönder och alla föremål som kan falla ner vid en kollision. Bordshörn kan också utgöra en fara.
- Låt inte mer än ett barn åka på produkten samtidigt.
- Se till att barnet bär kläder och lämpliga skor när produkten används.
- Se till att barnet håller båda händerna på styret så att det har rätt kontroll.
- Låt inte barnet bära något som förhindrar hörsel och syn eller som försämrar produktens funktion.
- Använd produkten med försiktighet eftersom färdigheter krävs för att undvika fall eller sammanstötningar som kan skada användaren eller tredje part.

Besiktning, underhåll och rengöring

- Kontrollera all hårdvara under användningsperioden och dra åt vid behov. Det är särskilt viktigt att denna procedur följs i början av varje användning. Om dessa kontroller inte utförs kan trehjulingen välta eller på annat sätt bli en fara. Byte bör göras i enlighet med tillverkarens instruktioner.
- Rengör trehjulingen med en lätt fuktad trasa (kallt vatten) och mild tvål. Använd aldrig frätande eller nötande ämnen för att rengöra produkten.
- Fordonet får endast användas för ett barn som det har designats för.

- Tillbehör som inte är godkända av tillverkaren får inte användas.
- Endast reservdelar som tillhandahålls eller rekommenderas av tillverkaren/distributören får användas.

Underhåll och säkerhet:

- Säkerhetskontroll: Kontrollera produkten regelbundet för att identifiera eventuella lösa eller lösa delar, särskilt hjulen, pedalerna, sitsen och styret.
- Periodiskt underhåll ger en bra livslängd. Torka av produkten med en fuktig trasa om den blivit nedsmutsad.
- Kontrollera regelbundet tillståndet avseende slitage och att alla delar sitter fast.
- Kontrollera regelbundet att inga delar är trasiga eller skadade, om detta sker ska du sluta att använda produkten.
- Regelbundna kontroller kan förhindra en skada.

Ytterligare information

För frågor och förfrågningar kontakta oss via: contact@globber.com

WARRANTY

Tillverkaren garanterar att denna produkt är fri från fabriktionsfel under en period av 2 vuotta från inköpsdatum. Denna begränsade garanti omfattar inte normalt slitage, däck, rör eller vajrar eller någon skada, funktionsfel eller förlust orsakad av felaktig montering, skötsel eller förvaring.

Denna begränsade garanti upphör att gälla om produkten någonsin

- används för annat ändamål än rekreation eller transport;
- modifieras på något sätt;
- hyrs ut

Tillverkaren ansvarar inte för oförutsedda eller följdskador direkt eller indirekt hänförliga till användning av denna produkt.

Globber erbjuder ingen utökad garanti. Har du köpt en utökad garanti måste denna uppfyllas av den butik där den köpts.

För dina noteringar ska du spara ditt originalförsäljningskvitto tillsammans med dessa anvisningar samt anteckna produktnamn nedan.

Reservdelar

För att beställa reservdelar för denna produkt, gå in på vår webbsajt globber.com

Διαβάστε τις οδηγίες προσεκτικά προτού συναρμολογήσετε και χρησιμοποιήσετε το προϊόν. Φυλάξτε τις οδηγίες για μελλοντική αναφορά. Προσέχετε κατά την αποσυσκευασία και τη συναρμολόγηση του προϊόντος.

Το προϊόν πρέπει να συναρμολογείται από έναν υπεύθυνο ενήλικα. Απομακρύνετε τα υλικά συσκευασίας και τις πλαστικές σακούλες και συναρμολογήστε το προϊόν πριν το δώσετε στο παιδί σας. **ΠΡΟΕΙΔΟΠΟΙΗΣΗ!** Μην πατάτε ή στέκεστε στο πίσω μέρος του πλαισίου του τρίκυκλου καθώς έτσι θα αναποδογυρίσει το προϊόν. Λειτουργίες του τρίκυκλου: Προειδοποίηση! Δεν πρέπει να χρησιμοποιείται από παιδιά κάτω των 36 μηνών λόγω ανεπαρκούς δύναμης υποστήριξης. Μέγιστο βάρος παιδιού: 15 kg για το τρίκυκλο νηπίων, 20 kg για τις λοιπές λειτουργίες. Μη χρησιμοποιείτε σε βροχερές ημέρες ή σε υγρό έδαφος.

ΤΡΟΠΟΣ ΣΥΝΑΡΜΟΛΟΓΗΣΗΣ ΚΑΙ ΜΕΤΑΤΡΟΠΗΣ ΤΟΥ ΑΝΑΔΙΠΛΟΥΜΕΝΟΥ ΤΡΙΚΥΚΛΟΥ EXPLORER 4 ΣΕ 1

A. Συναρμολόγηση του ΤΡΙΚΥΚΛΟΥ ΝΗΠΙΩΝ (10-36 μηνών)

1. Για να ξεδιπλώσετε τα πόδια των πίσω τροχών χρησιμοποιήστε τα κόκκινα κουμπιά στο πίσω μέρος του πλαισίου τρίκυκλου. Πατήστε και κρατήστε το κόκκινο κουμπί για να περιστρέψετε το αντίστοιχο πόδι μέχρι να εκταθεί πλήρως (θα ακούσετε ένα κλικ). Αποδεσμεύστε το κουμπί για να κλειδώσετε το πόδι με ασφάλεια στη σωστή θέση. Επαναλάβετε τη διαδικασία για το άλλο πόδι.
2. Τοποθετήστε τους λασπωτήρες στον μπροστινό τροχό. Ευθυγραμμίστε την περόνη τροχού με το πλαίσιο τρίκυκλου και εισαγάγετε τον άξονα οδηγησης της περόνης μέσα από το πλαίσιο.
3. Κρατήστε το τιμόνι πάνω από το πλαίσιο τρίκυκλου εξασφαλίζοντας ότι το μπροστινό μέρος βλέπει προς τα εμπρός, μακριά από τη σέλα. Ευθυγραμμίστε τον άξονα οδηγησης της περόνης με την κολόνα του τιμονιού και ωθήστε το τιμόνι κάτω σφικτά μέχρι τα μέρη να ασφαλιστούν στη σωστή θέση με ήχο κλικ.
4. Εισαγάγετε τους πίσω τροχούς μέσα στα πόδια έτσι ώστε οι τροχοί να κοιτάζουν προς τα έξω και οι διατάξεις στάθμευσης να βλέπουν προς τα επάνω στην οροφή και πιέστε σφικτά μέχρι οι τροχοί να εισαχθούν με ήχο κλικ.
5. Για να εγκαταστήσετε τη σέλα:
 - a. Ανοίξτε το μοχλό του σφικτήρα στο άνω μέρος του πλαισίου τρίκυκλου.
 - b. Πιέστε και κρατήστε το κουμπί με ελατήριο στο κάτω μέρος της κολόνας καθίσματος, εισαγάγετε την κολόνα καθίσματος μέσα στο πλαίσιο τρίκυκλου και πιέστε τη σέλα κάτω μέχρι το κουμπί με ελατήριο να περνάει εντελώς μέσα από το πλαίσιο τρίκυκλου.
 - c. Πιέστε το κουμπί με ελατήριο στο κάτω μέρος της κολόνας καθίσματος και χαμηλώστε τη σέλα μέχρι το κουμπί με ελατήριο στο επάνω μέρος της κολόνας καθίσματος να ασφαλίσει μέσα στο πλαίσιο τρίκυκλου στη σήμανση επιπέδου «MAX». Αυτή η θέση είναι η υψηλή ρύθμιση της σέλας. Η σέλα ρυθμίζεται σε 2 ύψη (33 εκ./ 36 εκ.).
 - d. Για το τρίκυκλο νηπίων ρυθμίστε τη σέλα στην κατώτερη θέση. Για να ρυθμίσετε τη σέλα στην κατώτερη θέση, πιέστε το μαύρο κουμπί στον σφικτήρα και πιέστε τη σέλα εντελώς κάτω.
 - e. Κλείστε το μοχλό του σφικτήρα για να ασφαλίσετε τη σέλα καλά στη σωστή θέση.
6. Πιέστε και κρατήστε την κόκκινη γλωτίδα αποδέσμευσης πεταλιού στο κέντρο του μπροστινού τροχού, εισαγάγετε το πετάλι μέσα στο κέντρο ευθυγραμμίζοντας την εσοχή στο πετάλι με τον οδηγό στο κέντρο, αποδεσμεύστε τη γλωτίδα και ωθήστε το πετάλι μέσα (μέχρι να ακούσετε ένα κλικ). Επαναλάβετε τη διαδικασία στο άλλο πετάλι. Βεβαιωθείτε ότι το πετάλι ασφαλίζει καλά στη σωστή θέση.
7. Για να προσαρτήσετε το υποπόδιο κρατήστε το κάτω από την κολόνα καθίσματος με τα πτερύγια να κοιτάζουν προς τα εμπρός. Πιέστε το κουμπί με ελατήριο στο κάτω μέρος της κολόνας καθίσματος και ωθήστε το υποπόδιο επάνω στην κολόνα μέχρι το κουμπί με ελατήριο να κάνει κλικ μέσα στην οπή του υποπόδιου. Γυρίστε το κουμπί κάτω από το υποπόδιο κατά 90 μοίρες για να ασφαλίσετε το υποπόδιο καλά στη σωστή θέση.

ΠΡΟΕΙΔΟΠΟΙΗΣΗ! Πριν από κάθε χρήση βεβαιωθείτε ότι έχει ασφαλίσει καλά.

8. Για την εγκατάσταση του καθίσματος με ζώνη ασφαλείας:
 - a. Πατήστε ταυτόχρονα τα μεγάλα κόκκινα κουμπιά που βρίσκονται και στις δύο πλευρές του καθίσματος για να ξεδιπλώσετε την πλάτη.
 - b. Ξεδιπλώστε το στήριγμα κεφαλής ωθώντας τα 2 κόκκινα κουμπιά στο πίσω μέρος του στηρίγματος κεφαλής προς τα μέσα, εάν αυτό είναι διπλωμένο κάτω.
 - c. Τοποθετήστε το κάθισμα πάνω από τη σέλα εξασφαλίζοντας ότι το κουμπί κάτω από το κάθισμα είναι ευθυγραμμισμένο με την εσοχή στη σέλα, έτσι ώστε το κουμπί να μπορεί να περάσει μέσα από τη σέλα.
 - d. Γυρίστε το κουμπί κάτω από τη σέλα κατά 90 μοίρες για να ασφαλίσετε το κάθισμα στη σέλα.
9. Για την εγκατάσταση της αριστερής και δεξιάς μπάρας ασφαλείας:
 - a. Εξασφαλίστε ότι η σέλα έχει ρυθμιστεί στην χαμηλή θέση (ανατρέξτε στο βήμα 5 παραπάνω).
 - b. Συνδέστε τα αντίστοιχα άκρα της αριστερής και δεξιάς μπάρας ασφαλείας στα πλαϊνά ανοίγματα που βρίσκονται στη μέση της πλάτης καθίσματος και ωθήστε τα μέσα (μέχρι να ακούσετε ένα κλικ).
 - c. Περιστρέψτε την αριστερή και δεξιά πλευρά τιμονιού προς το κάθισμα πιέζοντας τα κόκκινα κουμπιά στη βάση του τιμονιού.
 - d. Συνδέστε τα άλλα άκρα της αριστερής και δεξιάς μπάρας στο τιμόνι και ωθήστε τα μέχρι να ασφαλιστούν με κλικ στη σωστή θέση.
10. Ευθυγραμμίστε τα άκρα της κουκούλας με τα πλαϊνά ανοίγματα που βρίσκονται στο άνω τμήμα της πλάτης καθίσματος και ωθήστε τα μέσα μέχρι να ασφαλιστούν με κλικ στη σωστή θέση.
11. Συναρμολόγηση της λαβής γονέα (ράβδος ώθησης). Πιέστε το κουμπί με ελατήριο για να εισαγάγετε το άνω τμήμα της μπάρας (τμήμα λαβής) μέσα στο κάτω τμήμα. Σύρετε το άνω τμήμα μέχρι το κουμπί με ελατήριο να ασφαλίσει με κλικ μέσα σε μια από τις οπές για το κλειδί των τμημάτων. Η λαβή γονιού μπορεί να ρυθμιστεί σε 2 ύψη (100 εκ. / 103 εκ.).
Για την εγκατάσταση της λαβής γονιού (ράβδος ώθησης) στο τρίκυκλο: Σύρετε τον δακτύλιο ασφαλείας προς τα επάνω στην ράβδο και εισαγάγετε προσεκτικά την ράβδο μέσα από τις οπές που βρίσκονται στο πίσω μέρος του καθίσματος, της σέλας και του πλαισίου τρίκυκλου. Ωθήστε τη λαβή γονιού προς τα κάτω μέχρι ο άξονας οδηγησης στο άκρο της μπάρας να ασφαλίσει με κλικ μέσα στο πλαίσιο τρίκυκλου. Σύρετε τον δακτύλιο ασφαλείας προς τα κάτω στην μπάρα και εισαγάγετε τη γλωτίδα στον δακτύλιο μέσα στην εσοχή στην πλάτη για να ασφαλίσετε τη λαβή γονιού στην πλάτη.

ΣΗΜΕΙΩΣΗ: Όταν η λαβή γονιού (ράβδος ώθησης) εγκατασταθεί σωστά, συνδέεται με το τιμόνι και την περόνη μπροστινού τροχού ώστε να μπορούν οι γονείς να οδηγούν το τρίκυκλο.

12. Σύρετε τη βάση κυπέλλου μέσα στην αντίστοιχη εσοχή στη λαβή γονέα (ράβδος ώθησης).

Προειδοποίηση! Μην υπερφορτώνετε τη βάση κυπέλλου. Μέγ. 900 γρ. (2 lbs). Υπερφόρτωση της βάσης κυπέλλου μπορεί να προκαλέσει μια επικίνδυνη κατάσταση αστάθειας.

ΠΡΟΕΙΔΟΠΟΙΗΣΗ! Βεβαιωθείτε ότι το κάθισμα και οι μπάρες ασφαλείας έχουν κλειδώσει καλά πριν από κάθε χρήση.

ΑΣΦΑΛΙΣΗ ΤΟΥ ΠΑΙΔΙΟΥ ΣΑΣ ΣΤΟ ΤΡΙΚΥΚΛΟ ΝΗΠΙΟΥ

- Το σύστημα με ζώνη ασφαλείας 5 σημείων έχει ρυθμιστεί στο κάθισμα. Πριν τη χρήση ρυθμίζετε τον ολισθητήρα σε κάθε ιμάντα. Οι ιμάντες ώμου και οι ιμάντες μέσης πρέπει να εφαρμόζουν καλά γύρω από το παιδί.

- Για το κλείσιμο, στριμώξτε το άκρο του ιμάντα ώμου στο άκρο του ιμάντα μέσης, κάντε το ίδιο στην αριστερή και στη δεξιά πλευρά.
- Κατόπιν εισαγάγετε και τα δύο μέρη στο περίβλημα του κλεισίματος στον ενδιάμεσο ιμάντα ποδιού μέχρι να ακούσετε ένα κλικ.

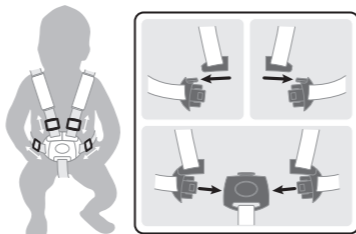

- Βεβαιωθείτε πάλι ότι έχει ασφαλίσει σωστά και ότι το μήκος και των 5 ιμάντων εφαρμόζει καλά στο παιδί.
- Η ζώνη ασφαλείας στην πλάτη ρυθμίζεται σε 2 ύψη.

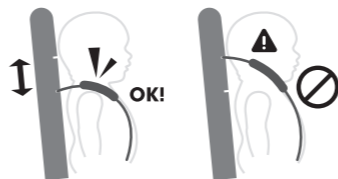

ΠΡΟΕΙΔΟΠΟΙΗΣΗ! Σφίγγετε πάντα με τον ιμάντα 5 σημείων ενώ χρησιμοποιείτε το τρίκυκλο με το κάθισμα επάνω σε αυτό. **ΠΡΟΕΙΔΟΠΟΙΗΣΗ!** Να ασφαλίσετε πάντα το παιδί με τον ιμάντα.

Τρόπος διεξαγωγής της λειτουργίας χωρίς πετάλι

- Ο μπροστινός τροχός διαθέτει δύο τρόπους λειτουργίας:
 - **Λειτουργία χωρίς ασφάλιση:** Όταν τα πετάλια περιστρέφονται ανεξάρτητα από τον μπροστινό τροχό (λειτουργία χωρίς πετάλι).
 - **Λειτουργία με ασφάλιση:** Όταν τα πετάλια και ο μπροστινός τροχός είναι συνδεδεμένα και κινούνται μαζί σαν ένα τμήμα.
- Για να θέσετε τον μπροστινό τροχό σε λειτουργία χωρίς ασφάλιση (λειτουργία χωρίς πετάλι), βρείτε την πλευρά του μπροστινού τροχού με το μεγάλο κόκκινο κουμπί με τη σήμανση ενός εικονιδίου απασφάλισης. Γυρίστε τον μπροστινό τροχό μέχρι ένα από τα βέλη γύρω από το κέντρο μπροστινού τροχού να είναι ευθυγραμμισμένο με την κουκκίδα στο κουμπί και κατόπιν πιέστε το κουμπί μέχρι να ακούσετε ένα κλικ.
- Για να θέσετε τον μπροστινό τροχό σε λειτουργία με ασφάλιση, βρείτε την πλευρά του μπροστινού τροχού με το μεγάλο κόκκινο κουμπί με σήμανση ένα εικονίδιο ασφάλισης. Γυρίστε τον μπροστινό τροχό μέχρι ένα από τα βέλη γύρω από το κέντρο μπροστινού τροχού να είναι ευθυγραμμισμένο με την κουκκίδα στο κουμπί και κατόπιν πιέστε το κουμπί μέχρι να ακούσετε ένα κλικ.

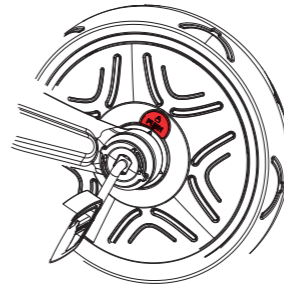

ΠΡΟΕΙΔΟΠΟΙΗΣΗ! Η λειτουργία χωρίς πετάλια πρέπει να χρησιμοποιείται μόνο με τη χειρολαβή γονέα (ράβδος ώθησης).

ΠΡΟΕΙΔΟΠΟΙΗΣΗ! Βεβαιωθείτε ότι η ράβδος ώθησης (χειρολαβή γονέα) έχει ασφαλίσει στη σωστή θέση πριν τη χρήση.

ΠΡΟΕΙΔΟΠΟΙΗΣΗ! Η αυτόματη λειτουργία χωρίς πετάλια εξασφαλίζει ότι το τρίκυκλο μπορεί να ωθηθεί ενώ τα πόδια του παιδιού ακουμπάνε στα πετάλια, χωρίς όμως τα τελευταία να περιστρέφονται.

Τρόπος χειρισμού των διατάξεων στάθμευσης

Χρησιμοποιείτε τις διατάξεις στάθμευσης για την ασφάλιση των πίσω τροχών και κρατάτε ακίνητο το τρίκυκλο όταν χρειάζεται.

- Για να κλειδώσετε τις διατάξεις στάθμευσης, σταματήστε το τρίκυκλο και πιέστε κάτω την κόκκινη διάταξη στάθμευσης στον αριστερό τροχό με το πόδι σας. Μόλις ηχηθεί ένα κλικ, οι διατάξεις στάθμευσης ασφαλίζουν και το τρίκυκλο θα παραμείνει ακίνητο.
- Για να ξεκλειδώσετε τις διατάξεις στάθμευσης, πιέστε κάτω την κόκκινη διάταξη στάθμευσης στον δεξιό τροχό με το πόδι σας. Μόλις ηχηθεί ένα κλικ, οι διατάξεις στάθμευσης απασφαλίζουν και το τρίκυκλο μπορεί πάλι να κινηθεί.

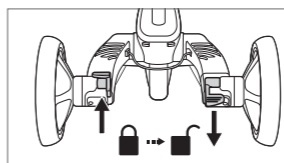
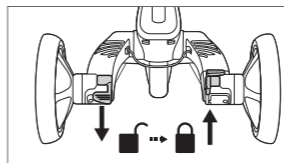

ΠΡΟΕΙΔΟΠΟΙΗΣΗ! Οι διατάξεις στάθμευσης που βρίσκονται στους πίσω τροχούς ΔΕΝ ΠΡΕΠΕΙ ΝΑ ΧΡΗΣΙΜΟΠΟΙΟΥΝΤΑΙ ΓΙΑ ΝΑ ΕΠΙΒΡΑΔΥΝΟΥΝ το τρίκυκλο. Η αριστερή διάταξη στάθμευσης έχει σχεδιαστεί έτσι ώστε να τίθεται το τρίκυκλο σε λειτουργία ακινητοποίησης μετά το σταμάτημα του τρίκυκλου. Οι διατάξεις στάθμευσης δεν έχουν σχεδιαστεί για άλλους σκοπούς. Η χρήση των διατάξεων στάθμευσης για την επιβράδυνση του τρίκυκλου θα προκαλέσει ανεπανόρθωτη ζημιά στο μηχανισμό των πίσω τροχών και πρέπει πάντα να αποφεύγεται.

Τρόπος λειτουργίας του μηχανισμού ασφάλισης τιμονιού

Για τη λειτουργία του μηχανισμού ασφάλισης τιμονιού λάβετε υπόψη τις κατωτέρω προτεινόμενες ρυθμίσεις.

- **Για το τρίκυκλο νηπίων:** Ενώ κοιτάτε στο μπροστινό μέρος του τρίκυκλου, ωθήστε την ασφάλιση τιμονιού στην κολόνα τιμονιού στα δεξιά σας ώστε να διευκολύνεται η οδήγηση του μπροστινού τροχού μόνο στη λαβή γονιού (ράβδος ώθησης).

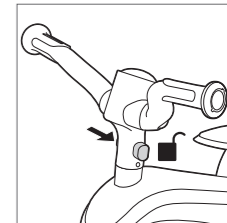

- **Για το καθοδηγούμενο τρίκυκλο, το εκπαιδευτικό τρίκυκλο και το τρίκυκλο ισορροπίας:** Ενώ κοιτάτε στο μπροστινό μέρος του τρίκυκλου, ωθήστε την ασφάλιση τιμονιού στην κολόνα τιμονιού στα αριστερά σας ώστε να διευκολύνεται η οδήγηση του μπροστινού τροχού στο τιμόνι και στη λαβή γονέα (ράβδος ώθησης).

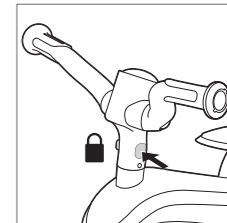

B. Μετατροπή του ΤΡΙΚΥΚΛΟΥ ΝΗΠΙΩΝ σε ΚΑΘΟΔΗΓΟΥΜΕΝΟ ΤΡΙΚΥΚΛΟ (18-36 μηνών)

Στο στάδιο καθοδηγούμενου τρίκυκλου, το παιδί θα αρχίσει να χρησιμοποιεί τα πετάλια. Εξασφαλίστε ότι τα πόδια του ακουμπάνε σωστά και επίπεδα στα πετάλια.

- Απομακρύνετε την λαβή γονέα (ράβδος ώθησης) από το τρίκυκλο πατώντας το κόκκινο κουμπί αποδέσμευσης στο κάτω πίσω μέρος του πλαισίου τρίκυκλου και σύροντας τη ράβδο έξω.
- Απομακρύνετε την αριστερή και δεξιά μπάρα ασφαλείας από το τιμόνι σύροντας τα κουμπιά αποδέσμευσης κάτω από το τιμόνι.
- Κάτω από τη σέλα, γυρίστε το κουμπί 90 μοίρες για να ξεκλειδώσετε και απομακρύνετε το κάθισμα με ζώνη.
- Επαναπροσαρτήστε τη λαβή γονέα (ράβδος ώθησης) στο τρίκυκλο σύροντας τον δακτύλιο ασφαλείας προς τα επάνω στην μπάρα και εισάγοντας την μπάρα μέσω των οπών που βρίσκονται στο πίσω μέρος της σέλας και του πλαισίου τρίκυκλου. Ωθήστε τη λαβή γονιού προς τα κάτω μέχρι ο άξονας οδηγησης στο άκρο της μπάρας να ασφαλίσει με κλικ μέσα στο πλαίσιο τρίκυκλου.
- Πιέστε τα κόκκινα κουμπιά στη βάση του τιμονιού για να περιστρέψετε το τιμόνι προς το μπροστινό μέρος.

ΠΡΟΣΟΧΗ! Προς αποφυγή γδαρσίματος ή τραυματισμού, σύρετε τον δακτύλιο ασφαλείας κάτω στη λαβή γονέα (ράβδος ώθησης) μέχρι ο δακτύλιος να εδράζεται επάνω στη σέλα.

- Ενώ κοιτάτε στο μπροστινό μέρος του τρίκυκλου, ωθήστε την ασφάλιση τιμονιού στην κολόνα τιμονιού στα αριστερά σας ώστε να διευκολύνεται η οδήγηση του μπροστινού τροχού στο τιμόνι και στη λαβή γονέα (ράβδος ώθησης).
- Αποθηκεύστε το κάθισμα με ζώνη για το επόμενο παιδί:
 - a. Πατήστε ταυτόχρονα τα μεγάλα κόκκινα κουμπιά που βρίσκονται και στις δύο πλευρές του καθίσματος για να διπλώσετε την πλάτη.
 - b. Αφαιρέστε την αριστερή και δεξιά μπάρα ασφαλείας από το κάθισμα πιέζοντας τα 2 κόκκινα κουμπιά αποδέσμευσης στο κάτω πίσω μέρος της πλάτης.
 - c. Προσαρτήστε τις μπάρες ασφαλείας στις 2 θηλίες στο πίσω μέρος της πλάτης.
 - d. Πιάστε τις 2 κόκκινες γλωτίδες μαζί στο πίσω μέρος του στήριγματος κεφαλής για να το διπλώσετε προς τα πίσω.
 - e. Διπλώστε την κουκούλα προς το πίσω μέρος.

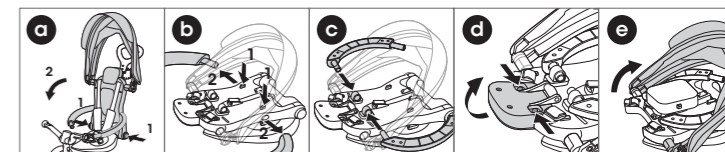

C. Μετατροπή του ΚΑΘΟΔΗΓΟΥΜΕΝΟΥ ΤΡΙΚΥΚΛΟΥ σε ΤΡΙΚΥΚΛΟ ΕΞΑΣΚΗΣΗΣ (24-36 μηνών)

Όταν το παιδί είναι σε ηλικία που μπορεί να κάνει πετάλι, αφαιρέστε τη λαβή γονέα (ράβδο ώθησης) και θέστε τον μπροστινό τροχό στη λειτουργία ασφάλισης ώστε να μπορεί να κάνει πετάλι με τον μπροστινό τροχό.

1. Πιέστε το κόκκινο κουμπί στο κάτω πίσω μέρος του πλαισίου τρίκυκλου για να απομακρύνετε τη λαβή γονέα (ράβδος ώθησης).
2. Θέστε τον μπροστινό τροχό σε λειτουργία ασφάλισης (ανατρέξτε στο απόσπασμα «ΤΡΟΠΟΣ ΧΡΗΣΗΣ ΤΗΣ ΛΕΙΤΟΥΡΓΙΑΣ ΡΟΛΑΡΙΣΜΑΤΟΣ»)
3. Απομακρύνετε το υποπόδιο γυρίζοντας το κουμπί κάτω από το υποπόδιο κατά 90 μοίρες και πιέζοντας το κουμπί με ελατήριο στην αριστερή πλευρά του υποπόδιου.
4. Ενώ κοιτάτε στο μπροστινό μέρος του τρίκυκλου, βεβαιωθείτε ότι η **ασφάλιση τιμονιού** στην κολόνα τιμονιού ωθείται στα αριστερά σας ώστε να διευκολύνεται η οδήγηση του μπροστινού τροχού στο τιμόνι.

ΠΡΟΕΙΔΟΠΟΙΗΣΗ! Αποθηκεύστε τη λαβή γονιού (ράβδος ώθησης) σε ασφαλές μέρος. Φυλάτε μακριά από παιδιά.

D. Μετατροπή του ΤΡΙΚΥΚΛΟΥ ΕΞΑΣΚΗΣΗΣ σε ΠΟΔΗΛΑΤΟ ΙΣΟΡΡΟΠΙΑΣ (2-5 έτη)

Όταν το παιδί σας έχει τελειοποιήσει τον συντονισμό και την ισορροπία του στο ποδήλατο εξάσκησης, αφαιρέστε τα πετάλια και μετατρέψτε τους πίσω τροχούς ώστε να μπορεί στο παιδί σας να βαθαλίσει το ποδήλατο ως ποδήλατο ισορροπίας.

1. Πατήστε τα κόκκινα κουμπιά κάτω από τα πόδια ώστε να αφαιρέσετε τους πίσω τροχούς.
2. Γυρίστε ανάποδα τους οι τροχοί να κοιτάζουν προς τα μέσα (ο ένας να κοιτάζει τον άλλον) και οι διατάξεις στάθμευσης να κοιτάζουν κάτω προς το δάπεδο και πιέστε σφιχτά μέχρι οι τροχοί να ασφαλισουν με κλικ στη σωστή θέση.
3. Αφαιρέστε τα πετάλια πιέζοντας τα κουμπιά αποδέσμευσης πεταλιών στο κέντρο μπροστινού τροχού. Πιέστε τα κόκκινα κουμπιά κάτω από τη σέλα για να εισαγάγετε τα πετάλια μέσα στις αντίστοιχες οπές στο πίσω μέρος της σέλας, για την αποθήκευση.
4. Ενώ κοιτάτε στο μπροστινό μέρος του τρίκυκλου, βεβαιωθείτε ότι η **ασφάλιση τιμονιού** στην κολόνα τιμονιού ωθείται στα αριστερά σας ώστε να διευκολύνεται η οδήγηση του μπροστινού τροχού στο τιμόνι.
5. Ρυθμίστε το ύψος σέλας, εφόσον απαιτείται. Το παιδί σας πρέπει να μπορεί να τοποθετήσει τα πόδια του/της με άνεση επάνω στο έδαφος ώστε να σταματάει το ποδήλατο.
6. Φρενάρισμα με το ποδήλατο ισορροπίας: Το ποδήλατο ισορροπίας μπορεί να φρενάρει με τα πόδια. Το παιδί μπορεί να διακόψει την κίνηση σταματώντας μέσω περπατήματος ή τρεξίματος. Εξασφαλίστε ότι το παιδί σας μπορεί πάντα να σταματάει στην δημιουργούμενη ταχύτητα και φοράει κατάλληλα υποδήματα.

ΠΡΟΕΙΔΟΠΟΙΗΣΗ! Να μην χρησιμοποιείται σε κυκλοφοριακή κίνηση. Πρέπει να χρησιμοποιείται εξοπλισμός προστασίας. Εξασφαλίστε ότι το παιδί σας φοράει πάντα εξοπλισμό προστασίας (κράνος, επιαγκωνίδες, επιγονατίδες και γάντια).

Δίπλωση του ΠΟΔΗΛΑΤΟΥ EXPLORER (λειτουργία τροχήλατου)

Το τρίκυκλο διπλώνει για μια εύκολη μεταφορά. Για το **τρίκυκλο νηπίου**, τηρείτε τα βήματα παρακάτω. Για το **καθοδηγούμενο τρίκυκλο**, εκτελέστε το βήμα 1. Για το **τρίκυκλο εξάσκησης**, παραλείπετε το βήμα 3. Για το **ποδήλατο ισορροπίας**, παραλείπετε το βήμα 4.

1. Διπλώστε το υποπόδιο εάν είναι τοποθετημένο στο τρίκυκλο.
2. Για το δίπλωμα του καθίσματος με ζώνη (τρίκυκλο νηπίων):
 - a. Σύρετε τα κουμπιά αποδέσμευσης κάτω από την αριστερή και δεξιά πλευρά του τιμονιού ώστε να απομακρύνετε τις μπάρες ασφαλείας από το τιμόνι.
 - b. Πιέστε τα κόκκινα κουμπιά στη βάση του τιμονιού για να περιστρέψετε το τιμόνι προς τα επάνω.
 - c. Σύρετε τον δακτύλιο ασφαλείας προς τα επάνω στην μπάρα ώθησης για να ξεκλειδώσετε τη λαβή γονιού από την πλάτη του καθίσματος.
 - d. Πατήστε ταυτόχρονα τα μεγάλα κόκκινα κουμπιά και στις δύο πλευρές του καθίσματος για να διπλώσετε την πλάτη.
 - e. Διπλώστε την κουκούλα προς το πίσω μέρος.

- f. Πιάστε τις 2 κόκκινες γλωτίδες μαζί στο πίσω μέρος του στηρίγματος κεφαλής για να το διπλώσετε προς τα πίσω.
3. Πιέστε τα κόκκινα κουμπιά στη βάση του τιμονιού για να περιστρέψετε το τιμόνι προς το πίσω μέρος.
 4. Μόνο για το **ποδήλατο ισορροπίας**: Πατήστε τα κόκκινα κουμπιά κάτω από τα πόδια ώστε να αφαιρέσετε τους πίσω τροχούς. Γυρίστε ανάποδα τους πίσω τροχούς και επανεισάγετέ τους μέσα στα ίδια πόδια έτσι ώστε οι τροχοί να κοιτάζουν προς τα έξω και οι διατάξεις στάθμευσης να βλέπουν προς τα επάνω στην οροφή και πιέστε σφιχτά μέχρι οι τροχοί να εισαχθούν με ήχο κλικ.
 5. Για να διπλώσετε τα πόδια των πίσω τροχών, πιέστε και κρατήστε το κόκκινο κουμπί στο πίσω μέρος του πλαισίου τρικύκλου, πιέστε το αντίστοιχο πόδι κάτω και περιστρέψτε το πόδι μέχρι να δείχνει προς τα εμπρός. Επαναλάβετε τη διαδικασία για το άλλο πόδι.
 6. **Λειτουργία τροχήλατου:**
 - a. Εάν η λαβή γονιού (ράβδος ώθησης) αφαιρεθεί, μπορείτε να προσαρτήσετε τη λαβή γονιού στο πίσω μέρος του διπλωμένο τρίκυκλου για την ώθηση στη λειτουργία τροχήλατου.
 - b. Ενώ κοιτάτε στο μπροστινό μέρος του τρίκυκλου, ωθήστε την **ασφάλιση τιμονιού** στην κολόνα τιμονιού στα δεξιά σας ώστε να διευκολύνεται η οδήγηση του μπροστινού τροχού μόνο στη λαβή γονιού (ράβδος ώθησης).

Ξεδίπλωμα του ΠΟΔΗΛΑΤΟΥ EXPLORER

Ακολουθήστε τα βήματα παρακάτω για να ξεδιπλώσετε το τρίκυκλο από τη λειτουργία τροχήλατου. Για το **τρίκυκλο νηπίου**, τηρείτε τα βήματα παρακάτω. Για το **καθοδηγούμενο τρίκυκλο**, παραλείπετε το βήμα 2. Για το **τρίκυκλο εξάσκησης** και το **ποδήλατο ισορροπίας**, παραλείπετε το βήμα 3.

1. Για το ξεδίπλωμα του καθίσματος με ζώνη ασφαλείας:
 - a. Πιέστε τα κόκκινα κουμπιά στη βάση του τιμονιού για να περιστρέψετε το τιμόνι προς το μπροστινό μέρος.
 - b. Πατήστε ταυτόχρονα τα μεγάλα κόκκινα κουμπιά που βρίσκονται και στις δύο πλευρές του καθίσματος για να ξεδιπλώσετε την πλάτη.
 - c. Ξεδιπλώστε το στηρίγμα κεφαλής.
 - d. Πιέστε τα κόκκινα κουμπιά στη βάση του τιμονιού για να περιστρέψετε το τιμόνι προς το πίσω μέρος.
 - e. Συνδέστε την αριστερή και δεξιά μπάρα ασφαλείας στο τιμόνι και ωθήστε τα μέχρι να ασφαλισουν με κλικ στη σωστή θέση.
 - f. Σύρετε τον δακτύλιο ασφαλείας προς τα κάτω στην λαβή γονιού (ράβδος ώθησης) και εισαγάγετε τη γλωτίδα στον δακτύλιο μέσα στην εσοχή στην πλάτη για να ασφαλίσετε τη λαβή γονιού στην πλάτη.
 - g. Ρυθμίστε την κουκούλα στην επιθυμητή θέση.
2. Για να ξεδιπλώσετε τα πόδια των πίσω τροχών χρησιμοποιήστε τα κόκκινα κουμπιά στο πίσω μέρος του πλαισίου τρίκυκλου. Πατήστε και κρατήστε το κόκκινο κουμπί για να περιστρέψετε το αντίστοιχο πόδι μέχρι να εκταθεί πλήρως (**θα ακούσετε ένα κλικ**). Αποδεσμεύστε το κουμπί για να κλειδώσετε το πόδι με ασφάλεια στη σωστή θέση. Επαναλάβετε τη διαδικασία για το άλλο πόδι.
3. Ξεδιπλώστε το υποπόδιο, εάν απαιτείται μέσω της λειτουργίας τρικύκλου.
4. Μόνο για το **ποδήλατο ισορροπίας**: Πατήστε τα κόκκινα κουμπιά κάτω από τα πόδια ώστε να αφαιρέσετε τους πίσω τροχούς. Γυρίστε ανάποδα τους πίσω τροχούς και επανεισάγετέ τους μέσα στα ίδια πόδια έτσι ώστε οι τροχοί να κοιτάζουν προς τα μέσα (ο ένας να κοιτάζει τον άλλον) και οι διατάξεις στάθμευσης να κοιτάζουν κάτω προς το δάπεδο και πιέστε σφιχτά μέχρι οι τροχοί να ασφαλισουν με κλικ στη σωστή θέση.

Ωθήστε τον **μηχανισμό ασφάλισης τιμονιού** στην κατάλληλη ρύθμιση για τη λειτουργία τρικύκλου ώστε να διευκολύνετε ή απενεργοποιήσετε την οδήγηση του μπροστινού τροχού στο τιμόνι ή/και στη λαβή γονιού (ράβδος ώθησης) (ανατρέξτε στο απόσπασμα «**Τρόπος λειτουργίας του μηχανισμού ασφάλισης τιμονιού**»).

ВАЖНО - ПРОЧЕТЕТЕ ВНИМАТЕЛНО И ЗАПАЗЕТЕ ЗА БЪДЕЩА СПРАВКА

- ПРЕДУПРЕЖДЕНИЕ! Никога не оставяйте детето без надзор.
- ПРЕДУПРЕЖДЕНИЕ! Уверете се, че всички заключващи устройства са задействани преди употреба.
- ПРОΕΙΔΟΠΟΙΗΣΗ! Мην αφήнете το παιδί να παίζει με αυτό το προϊόν στη λειτουργία τρίκυκλου νηπίων.

- ПРЕДУПРЕЖДЕНИЕ! Тази седалка не е подходяща за деца под 6 месеца.
- ПРЕДУПРЕЖДЕНИЕ! Винаги използвайте ограничителната система.
- ПРЕДУПРЕЖДЕНИЕ! Проверете дали тялото на количката или седалката или устройствата за закрепване на столчето за кола са правилно закрепени преди употреба;
- ПРЕДУПРЕЖДЕНИЕ! Този продукт не е подходящ за бягане или пързаляне с кьнки;
- Не прикачвайте никакви аксесоари за носене. Товар прикрепен към дръжката и/или на гърба на облегалката и/или отстрани на превозното средство ще повлияе на стабилността на превозното средство.
- Устройството за паркиране трябва да се задейства при поставяне и извеждане на децата.
- Προειδοποίηση! Το παιδί δεν πρέπει ποτέ να μένει ανεπιτήρητο στο τρίκυκλο.
- Προειδοποίηση! Το σύστημα συγκράτησης παιδιού που παρέχεται με το τρίκυκλο πρέπει να χρησιμοποιείται.
- Προειδοποίηση! Εάν χρησιμοποιηθεί διαφορετικός σάκος από αυτόν που προτείνει ο κατασκευαστής, ενδέχεται το τρίκυκλο να είναι ασταθές.
- Προειδοποίηση! Το τρίκυκλο θα είναι ασταθές εάν γίνει υπέρβαση του προτεινόμενου από τον κατασκευαστή φορτίου.
- Προειδοποίηση! Το τρίκυκλο θα είναι ασταθές εάν χρησιμοποιηθεί σάκος ή βάση σακιδίου που δεν προβλέπονται για αυτό το τρίκυκλο.

Γενικές οδηγίες χρήσης:

- Πριν τη χρήση εξασφαλίζετε ότι το προϊόν έχει συναρμολογηθεί σωστά. Ελέγχετε όλα τα στοιχεία σύνδεσης: η κολόνα τιμονιού, το υποπόδιο, το κάθισμα, η ζώνη ασφαλείας, ο δακτύλιος ασφαλείας πρέπει να έχουν ρυθμιστεί σωστά και πρέπει να διασφαλίζεται ότι οι μηχανισμοί κλειδώματος έχουν ασφαλίσει σωστά. Ελέγχετε το προϊόν πριν το χρησιμοποιήσει το παιδί ώστε να διαπιστώσετε εάν υπάρχουν πιθανά επικίνδυνα εξαρτήματα ή καταστάσεις.
- Τα παιδιά πρέπει να επιτηρούνται από ενήλικα όταν χρησιμοποιούν αυτό το προϊόν. Πρέπει να φροντίζετε να εκπαιδεύετε τα παιδιά στην ασφαλή χρήση.
- Μην χρησιμοποιείτε σε δημόσιους αυτοκινητοδρόμους. Παραδείγματα τομέων χρήσης: Για χρήση σε επίπεδους τομείς χωρίς χαλίκια (παιδικές χαρές, πλατείες)
- Μην χρησιμοποιείτε αυτό το προϊόν κοντά σε κλιμακοστάσια, σε κεκλιμένες επιφάνειες, σε δρόμους ή βρεγμένες επιφάνειες.
- Όσο περισσότερο αυξάνεται η κινητικότητα του παιδιού, τόσο περισσότερο αυξάνονται οι πιθανοί κίνδυνοι. Στο σπίτι βεβαιώνετε ότι απομακρύνετε πλαίσια ή καθρέφτες που κρέμονται πολύ χαμηλά και μπορεί να σπάσουν και οποιοδήποτε αντικείμενο που μπορεί να πέσει σε περίπτωση κρούσης. Τα γωνιακά τραπέζια επίσης αποτελούν κίνδυνο.
- Δεν επιτρέπεται παραπάνω από ένας αναβάτης τη φορά.
- Βεβαιώνετε ότι το παιδί φοράει ρούχα και κατάλληλα υποδήματα κατά τη χρήση του προϊόντος.
- Βεβαιώνετε ότι ο αναβάτης έχει και τα δύο χέρια στις λαβές τιμονιού για καλύτερο έλεγχο.
- Μην επιτρέπετε στον αναβάτη να φοράει αντικείμενα που εμποδίζουν την ακοή και την ορατότητα ή τη λειτουργία του προϊόντος.
- Το προϊόν πρέπει να χρησιμοποιείται με προσοχή καθώς απαιτούνται ικανότητες για την αποφυγή πτώσεων ή συγκρούσεων με συνέπεια τραυματισμό του χρήστη ή τρίτων.

Проверка, поддръжка и почистване

- Проверявайте всички закрепващи елементи по време на периода на използване и ги затягайте според нуждите. Особено важно е тази процедура да се спазва в началото на всяка употреба. Ако тези проверки не се извършат, триколката може да се преобърне или по друг начин да се превърне в опасност. Подмяната трябва да се извърши в съответствие с инструкциите на производителя.

- Почиствайте триколката с леко навлажнена кърпа (студена вода) и мек сапун. Никога не използвайте корозивно или абразивно вещество за почистване на продукта.
- Превозното средство трябва да се използва само за едно дете, за което е проектирано.
- Не трябва да се използват аксесоари, които не са одобрени от производителя.
- Трябва да се използват само резервни части, доставени или препоръчани от производителя/дистрибутора.

Συντήρηση και ασφάλεια:

- Έλεγχοι ασφάλειας: ελέγχετε τακτικά το προϊόν ώστε να διαπιστώνετε εάν υπάρχουν χαλαρά ή μετατοπισμένα στοιχεία, ειδικά ελέγχετε τους τροχούς, τα πετάλια, το κάθισμα και τις λαβές τιμονιού.
- Ο τακτικός καθαρισμός βελτιώνει τη διάρκεια ζωής. Σκουπίζετε το προϊόν με ένα στεγνό πανί εάν έχει ρύπους.
- Ελέγχετε τακτικά για γδαρσίματα και κοπές.
- Βεβαιώνεστε τακτικά ότι δεν υπάρχουν σπασμένα ή χαλασμένα εξαρτήματα. Εάν συμβαίνει κάτι τέτοιο, σταματήστε τη χρήση αυτού του προϊόντος.
- Τακτικοί έλεγχοι μπορούν να εμποδίσουν ατυχήματα.

Πρόσθετες πληροφορίες

Για ερωτήσεις και πληροφορίες, επικοινωνήστε μαζί μας στη διεύθυνση: contact@globber.com

ΕΓΓΥΗΣΗ

Ο κατασκευαστής παρέχει εγγύηση για αυτό το προϊόν ότι δεν έχει κατασκευαστικά ελαττώματα για περίοδο 2 έτη από την ημερομηνία αγοράς. Αυτή η περιορισμένη εγγύηση δεν καλύπτει τη φυσιολογική φθορά των ελαστικών, του σωλήνα ή των καλωδίων, ή οποιαδήποτε ζημία, βλάβη ή απώλεια προκληθεί από ακατάλληλη συναρμολόγηση, συντήρηση ή αποθήκευση.

Η παρούσα Περιορισμένη Εγγύηση θα ακυρωθεί αν ποτέ το προϊόν • χρησιμοποιηθεί κατά σκοπό διαφορετικό από αναψυχή ή μεταφορά • τροποποιηθεί με οποιοδήποτε τρόπο • νοικιαστεί

Ο κατασκευαστής δεν ευθύνεται για τυχαίες ή επακόλουθες απώλειες ή ζημίες που οφείλονται άμεσα ή έμμεσα στη χρήση αυτού του προϊόντος.

Η Globber δεν προσφέρει εκτεταμένη εγγύηση. Αν έχετε αγοράσει εκτεταμένη εγγύηση, θα πρέπει να τηρηθεί από το κατάστημα στο οποίο αγοράστηκε το προϊόν.

Φυλάξτε στα αρχεία σας την αρχική απόδειξη αγοράς μαζί με αυτό το εγχειρίδιο, και γράψτε τον παρακάτω όνομα προϊόντος.

Ανταλλακτικά

Για παραγγελία ανταλλακτικών για το συγκεκριμένο προϊόν, παρακαλούμε επισκεφθείτε τον ιστότοπό μας globber.com

Моля, прочетете внимателно инструкциите, преди да сглобите и използвате продукта. Запазете инструкциите за бъдеща справка. Внимавайте при разопаковане и сглобяване на продукта. Този продукт трябва да бъде сглобен от отговорно възрастно лице. Отстранете опаковъчните материали и пластмасовите торбички и сглобете продукта, преди да го дадете на детето си. **ПРЕДУПРЕЖДЕНИЕ!** Не стъпвайте или заставайте върху задната част на рамката на триколката, тъй като това може да преобърне продукта. Режими на триколката: Предупреждение! Да не се използва от деца над 36 месеца; недостатъчна якост на опората. Максимално тегло на детето: 15 кг за детска триколка; 20 кг за други режими. Не използвайте във влажни дни или върху влажни повърхности.

КАК ДА СГЛОБИТЕ И ТРАНСФОРМИРАНЕ СГЪВАЕМАТА ТРИКОЛКА ЕКСПЛОРЪР 4 в 1

A. Сглобяване на ДЕТСКАТА ТРИКОЛКА (10-36 месеца)

- Разгънете краката на задните колела, използвайте червените бутони на задната част на рамката на триколката. Натиснете и задръжте червения бутон, за да завъртите съответния крак, докато го изкарате напълно (ще чуете щракване). Освободете бутона, за да фиксирате крака сигурно на място. Повторете процедурата за другия крак.
- Поставете калника на предното колело. Подравнете вилката на предното колело с рамката на триколката и вкарайте кормилния вал на вилката през рамката.
- Задръжте кормилото над рамката на триколката, като се уверите, че предната част сочи напред, далеч от седалката. Подравнете кормилния вал на вилката с колоната на кормилото и натиснете кормилото силно надолу, докато частите се фиксират на място с щракване.
- Вкарайте задните колела в краката, така че колелата да сочат навън и устройствата за паркиране да сочат нагоре към тавана и натиснете силно, докато колелата се фиксират на място.
- За инсталиране на седалката:
 - Отворете лоста на скобата в горната част на рамката на триколката.
 - Натиснете и задръжте бутоната натоварен с пружина в долната част на пръта на седалката, поставете пръта на седалката в рамката на триколката и натиснете седалката надолу, докато бутонът натоварен с пружина премине напълно през рамката на триколката.
 - Натиснете бутоната натоварен с пружина в долната част на пръта на седалката и спуснете седалката, докато бутонът натоварен с пружина в горната част на пръта на седалката се фиксира в рамката на триколката при маркировката за ниво „MAX“. Тази позиция е високата настройка на седалката. Седалката може да бъде регулирана на 2 височини (33 см / 36 см).
 - За детска триколка поставете седалката в ниската позиция. За да регулирате седалката до ниската позиция, натиснете черния бутон на скобата ни натиснете седалката докрай надолу.
 - Затворете лоста на скобата, за да фиксирате седалката сигурно на място.
- Натиснете и задръжте палеца за освобождаване на червения педал на главината на предното колело, вкарайте педала в главината, като подравните прореза в педала с водача в главината, освободете палеца и натиснете педала навътре (докато чуете щракване). Повторете процедурата за другия педал. Проверете дали педалите са фиксирани сигурно на място.
- За да закрепите опората за краката, задръжте опората за краката под пръта на седалката с крилата сочещи напред. Натиснете натоварения с пружина бутон в долната част на пръта на седалката и натиснете опората за краката върху пръта, докато натовареният с пружина бутон щракне в отвора на опората за краката. Завъртете бутоната под опората за краката на 90 градуса, за да фиксирате опората за краката сигурно на място.

ПРЕДУПРЕЖДЕНИЕ! Проверявайте дали опората за краката е сигурно фиксирана преди всяка употреба.

- За инсталиране на седалката с колани:
 - Едновременно натиснете големите червени бутони разположени от двете страни на седалката, за да разгънете

облегалката.

- Разгънете опората за главата като натиснете 2-та червени бутоната на задната част на опората за главата навътре, ако тя е сгъната надолу.
 - Поставете седалката върху седлото; уверете се, че копчето на седалката е подравнено с прореза на седлото, така че копчето да може да премине през седлото.
 - Завъртете копчето под седлото на 90 градуса, за да фиксирате седалката към седлото.
- За да инсталирате лявата и дясната предпазни шини:
 - Уверете се, че седалката е поставена в ниската позиция (вижте стъпка 5 по-горе).
 - Свържете съответните краища на лявата и дясната предпазни шини към страничните отвори разположени в поясната част на облегалката на седалката и ги избутайте навътре (докато чуете щракване).
 - Завъртете лявата и дясната част на кормилото към седалката като натиснете червените бутони в основата на частите от кормилото.
 - Свържете другите краища на лявата и дясната предпазни шини към кормилото и ги притиснете, докато се фиксират с щракване на място.
 - Подравнете краищата на навеса със страничните отвори разположени в горната част на облегалката на седалката и ги натиснете, докато се фиксират на място с щракване.
 - За сглобяване на родителската дръжка (пръта за бутане): Натиснете натоварения с пружина бутон, за да вкарате горната секция на пръта (секцията на дръжката) в долната секция. Плъзнете горната секция, докато натовареният с пружина бутон щракне в един от отворите за фиксиране на секциите. Родителската дръжка може да бъде регулирана на 2 височини (100 см / 103 см). За инсталиране на родителската дръжка (пръта за бутане) на триколката: Плъзнете осигурителния пръстен нагоре по пръта и внимателно вкарайте пръта през отворите разположени в задната част на седалката, седлото и рамката на триколката. Натиснете родителската дръжка надолу, докато кормилният вал в края на пръта щракне в рамката на триколката. Плъзнете осигурителния пръстен надолу по пръта и вкарайте палеца върху пръстена в прореза в облегалката, за да закрепите родителската дръжка към облегалката.

ЗАБЕЛЕЖКА: Когато родителската дръжка (прътът за бутане) е инсталирана правилно, родителската дръжка е свързана с кормилото и вилката на предното колело, за да може родителите да управляват триколката.

- Плъзнете държача за чаша в неговия прорез в родителската дръжка (пръта за бутане).

Предупреждение! Не претоварвайте държача за чаша. 900 грама (2 фунта) макс. Претоварването на държача за чаша може да причини опасно нестабилно състояние.

ПРЕДУПРЕЖДЕНИЕ! Проверявайте дали седалката и предпазните шини са сигурно фиксирани преди всяка употреба.

ЗАКРЕПВАНЕ НА ДЕТЕТО НА ДЕТСКАТА ТРИКОЛКА

- Върху седалката има система с 5-точков колан; регулирайте плъзгача на всеки ремък преди първата употреба. Ремъците за рамо и ремъците за кръста трябва да прилягат плътно около детето.
- За затягане, вкарайте края на ремъка за рамо в края на ремъка за кръста, направете същото от лявата и дясната страна.
- След това вкарайте двата компонента, за да закопчате ремъка между краката, докато чуете щракване.
- Проверете два пъти сигурното фиксиране и дали дължините на всичките 5 ремъка са подходящи за детето.
- Предпазният ремък на облегалката може да бъде регулиран на 2 височини.

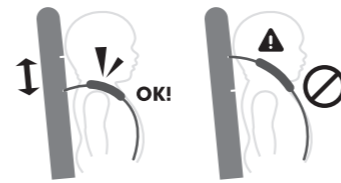
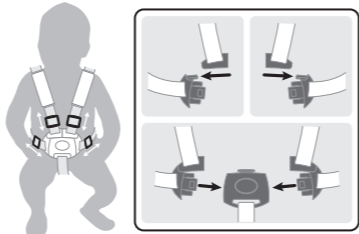

ПРЕДУПРЕЖДЕНИЕ! Винаги затягайте 5-точковия колан при използване на триколката със седалка върху нея.

ПРЕДУПРЕЖДЕНИЕ! Обезопасявайте детето в предпазния колан по всяко време.

Как се действа в режим свободни колела

- Предното колело има два режима на работа:
 - Незаклучен режим:** Когато педалите се въртят независимо от предното колело (свободни колела).
 - Заклучен режим:** Когато педалите и предното колело са свързани заедно и се движат като едно.
- За да поставите предното колело в **Незаклучен режим** (свободни колела), намерете страната на предното колело с големия червен бутон маркиран с иконата Отключване. Завъртете предното колело, докато една от стрелките около главината на предното колело се подравни с точката на бутоната и след това натиснете бутоната, докато чуете щракване.
- За да поставите предното колело в **Заклучен режим**, намерете страната на предното колело с големия червен бутон маркиран с иконата Заклучване. Завъртете предното колело, докато една от стрелките около главината на предното колело се подравни с точката на бутоната и след това натиснете бутоната, докато чуете щракване.

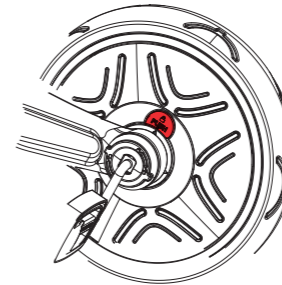

ПРЕДУПРЕЖДЕНИЕ! Функцията свободни колела трябва да се използва само с родителската дръжка (пръта за бутане).

ПРЕДУПРЕЖДЕНИЕ! Проверете дали прътът за бутане (родителската дръжка) е в заключена позиция преди употреба.

ПРЕДУПРЕЖДЕНИЕ! Автоматичното движение със свободни колела осигурява безопасното бутане на триколката, докато краката на детето са върху педалите, без педалите да се въртят.

Как да работите с устройствата за паркиране

Използвайте устройствата за паркиране, за да заключите задните колела и за да поддържате триколката неподвижна, когато е необходимо.

- За да заключите устройствата за паркиране, спрете триколката и натиснете надолу червеното устройство за паркиране върху лявото колело с крака си. Когато чуете щракване, устройствата за паркиране са застопорени и триколката ще остане неподвижна.
- За да отключите устройствата за паркиране, натиснете надолу червеното устройство за паркиране върху дясното колело с крака си. Когато чуете щракване, устройствата за паркиране са отключени и триколката ще бъде подвижна.

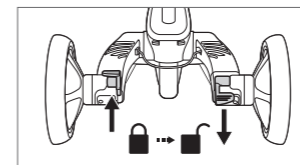
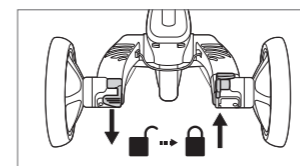

ПРЕДУПРЕЖДЕНИЕ! Двете устройства за паркиране, разположени на задните колела, НЕ ТРЯБВА ДА СЕ ИЗПОЛЗВАТ ЗА ЗАБАВЯНЕ на триколката. Лявото устройство за паркиране е предназначено да приведе триколката в състояние на покой след спиране на триколката. Устройствата за паркиране не са предназначени за други цели. Използването на устройствата за паркиране за забавяне на триколката ще причини непоправими щети на механизма на задните колела и трябва да се избягва по всяко време.

Как да работите с механизма за заключване на кормилото

За да работите с механизма за заключване на кормилото, спазвайте препоръчителните настройки по-долу.

- За бебешка триколка:** Докато гледате към предната част на триколката, натиснете фиксатора на кормилото върху кормилната колона към вашето дясно, за да позволите управление на предното колело само с родителската дръжка (пръта за бутане).
- За направлявана триколка, учебна триколка и балансираща триколка:** Докато гледате към предната част на триколката, натиснете фиксатора на кормилото върху кормилната колона към вашето ляво, за да позволите управление на предното колело само с кормилото, и с родителската дръжка (пръта за бутане).

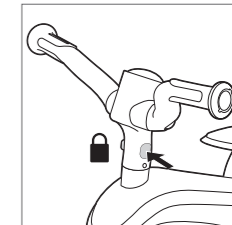
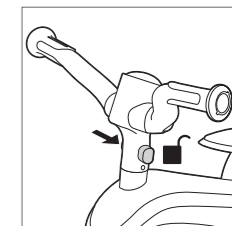

В. Трансформиране на БЕБЕШКАТА ТРИКОЛКА в НАПРАВЛЯВАНА ТРИКОЛКА (18-36 месеца)

В модификацията направлявана триколка вашето дете ще започне да използва педалите. Уверете се, че неговите крака са поставени правилно и равно върху педалите.

- Отстранете родителската дръжка (пръта за бутане) от триколката като натиснете червения бутон за освобождаване в долната задна част на рамката на триколката и плъзнете пръта навън.
- Отстранете лявата и дясната предпазни шини от кормилото като плъзнете бутоните за освобождаване под частите на кормилото.
- Под седлото завъртете копчето на 90 градуса, за да отключите и освободите седалката с колан.
- Закрепете отново родителската дръжка (пръта за бутане) към триколката като плъзнете осигурителния пръстен нагоре по пръта и вкарайте пръта през отворите разположени в задната част на седлото и рамката на триколката. Натиснете родителската дръжка надолу, докато кормилният вал в края на пръта щракне в рамката на триколката.
- Натиснете червените бутони в основата на частите на кормилото, за да завъртите частите на кормилото напред.

ВНИМАНИЕ! За да избегнете драскотини или нараняване, плъзнете осигурителния пръстен надолу по родителската дръжка (пръта за бутане), докато пръстенът легне върху седлото.

- Докато гледате към предната част на триколката, натиснете фиксатора на кормилото върху кормилната колона към вашето ляво, за да позволите управление на предното колело и с кормилото, и с родителската дръжка (пръта за бутане).
- Съхранете седалката с колан за следващото дете:
 - Едновременно натиснете големите червени бутони разположени от двете страни на седалката, за да сгънете облегалката.
 - Отстранете лявата и дясната предпазни шини от седалката като натиснете 2-та червени бутоната за освобождаване в долната задна част на облегалката.
 - Закрепете предпазните шини към 2-те примки в задната част на облегалката.
 - Притиснете 2-те червени пластини заедно върху гърба на облегалката за глава, за да я сгънете назад.
 - Сгънете навеса назад.

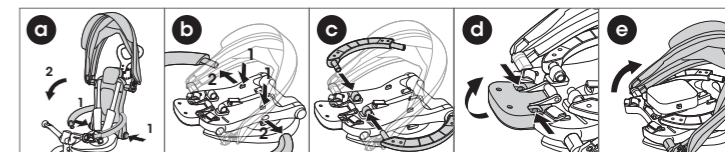

C. Трансформиране на НАПРАВЛЯВАНА ТРИКОЛКА в УЧЕБНА ТРИКОЛКА (24-36 месеца)

Когато вашето дете е достатъчно голямо за педалите, отстранете родителската дръжка (пръта за бутане) и поставете предното колело в Заключен режим, за да позволите въртене на педалите на предното колело.

1. Натиснете червения бутон в долната задна част на рамката на триколката, за да отстраните родителската дръжка (пръта за бутане).
2. Поставете предното колело в Заключен режим (вижте раздела „КАК СЕ УПРАВЛЯВА В РЕЖИМ НА СВОБОДНИ КОЛЕЛА“)=
3. Демонтирайте опората за краката като завъртите копчето под опората на краката на 90 градуса, след това натиснете натоварения с пружина бутон от лявата страна на опората за краката.
4. Докато гледате към предната част на триколката се уверете, че **фиксаторът на кормилото** върху кормилната колона е натиснат към вашето ляво, за да позволите управление на предното колело с кормилото.

ПРЕДУПРЕЖДЕНИЕ! Съхранявайте родителската дръжка (пръта за бутане) на безопасно място. Дръжте далеч от обсега на деца.

D. Трансформиране на УЧЕБНАТА ТРИКОЛКА в БАЛАНСИРАЩА ТРИКОЛКА (2-5 години)

Когато вашето дете овладее своята координация и баланс върху учебната триколка, отстранете педалите и трансформирайте задните колела, за да позволите на детето да управлява продукта като балансираща триколка:

1. Натиснете червените бутони под краката, за да отстраните задните колела.
2. Обърнете задните колела и ги вкарайте отново в краката, така че колелата да сочат навътре (да сочат едно към друго) и устройствата за паркиране да сочат надолу към пода и натиснете силно, докато колелата се фиксират с щракване на място.
3. Отстранете педалите с натискане на бутоните за освобождаване на педалите върху главината на предното колело. Натиснете червените бутони под седлото, за да вкарате педалите в специалните отвори от задната страна на седлото за съхранение.
4. Докато гледате към предната част на триколката се уверете, че **фиксаторът на кормилото** върху кормилната колона е натиснат към вашето ляво, за да позволите управление на предното колело с кормилото.
5. Регулирайте височината на седлото, ако е необходимо. Вашето дете трябва да може да постави неговия/нейния крак удобно на земята, за да спре триколката.
6. Спиране за балансиране на триколката. Балансиращата триколка може да бъде спряна с крака. Детето може да спре движението като спре да ходи или бяга. Уверете се, че детето винаги може да спре при наличната скорост и че носи подходящи обувки.

ПРЕДУПРЕЖДЕНИЕ! Да не се използва в улично движение. Трябва да се носи предпазна екипировка. Уверете се, че детето винаги носи предпазна екипировка (каска, подлакътници, коленки и ръкавици).

Сгъване на ТРИКОЛКАТА ЕКСПЛОРЪР (режим Количка)

Триколката се сгъва за лесно транспортиране. За **бешка триколка**, следвайте всички стъпки по-долу. За **направлявана триколка**, следвайте стъпка 1. За **учебна триколка**, пропуснете до стъпка 3. За **балансираща триколка**, пропуснете до стъпка 4.

1. Сгънете опората за краката нагоре, ако е инсталирана към триколката.
2. За сгъване на седалката с колан (бешка триколка):
 - a. Плъзнете бутоните за освобождаване под лявата и дясната предпазни шини, за да освободите предпазните шини от кормилото.
 - b. Натиснете червените бутони в основата на частите на кормилото, за да завъртите частите на кормилото напред.
 - c. Плъзнете осигурителния пръстен нагоре по пръта за бутане, за да отключите родителската дръжка от облегалката на седалката.
 - d. Едновременно натиснете големите червени бутони от двете страни на седалката, за да сгънете облегалката.
 - e. Сгънете навеса назад.

- f. Притиснете 2-те червени пластини заедно върху гърба на облегалката за глава, за да я сгънете назад.
3. Натиснете червените бутони в основата на частите на кормилото, за да завъртите частите на кормилото назад.
 4. Само за **балансираща триколка**: Натиснете червените бутони под краката, за да отстраните задните колела. Обърнете задните колела и ги вкарайте в същите крака, така че колелата да сочат навън и устройствата за паркиране да сочат нагоре към тавана и натиснете силно, докато колелата се фиксират с щракване на място.
 5. За да сгънете краката на задните колела, натиснете и задръжте червения бутон от задната страна на рамката на триколката, натиснете съответния крак надолу и завъртете крака, докато той се насочи нагоре. Повторете процедурата за другия крак.
 6. **Режим Количка**:
 - a. Ако родителската дръжка (прътът за бутане) е отстранен, можете да закрепите родителската дръжка към задната част на сгънатата триколка, за да я бутате в режим Количка.
 - b. Докато гледате към предната част на триколката, натиснете **фиксатора на кормилото** върху кормилната колона към вашето дясно, за да позволите управление на предното колело само с родителската дръжка (пръта за бутане).

Разгъване на ТРИКОЛКАТА ЕКСПЛОРЪР

Следвайте стъпките по-долу, за да разгънете триколката от режим количка. За **бешка триколка**, следвайте всички стъпки по-долу. За **направлявана триколка**, пропуснете до стъпка 2. За **учебна триколка** и **балансираща триколка**, пропуснете до стъпка 3.

1. За разгъване на седалката с колани:
 - a. Натиснете червените бутони в основата на частите на кормилото, за да завъртите частите на кормилото напред.
 - b. Едновременно натиснете големите червени бутони разположени от двете страни на седалката, за да разгънете облегалката.
 - c. Разгъване на облегалката за глава.
 - d. Натиснете червените бутони в основата на частите на кормилото, за да завъртите частите на кормилото назад.
 - e. Свържете лявата и дясната предпазни шини към кормилото и ги притиснете, докато се фиксират с щракване на място.
 - f. Плъзнете осигурителния пръстен надолу по родителската дръжка (пръта за бутане) и вкарайте палеца върху пръстена в прореза в облегалката, за да закрепите родителската дръжка към облегалката.
 - g. Регулирайте навеса до желаната позиция.
2. Разгънете краката на задните колела, използвайте червените бутони на задната част на рамката на триколката. Натиснете и задръжте червения бутон, за да завъртите съответния крак, докато го изкарате напълно (*ще чуете щракване*). Освободете бутона, за да фиксирате крака сигурно на място. Повторете процедурата за другия крак.
3. Разгънете опората за крака, асо е необходима за режима на триколката.
4. Само за **балансираща триколка**: Натиснете червените бутони под краката, за да отстраните задните колела. Обърнете задните колела и ги вкарайте отново в краката, така че колелата да сочат навътре (да сочат едно към друго) и устройствата за паркиране да сочат надолу към пода и натиснете силно, докато колелата се фиксират с щракване на място.

Натиснете **фиксатора на кормилото** в подходящата настройка за режима на триколката, за да позволите или забраните управлението на предното колело с кормилото и/или родителската дръжка (пръта за бутане) (виж раздел „Как да работите с механизма за заключване на управлението“).

ВАЖНО - ПРОЧЕТЕТЕ ВНИМАТЕЛНО И ЗАПАЗЕТЕ ЗА БЪДЕЩА СПРАВКА

- ПРЕДУПРЕЖДЕНИЕ! Никога не оставяйте детето без надзор.
- ПРЕДУПРЕЖДЕНИЕ! Уверете се, че всички заключващи устройства са задействани преди употреба.
- ПРЕДУПРЕЖДЕНИЕ! Не позволявайте на детето да играе с този продукт в режим триколка за малки деца.
- ПРЕДУПРЕЖДЕНИЕ! Тази седалка не е подходяща за деца под 6 месеца.
- ПРЕДУПРЕЖДЕНИЕ! Винаги използвайте ограничителната система.

- ПРЕДУПРЕЖДЕНИЕ! Проверете дали тялото на количката или седалката или устройствата за закрепване на столчето за кола са правилно закрепени преди употреба;
- ПРЕДУПРЕЖДЕНИЕ! Този продукт не е подходящ за бягане или пръзалаане с кънки;
- Не прикачвайте никакви аксесоари за носене. Товар прикремен към дръжката и/или на гърба на облегалката и/или отстрани на превозното средство ще повлияе на стабилността на превозното средство.
- Устройството за паркиране трябва да се задейства при поставяне и извеждане на децата.
- Предупреждение! Детето никога не трябва да бъде оставяно в триколката без наблюдение.
- Предупреждение! Трябва да се използва системата за фиксиране на детето, която се доставя с триколката.
- Предупреждение! Ако се използва чанта за багаж различна от препоръчаната от производителя, триколката ще стане нестабилна.
- Предупреждение! Триколката ще стане нестабилна, ако се превиши препоръчаното от производителя натоварване.
- Предупреждение! Триколката ще стане нестабилна, ако се използва чанта или рейка за багаж, които не са предвидени.

Общи инструкции за употреба:

- Преди употреба се уверете, че продуктът е сглобен правилно. Проверете всички свързващи елементи: кормилната колона; опората за краката; предпазния колан; предпазния пръстен трябва да са правилно регулирани и се уверете, че заключващите механизми са сигурно заключени. Проверявайте продукта преди да го използва детето, за да определите дали няма опасни части или условия.
- Децата трябва да бъдат наблюдавани от възрастен, когато използват този продукт. Специално внимание трябва да се обърне на инструктирането на децата за безопасна употреба.
- Да не се използва по обществени пътища, примери за зони за безопасна употреба: Да се използва върху равни повърхности без чакъл (площадки за игра, обществени площади).
- Този продукт не трябва да се използва близо до стълби, върху склон, върху път с мокра повърхност.
- Колкото повече расте детето, толкова се увеличават потенциалните опасности. У дома отстранете рамки или огледала висещи твърде ниско, които могат да се счупят и всички предмети които могат да паднат в случай на сблъсък. Ъгловите маси също могат да бъдат опасни.
- Не позволявайте на повече от едно дете да използва продукта едновременно.
- Уверете се, че детето носи подходящи дрехи и обувки, когато използва продукта.
- Уверете се, че детето държи ръцете си върху кормилото за правилен контрол.
- Не допускайте детето да носи нещо, което възпрепятства слуха и видимостта му или което нарушава функционирането на продукта.
- Продуктът трябва да бъде използван внимателно, тъй като са необходими умения за предотвратяване на падания или сблъсъци причиняващи нараняване на потребителя или на трети лица.

Проверка, поддръжка и почистване

- Проверявайте всички закрепващи елементи по време на периода на използване и ги затягайте според нуждите. Особено важно е тази процедура да се спазва в началото на всяка употреба. Ако тези проверки не се извършат, триколката може да се преобърне или по друг начин да се превърне в опасност. Подмяната трябва да се извърши в съответствие с инструкциите на производителя.
- Почиствайте триколката с леко навлажнена кърпа (студена вода) и мек сапун. Никога не използвайте корозивно или абразивно вещество за почистване на продукта.
- Превозното средство трябва да се използва само за едно дете, за което е проектирано.
- Не трябва да се използват аксесоари, които не са одобрени от производителя.
- Трябва да се използват само резервни части, доставени или препоръчани от производителя/дистрибутора.

Поддръжка и безопасност:

- Проверки за безопасност: проверявайте периодично продукта, за да разпознаете всеки разхлабен или изместен елемент, особено колелата, педалите, седалката и кормилото.
- Периодично почистване ще удължи живота на продукта. Избърсвайте продукта със суха кърпа, когато той е замърсен.
- Периодично проверявайте за състояния на протриване и разкъсване.
- Периодично проверявайте дали няма счупени или повредени части, а ако това се случи, спрете употребата на този продукт.
- Периодични проверки могат да предотвратят злополука.

Допълнителна информация

За въпроси и запитвания моля свържете се с нас на: contact@globber.com

ГАРАНЦИЯ

Производителят гарантира, че този продукт е без производствени дефекти за период от 2 години от датата на закупуване. Тази ограничена гаранция не покрива нормалното износване на гуми, тръби или кабели, или каквато и да е повреда, неизправност или загуба в резултат на неправилно сглобяване, поддръжка или съхранение.

Тази ограничена гаранция ще бъде невалидна, ако продуктът е някога

- използван по начин различен от за развлечение или транспортиране;
- модифициран по какъвто и да е начин;
- даван под наем

Производителят не носи отговорност за случайни или последващи загуби или щети, причинени пряко или косвено с употребата на този продукт.

Globber не предлага удължена гаранция. Ако сте закупили удължена гаранция, тя трябва да бъде покрита от магазина, от който е закупена.

За вашия архив, запазете оригиналната си касова бележка с това ръководство и запишете долу име на продукта.

Резервни части

За поръчване на резервни части за този продукт, моля посетете нашия уебсайт globber.com

Před montáží a použitím výrobku si pozorně přečtěte pokyny. Uchovejte si pokyny pro budoucí použití.

Při vybalování a montáži výrobku buďte opatrní.

Tento výrobek musí sestavit odpovědná dospělá osoba.

Odstraňte všechny obalové materiály a plastové sáčky a sestavte výrobek, než jej dáte vašemu dítěti.

VAROVÁNÍ! Nestoupejte ani nešlapejte na zadní stranu rámu tříkolky, mohlo by dojít k převrácení výrobku.

Režimy na tříkolce: Varování! Nevhodné pro děti od 36 měsíců;

nedostatečná pevnost konstrukce pro zatížení.

Maximální hmotnost dítěte: 15 kg pro tříkolky; 20 kg pro jiné režimy.

Nepoužívejte ve vlhkých dnech nebo na mokré zemi.

JAK SESTAVIT A MĚNIT SKLÁDACÍ TŘÍKOLKU 4V1

A. Sestavení DĚTSKÉ TŘÍKOLKY (10 - 36 měsíců)

- Pro rozložení nohou zadních kol použijte červená tlačítka na zadní straně rámu tříkolky. Stisknutím a podržením červeného tlačítka otáčejte příslušnou nohou, dokud není zcela vysunutá (uslyšíte cvaknutí). Uvolněním tlačítka zajistíte nohu bezpečně na místě. Opakujte postup na druhé noze.
- Nasadte blatník na přední kolo. Vyrovnajte vidlici předního kola s rámem tříkolky a vložte hřídel řízení vidlice skrz rám.
- Držte říditka nad rámem tříkolky a ujistěte se, že přední část směřuje dopředu, pryč od sedla. Vyrovnajte hřídel řízení vidlice se sloupkem říditek a pevně zatlačte říditka dolů, dokud díly nezapadnou na místo s cvaknutím.
- Vložte zadní kola do nohou tak, aby kola směřovala ven a parkovací zařízení směřovala nahoru ke stropu, a pevně zatlačte, dokud kola nezapadnou na místo.
- Instalace sedla:
 - Otevřete páku svorky v horní části rámu tříkolky.
 - Stiskněte a podržte odpružené tlačítko na spodní straně sedlovky, vložte sedlovku do rámu tříkolky a zatlačte sedlo dolů, dokud odpružené tlačítko zcela neprojde rámem tříkolky.
 - Stiskněte odpružené tlačítko na spodní straně sedlovky a snižujte sedlo, dokud odpružené tlačítko v horní části sedlovky nezapadne do rámu tříkolky na úrovni značky „MAX“. Tato poloha je vysoké nastavení sedla. Sedlo lze nastavit do 2 výšek (33 cm / 36 cm).
 - U dětské tříkolky nastavte sedlo do nízké polohy. Pro nastavení sedla do spodní polohy stiskněte černé tlačítko na svorce a zatlačte sedlo úplně dolů.
 - Zavřete páku svorky, aby se sedlo bezpečně zajistilo na místě.
- Stiskněte a podržte červenou uvolňovací západku pedálu na náboji předního kola, vložte pedál do náboje tak, aby byla drážka v pedálu zarovnána s vodičkem v náboji, uvolněte západku a zatlačte pedál dovnitř (dokud neuslyšíte cvaknutí). Opakujte postup na druhém pedálu. Zkontrolujte, zda jsou pedály bezpečně zajištěny na místě.
- Chcete-li připevnit stupačku, držte stupačku pod sedlovkou s křídélky směřujícími dopředu. Stiskněte odpružené tlačítko na spodní straně sedlovky a zatlačte stupačku na sloupek, dokud odpružené tlačítko nezapadne do otvoru v stupačce. Otočte knoflíkem pod stupačkou o 90 stupňů, abyste stupačku bezpečně zajistili na místě.

VAROVÁNÍ! Před každým použitím se ujistěte, že je stupačka bezpečně zajištěna.

- Instalace sedačky:
 - Pro odklopení opěradla stiskněte současně velká červená tlačítka umístěná na obou stranách sedadla.
 - Odklopte opěrku hlavy stisknutím 2 červených tlačítek na zadní straně opěrky hlavy dovnitř, pokud je sklopená.
 - Umístěte sedadlo na sedlo a ujistěte se, že knoflík pod sedlem je zarovnan s šterbinou v sedle, takže knoflík může procházet sedlem.
 - Otočením knoflíku pod sedlem o 90 stupňů zajistíte sedadlo k sedlu.
- Instalace levé a pravé bezpečnostní lišty:
 - Ujistěte se, že je sedlo nastaveno do spodní polohy (viz krok 5 výše).
 - Připojte odpovídající konce levé a pravé bezpečnostní tyče k bočním otvorům umístěným v pase opěradla sedadla a zatlačte je dovnitř (dokud neuslyšíte cvaknutí).
 - Otočte levá a pravá říditka směrem k sedadlu stisknutím červených tlačítek na základně říditek.

- Připojte druhé konce levé a pravé bezpečnostní tyče k říditkům a zatlačte na ně, dokud nezaklapnou na místo.
- Zarovnejte konce stříšky s bočními otvory umístěnými v horní části opěradla sedadla a zatlačte je dovnitř, dokud nezapadnou na místo.
 - Sestavení rodičovské rukojeti (tlačné tyče): Stisknutím odpruženého tlačítka zasuňte horní část tyče (část rukojeti) do spodní části. Posouvajte horní část, dokud odpružené tlačítko nezapadne do jednoho z otvorů, čímž se sekce uzamknou. Rodičovskou rukojeť lze nastavit do 2 výšek (100 cm / 103 cm). Instalace rodičovské rukojeti (tlačné tyče) na tříkolku: Posuňte bezpečnostní kroužek po tyči nahoru a opatrně zasuňte tyč do otvorů umístěných na zadní straně sedadla, sedla a rámu tříkolky. Zatlačte rodičovskou rukojeť dolů, dokud hřídel řízení na konci tyče nezapadne do rámu tříkolky. Posuňte bezpečnostní kroužek dolů po tyči a zasuňte výstupek na kroužku do šterbiny v opěradle, abyste zajistili rodičovskou rukojeť k opěrce.

POZNÁMKA: Když je rodičovská rukojeť (tlačná tyč) nainstalována správně, rodičovská rukojeť je spojena s říditky a vidlicí předního kola, aby rodiče mohli tříkolku řídit.

- Zasuňte držák nápojů do vyhrazeného slotu na rodičovské rukojeti (tlačná tyč).

Varování! Nepřetěžujte držák nápojů. Max. 900 g (2 lbs). Přetížení držáku nápojů může zapříčinit nebezpečné nestabilní podmínky.

VAROVÁNÍ! Před každým použitím se ujistěte, že jsou sedadlo a bezpečnostní tyče bezpečně zajištěny.

ZAJIŠTĚTE VAŠE DÍTĚ NA DĚTSKÉ TŘÍKOLCE

- 5bodový systém pásů je nastaven na sedadle; před prvním použitím nastavte jezdec na každém popruhu. Ramenní popruhy a bederní popruhy by měly pevně obepínat dítě.
- Chcete-li zapnout přezku, protáhněte konec ramenního popruhu na konec bederního popruhu, totéž proveďte na levé i pravé straně.
- Poté zasuňte obě součásti do pouzdra přezky na popruhu mezi nohama, dokud neuslyšíte cvaknutí.
- Dvakrát zkontrolujte, zda je bezpečně zajištěna a že všech 5 popruhů dobře sedí na dítěti.
- Bezpečnostní pás na zádové opěrce lze nastavit ve 2 výškách.

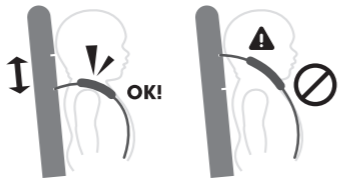

VAROVÁNÍ! Při používání tříkolky s nasazenou sedačkou se vždy připevněte 5bodovým pásem. **VAROVÁNÍ!** Vždy zajistěte dítě do postroje.

Jak nastavit volnoběžný režim

- Přední kolo má dva provozní režimy:
 - Odblokovaný režim:** Když se pedály otáčejí nezávisle na předním kole (volnoběžka).
 - Zablokovaný režim:** Když jsou pedály a přední kolo spojeny dohromady a pohybují se společně.
- Chcete-li přední kolo uvést do **odblokovaného režimu** (volnoběžka), najděte stranu předního kola s velkým červeným tlačítkem označeným ikonou Odemknout. Otáčejte předním kolem, dokud nebude jedna ze šipek kolem náboje předního kola zarovnána s tečkou na tlačítku, a poté stiskněte tlačítko, dokud neuslyšíte cvaknutí.

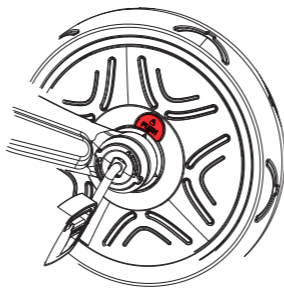

- Chcete-li přední kolo uvést do **zablokovaného režimu**, najděte stranu předního kola s velkým červeným tlačítkem označeným ikonou Zamknout. Otáčejte předním kolem, dokud nebude jedna ze šipek kolem náboje předního kola zarovnána s tečkou na tlačítku, a poté stiskněte tlačítko, dokud neuslyšíte cvaknutí.

VAROVÁNÍ! Funkce volnoběžky se používá pouze s rodičovskou rukojetí (tlačná tyč).

VAROVÁNÍ! Před použitím zkontrolujte, zda je tlačná tyč (rodičovská rukojeť) zajištěna.

VAROVÁNÍ! Automatický volnoběh zajišťuje bezpečnou jízdu tříkolky, zatímco nohy dítěte spočívají na pedálech bez jejich otáčení.

Jak provozovat parkovací zařízení

Pomocí parkovacích zařízení zablokujte zadní kola a v případě potřeby udržujte tříkolku v klidu.

- Chcete-li zablokovat parkovací zařízení, zastavte tříkolku a zatlačte nohou na červené parkovací zařízení na levém kole. Jakmile uslyšíte cvaknutí, parkovací zařízení se uzamknou a tříkolka zůstane stát.

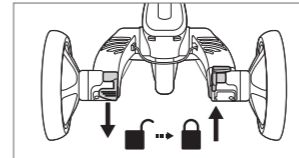

- Chcete-li parkovací zařízení odemknout, zatlačte nohou na červené parkovací zařízení na pravém kole. Jakmile uslyšíte cvaknutí, parkovací zařízení se odemknou a tříkolka bude mobilní.

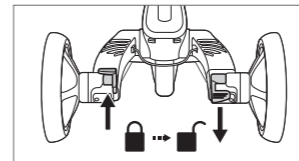

VAROVÁNÍ! Dvě zadní parkovací zařízení umístěné na zadních kolech se **NESMÍ POUŽÍVAT NA ZPOMALENÍ** tříkolky. Levé parkovací zařízení je určeno k uvedení tříkolky do **stacionárního režimu po zastavení tříkolky**. Parkovací zařízení nejsou určena k jiným účelům. Použití parkovacích zařízení ke zpomalení tříkolky způsobí nenapravitelné poškození mechanismu zadních kol a je třeba tomu vždy zabránit.

Jak provozovat mechanismus zámku říditek

Chcete-li ovládat mechanismus zámku říditek, dodržujte níže uvedená doporučená nastavení.

- Pro dětskou tříkolku:** Postavte se čelem k přední části tříkolky a zatlačte na **zámek říditek** na sloupku říditek doprava, abyste umožnili řízení předních kol pouze na rodičovské rukojeti (tlačná tyč).

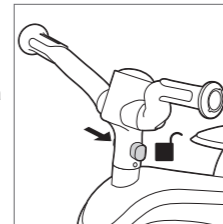

- Pro řízenou tříkolku, šlapací tříkolku a odrážecí kolo:** Postavte se čelem k přední části tříkolky a zatlačte na **zámek říditek** na sloupku říditek doleva, abyste umožnili řízení předních kol jak na říditkách, tak na rodičovské rukojeti (tlačná tyč).

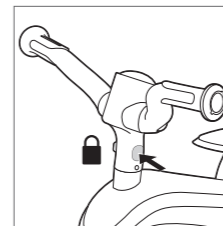

B. Změna DĚTSKÉ TŘÍKOLKY NA ŘÍZENOU TŘÍKOLKU (18 - 36 měsíců)

V režimu řízené tříkolky začne dítě používat pedály. Ujistěte se, že jeho nohy spočívají správně a rovně na pedálech.

- Odstraňte rodičovskou rukojeť (tlačnou tyč) z tříkolky stisknutím červeného uvolňovacího tlačítka na spodní zadní části rámu tříkolky a vysunutím tyče ven.
- Odstraňte levou a pravou bezpečnostní tyč z říditek posunutím uvolňovacích tlačítek pod říditky.

- Pod sedlem otočte knoflík o 90 stupňů, abyste odemkli a odebrali sedačku.

- Znovu připevněte rodičovskou rukojeť (tlačnou tyč) na tříkolku posunutím bezpečnostního kroužku nahoru po tyči a vložením tyče do otvorů umístěných na zadní straně sedla a rámu tříkolky. Zatlačte rodičovskou rukojeť dolů, dokud hřídel řízení na konci tyče nezapadne do rámu tříkolky.
- Stisknutím červených tlačítek na základně říditek otočíte říditka směrem dopředu.

UPOZORNĚNÍ! Abyste předešli poškrábání nebo zranění, posuňte bezpečnostní kroužek dolů po rodičovské rukojeti (tlačná tyč), dokud kroužek nedosedne na sedlo.

- Postavte se čelem k přední části tříkolky a zatlačte na **zámek říditek** na sloupku říditek doleva, abyste umožnili řízení předních kol jak na říditkách, tak na rodičovské rukojeti (tlačná tyč).
- Uložte připoutanou sedačku pro další dítě:
 - Pro sklopení opěradla stiskněte současně velká červená tlačítka umístěná na obou stranách sedadla.
 - Odstraňte levou a pravou bezpečnostní tyč ze sedadla stisknutím 2 červených uvolňovacích tlačítek na spodní části opěradla.
 - Připevněte bezpečnostní tyče ke 2 poučkám na zadní straně opěradla.
 - Stiskněte 2 červené západky k sobě na zadní straně opěrky hlavy a sklopte ji dozadu.
 - Sklopte stříšku směrem dozadu.

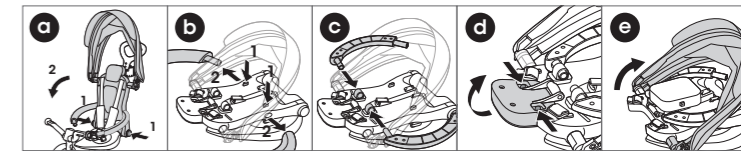

C. Změna řízení TŘÍKOLKY na ŠLAPACÍ TŘÍKOLKU (24 - 36 měsíců)

Když je vaše dítě dost staré na to, aby šlapalo, sejměte rodičovskou rukojeť (tlačnou tyč) a uveďte přední kolo do zamčeného režimu, aby bylo možné šlapat na předním kole.

- Stisknutím červeného tlačítka na spodní zadní části rámu tříkolky sejměte rodičovskou rukojeť (tlačnou tyč).
- Uveďte přední kolo do uzamčeného režimu (viz část „JAK NASTAVIT VOLNOBĚŽNÝ REŽIM“).
- Vyjměte opěrku nohou otočením knoflíku pod opěrkou nohou o 90 stupňů a stisknutím odpruženého tlačítka na levé straně stupačky.
- Postavte se čelem k přední části tříkolky a ujistěte, že **zámek říditek** na sloupku říditek je posunut doleva, abyste umožnili řízení předních kol na říditkách.

VAROVÁNÍ! Uložte rodičovskou rukojeť (tlačnou tyč) na bezpečném místě. Držte mimo dosah dětí.

D. Změna ŠLAPACÍ TŘÍKOLKY na ODRÁŽECÍ KOLO (2 - 5 let)

Když vaše dítě zvládne svou koordinaci a rovnováhu na šlapací tříkolce, sejměte pedály a přeměňte zadní kola tak, aby vaše dítě mohlo jezdit na výrobku jako odrážecí kolo:

- Stisknutím červených tlačítek pod nohama sejměte zadní kola.
- Otočte zadní kola a znovu je vložte do stejných noh tak, aby kola směřovala dovnitř (naproti sobě) a parkovací zařízení směřovala dolů k podlaze, a pevně zatlačte, dokud kola nezapadnou na místo.
- Sejměte pedály stisknutím uvolňovacích tlačítek na náboji předního kola. Stisknutím červených tlačítek pod sedlem vložte pedály do vyhrazených otvorů na zadní straně sedla pro uložení.
- Postavte se čelem k přední části tříkolky a ujistěte, že **zámek říditek** na sloupku říditek je posunut doleva, abyste umožnili řízení předních kol na říditkách.
- V případě potřeby upravte výšku sedla. Vaše dítě musí mít možnost pohodlně položit nohy na zem, aby kolo zastavilo.
- Brzdy pro balanční kolo: Odrážecí kolo lze brzdít nohama. Dítě může pohyb zastavit zastavením chůze nebo běhu. Zajistěte, aby vaše dítě bylo vždy schopno zastavit za dané rychlosti a mělo vhodnou obuv.

VAROVÁNÍ! Nepoužívejte v silničním provozu. Je nutné nosit ochranné pomůcky. Ujistěte se, že vaše dítě vždy nosí bezpečnostní vybavení (přilbu, chrániče loktů, chrániče kolen a rukavice).

Složení SKLÁDACÍ TŘÍKOLKY (režim vozíku)

Tříkolka se dá složit pro snadnou přepravu. U **dětské tříkolky** postupujte podle níže uvedených kroků. U **řízené tříkolky** postupujte podle kroku 1. Pro **šlapací tříkolku** přejděte ke kroku 3. Pro **odrážecí kolo** přejděte ke kroku 4.

1. Sklopte stupačky nahoru, pokud jsou na tříkolce nainstalovány.
2. Složení sedačky (dětská tříkolka):
 - a. Posuňte uvolňovací tlačítka pod levými a pravými říditky a sejměte bezpečnostní tyče z řídítek.
 - b. Stisknutím červených tlačítek na základně řídítek otočíte řídítko nahoru.
 - c. Posuňte bezpečnostní kroužek nahoru po madle, abyste odblokovali rodičovskou rukojeť z opěradla sedadla.
 - d. Pro sklopení opěradla stiskněte současně velká červená tlačítka na obou stranách sedadla.
 - e. Sklopte stříšku směrem dozadu.
 - f. Stiskněte 2 červené západky k sobě na zadní straně opěrky hlavy a sklopte ji dozadu.
3. Stisknutím červených tlačítek na základně řídítek otočíte řídítko směrem dozadu.
4. Pouze **odrážecí kolo**: Stisknutím červených tlačítek pod nohama sejmete zadní kola. Otočte zadní kola a znovu je vložte do stejných nohou tak, aby kola směřovala ven a parkovací zařízení směřovala nahoru ke stropu, a pevně zatlačte, dokud kola nezaklapnou na místo.
5. Chcete-li nohy zadních kol složit, stiskněte a podržte červené tlačítko na zadní části rámu tříkolky, zatlačte příslušnou nohu dolů a otáčejte nohou, dokud nebude směřovat dopředu. Opakujte postup na druhé noze.
6. **Režim vozíku**:
 - a. Pokud je rodičovská rukojeť (tlačná tyč) odstraněna, můžete rodičovskou rukojeť připevnit k zadní části složené tříkolky a tlačít v režimu vozíku.
 - b. Postavte se čelem k přední části tříkolky a zatlačte na **zámek řídítek** na sloupku řídítek doprava, abyste umožnili řízení předních kol pouze na rodičovské rukojeti (tlačná tyč).

Rozložení SKLÁDACÍ TŘÍKOLKY

Při rozkládání tříkolky z režimu vozíku postupujte podle níže uvedených kroků. U **dětské tříkolky** postupujte podle níže uvedených kroků. U **řízené tříkolky** přejděte ke kroku 2. Pro **šlapací tříkolku** a **odrážecí kolo** přejděte ke kroku 3.

1. Rozložení sedačky:
 - a. Stisknutím červených tlačítek na základně řídítek otočíte řídítko směrem dopředu.
 - b. Pro odklopení opěradla stiskněte současně velká červená tlačítka umístěná na obou stranách sedadla.
 - c. Rozložte opěrku hlavy.
 - d. Stisknutím červených tlačítek na základně řídítek otočíte řídítko směrem dozadu.
 - e. Připojte levé a pravé bezpečnostní tyče k řídítkům a zatlačte na ně, dokud nezaklapnou na místo.
 - f. Posuňte pojistný kroužek dolů po rodičovské rukojeti (tlačná tyč) a zasuněte výstupek na kroužku do šterbiny v opěradle, abyste zajistili rodičovskou rukojeť k opěrce.
 - g. Nastavte stříšku do požadované polohy.
2. Pro rozložení nohou zadních kol použijte červená tlačítka na zadní straně rámu tříkolky. Stisknutím a podržením červeného tlačítka otáčejte příslušnou nohu, dokud není zcela vysunutá (*uslyšíte cvaknutí*). Uvolněním tlačítka zajistíte nohu bezpečně na místě. Opakujte postup na druhé noze.
3. Pokud to režim tříkolky vyžaduje, rozložte stupačku.
4. Pouze **odrážecí kolo**: Stisknutím červených tlačítek pod nohama sejmete zadní kola. Otočte zadní kola a znovu je vložte do stejných noh tak, aby kola směřovala dovnitř (naproti sobě) a parkovací zařízení směřovala dolů k podlaze, a pevně zatlačte, dokud kola nezapadnou na místo.

Posuňte **zámek řídítek** do vhodného nastavení pro režim tříkolky, abyste povolili nebo zakázali řízení předních kol na řídítkách a/nebo rodičovské rukojeti (tlačná tyč) (viz část „**Jak provozovat mechanismus zámků řídítek**“).

DŮLEŽITÉ - PŘEČTĚTE SI POZORNĚ A USCHOVEJTE SI POKYNY PRO BUDOUCÍ POUŽITÍ.

- VÁROVÁNÍ! Nikdy nenechávejte dítě bez dozoru.
- VÁROVÁNÍ! Před použitím se ujistěte, že všechna uzamykací zařízení jsou zapojena.
- VÁROVÁNÍ! Nenechávejte dítě hrát si s tímto výrobkem v režimu tříkolky pro děti.
- VÁROVÁNÍ! Tato sedadlová jednotka není vhodná pro děti do 6 měsíců.
- VÁROVÁNÍ! Vždy používejte zádržný systém.
- VÁROVÁNÍ! Před použitím zkontrolujte, zda jsou karoserie kočárku nebo jednotka sedadla nebo zařízení pro upevnění autosedačky správně zapnuté;
- VÁROVÁNÍ! Tento výrobek není vhodný pro běhání nebo bruslení.
- Nepřipojujte žádné příslušenství pro přepravu, zatížení připevněné k rukojeti a/nebo na zadní straně opěradla a/nebo po stranách vozidla ovlivní stabilitu vozidla.
- Při nastupování a vystupování dětí musí být parkovací zařízení aktivováno.
- Varování! Dítě nikdy nenechávejte v tříkolce bez dozoru.
- Varování! Je třeba použít dětský zádržný systém, který je dodáván s tříkolkou.
- Varování! Používáte-li jinou než výrobcem doporučenou brašnu, tříkolka se může stát nestabilní.
- Varování! Tříkolka se stane nestabilní, pokud je překročeno zatížení doporučené výrobcem.
- Varování! Tříkolka se stane nestabilní, pokud se použije brašna nebo nosič na balíky, pro které neexistuje žádná nosní konstrukce.

Obecné pokyny k použití:

- Před použitím se ujistěte, že byl výrobek správně sestaven. Zkontrolujte všechny spojovací prvky: sloupek řízení; opěrka pro nohy; sedadlo; bezpečnostní pás; pojistný kroužek musí být správně seřízen a ujistěte se, že jsou zajišťovací mechanismy bezpečně zajištěny. Před jízdou dítěte zkontrolujte výrobek, abyste zjistili, zda existují nějaké potenciálně nebezpečné části nebo podmínky.
- Děti musí být při jízdě s tímto výrobkem pod dohledem dospělé osoby. Zvláštní pozornost je třeba věnovat poučení dětí o bezpečné jízdě.
- Nepoužívejte na veřejných silnicích, příklady bezpečného prostoru pro jízdu: Používejte na plochých a bezšterkových plochách (hřiště, veřejné náměstí).
- Nepoužívejte tento výrobek v blízkosti schodiště, na svahu, na silnici nebo na mokřem povrchu.
- Mobilita dítěte se s věkem zvyšuje; narůstají tak i potenciální rizika. Doma nezapomeňte odstranit obrazy nebo zrcadla zavěšená příliš nízko, které by se mohly rozbít a stejně tak jakýkoli předmět, který by mohl v případě nárazu spadnout. Nebezpečí mohou představovat i rohy stolu.
- Nedovolte jezdit na výrobku více než jednomu jezdcí.
- Při používání výrobku se ujistěte, že dítě nosí vhodné oblečení a obuv.
- Ujistěte se, že jezdec drží obě ruce na řídítkách pro správnou kontrolu.
- Nedovolte, aby jezdec nosil cokoli, co brání slyšení a vidění, nebo věc, která narušuje fungování výrobku.
- Výrobek se má používat s opatrností, protože se vyžaduje jistá dovednost, aby se zabránilo pádům nebo srážkám způsobujícím zranění uživatele nebo jiných osob.

Kontrola, údržba a čištění

- Kontrolujte veškeré spojovací příslušenství během doby používání a podle potřeby utáhněte. Zvláště důležité je, aby byl tento postup dodržován na začátku každého použití. Nejsou-li tyto kontroly prováděny, může se tříkolka převrátit nebo se jinak stát nebezpečnou. Výměna se smí provádět v souladu s pokyny výrobce.
- Čistěte tříkolku mírně navlhčeným hadříkem (studenou vodou) a jemným mýdlem. Nikdy nepoužívejte k čištění výrobku žíravou nebo abrazivní látku.
- Dopravní prostředek smí používat pouze jedno dítě, pro které byl výrobek navržen.
- Nesmí se používat příslušenství, které není schváleno výrobcem.
- Používejte pouze náhradní díly dodávané nebo doporučené výrobcem / distributorem.

Údržba a bezpečnost:

- Bezpečnostní kontroly: Pravidelně kontrolujte, zda výrobek neobsahuje nějaké uvolněné nebo odsunuté prvky, zejména kola, pedály, sedadlo a řídítko.
- Pravidelně čištění zaručí dobrou životnost. Pokud byl výrobek znečištěn, otřete jej suchým hadříkem.
- Pravidelně kontrolujte stav opotřebování.
- Pravidelně kontrolujte, zda nedošlo k poškození nebo rozlomení součástí, a pokud k tomu dojde, přestaňte tento výrobek používat.
- Pravidelné kontroly mohou zabránit nehodě.

Doplňující informace

V případě dotazů nás prosím kontaktujte na adrese: contact@globber.com

ZÁRUKA

Výrobce garantuje, že je tento produkt bez výrobních vad, a to po dobu 2 letou od data nákupu. Tato omezená záruka se nevztahuje na běžné opotřebení, pneumatiky, duše nebo dráty a kabely, ani na jakékoliv poškození, selhání nebo ztráty způsobené nesprávnou montáží, údržbou nebo skladováním.

Tato omezená záruka zaniká v případě, že byl výrobek

- používán k jiným účelům než k rekreaci a přepravě;
- jakkoli upravován;
- pronajímán

Výrobce neručí za náhodné nebo následné ztráty či škody, přímo nebo nepřímo související s používáním tohoto produktu.

Globber nenabízí prodlouženou záruku. Pokud jste si zajistili prodlouženou záruku, poskytuje Vám ji výhradně obchod, kde jste tento produkt koupili. Pro vlastní potřebu si uchovejte originální účtenku spolu s tímto návodem. Zde si zapište jméno výrobku.

Náhradní díly

Náhradní díly na tento výrobek si lze objednat na naší webové stránce globber.com

Vă rugăm să citiți cu atenție instrucțiunile înainte de asamblarea și utilizarea produsului. Păstrați instrucțiunile pentru consultări ulterioare. Atenție când despachetați și asamblați produsul. Acest produs trebuie asamblat de către un adult responsabil. Îndepărtați toate materialele de ambalare și pungile de plastic și asamblați produsul înainte de a-l da copilului dumneavoastră. AVERTISMENT! Nu călcați și nu stați pe partea din spate a cadrului triciclei, deoarece acest lucru poate răsturna produsul. Moduri pentru triciclete: Avertisment! A nu se utiliza de către copiii peste 36 de luni; rezistență de susținere insuficientă. Greutatea maximă a copilului: 15 kg pentru tricicleta bebe; 20 kg pentru alte moduri. Nu utilizați în zile umede sau pe teren umed.

CUM SĂ ASAMBLAȚI ȘI SĂ TRANSFORMAȚI TRICICLETA EXPOREX PLIABILĂ 4 în 1

A. Asamblarea TRICICLETEI BEBELUȘ (10-36 luni)

- Pentru a deplia picioarele roților din spate, utilizați butoanele roșii de pe partea din spate a cadrului triciclei. Apăsăți și mențineți apăsat butonul roșu pentru a roti piciorul corespunzător până când acesta este complet întins (se aude un clic). Eliberați butonul pentru a bloca piciorul în poziție sigură. Repetați procedura la celălalt picior.
- Introduceți apărătoarea de noroi pe roata frontală. Aliniați furca roții din față cu cadrul triciclei și introduceți axul de direcție al furcii prin cadru.
- Țineți ghidonul deasupra cadrului triciclei, asigurându-vă că partea din față este orientată înainte, departe de șa. Aliniați axul de direcție al furcii cu coloana ghidonului și împingeți ferm ghidonul în jos până când piesele se blochează în poziție cu un clic.
- Introduceți roțile din spate în picioare, astfel încât roțile să fie orientate spre exterior, iar dispozitivele de parcare să fie orientate în sus, spre tavan, și împingeți ferm până când roțile se fixează cu un clic.
- Pentru a instala șaua:
 - Deschideți maneta clemei de prindere din partea superioară a cadrului triciclei.
 - Apăsăți și mențineți apăsat butonul cu arc de pe partea inferioară a tijei de șa, introduceți tija de șa în cadrul triciclei și împingeți șaua în jos până când butonul cu arc trece complet prin cadrul triciclei.
 - Apăsăți butonul cu arc din partea inferioară a tijei de șa și coborâți șaua până când butonul cu arc din partea superioară a tijei de șa se blochează în cadrul triciclei la marcajul de nivel "MAX". Această poziție este setarea înaltă a șeii. Șaua poate fi reglată în 2 înălțimi (33cm / 36cm).
 - Pentru tricicleta pentru bebeluși, reglați șaua în poziția joasă. Pentru a regla șaua în poziția joasă, apăsați butonul negru de pe clemă și împingeți șaua în jos până la capăt.
 - Închideți maneta clemei pentru a bloca bine șaua în poziție.
- Apăsăți și țineți apăsată clapeta roșie de eliberare a pedalei de pe butucul roții din față, introduceți pedala în butuc aliniind fanta din pedală cu ghidajul din butuc, eliberați clapeta și împingeți pedala înăuntru (până când auziți un clic). Repetați procedura pentru cealaltă pedală. Verificați dacă pedalele sunt blocate bine în poziție.
- Pentru a fixa suportul pentru picioare, țineți suportul pentru picioare sub tija scaunului, cu aripile îndreptate în față. Apăsăți butonul cu arc de pe partea inferioară a tijei scaunului și împingeți suportul pentru picioare pe tijă până când butonul cu arc se fixează în gaura din suportul pentru picioare. Rotiți butonul de sub suportul pentru picioare la 90 de grade pentru a bloca în siguranță suportul pentru picioare.

AVERTISMENT! Asigurați-vă că suportul pentru picioare este bine blocat înainte de fiecare utilizare.

- Pentru a instala scaunul cu harnașament:
 - Apăsăți simultan butoanele roșii mari situate pe ambele părți ale scaunului pentru a desfășura spătarul.
 - Desfaceți tetiera împingând cele 2 butoane roșii de pe spatele tetierei spre interior, dacă aceasta este pliată în jos.
 - Așezați scaunul pe șa, asigurându-vă că butonul de sub scaun este aliniat cu fanta din șa, astfel încât butonul să poată trece prin șa.
 - Rotiți butonul de sub șa la 90 de grade pentru a bloca scaunul pe șa.
- Pentru a instala barele de siguranță din stânga și din dreapta: Asigurați-vă că șaua este setată în poziția joasă (consultați pasul 5 de mai sus).

- Conectați capetele corespunzătoare ale barelor de siguranță din stânga și din dreapta la deschiderile laterale situate în talia spătarului scaunului și împingeți-le înăuntru (până când auziți un clic).
 - Rotiți ghidonul stâng și drept spre scaun, apăsând butoanele roșii de la baza ghidonului.
 - Conectați celelalte capete ale barelor de siguranță din stânga și din dreapta la ghidon și împingeți-le până când acestea se fixează în poziție.
- Aliniați capetele baldachinului cu deschiderile laterale situate în secțiunea superioară a spătarului scaunului și împingeți-le înăuntru până când se fixează.
 - Pentru a asambla mânerul părintelui (bara de împingere): Apăsăți butonul cu arc pentru a introduce secțiunea superioară a barei (secțiunea mânerului) în secțiunea inferioară. Glisați secțiunea superioară până când butonul cu arc se fixează într-una dintre găuri pentru a bloca secțiunile. Mânerul pentru părinți poate fi reglat la 2 înălțimi (100cm / 103cm). Pentru a instala mânerul pentru părinți (bara de împingere) pe tricicletă: Glisați inelul de siguranță pe bară și introduceți cu grijă bara prin găurile situate pe partea din spate a scaunului, a șeii și a cadrului triciclei. Împingeți mânerul părintelui în jos până când axul de direcție de la capătul barei se fixează în cadrul triciclei. Glisați inelul de siguranță pe bară și introduceți clapeta de pe inel în fanta din spătar pentru a fixa mânerul pentru părinți pe spătar.

NOTĂ: Atunci când mânerul pentru părinți (bara de împingere) este instalat corect, mânerul pentru părinți este conectat la ghidon și la furca roții din față pentru a permite părinților să dirijeze tricicleta.

- Glisați suportul pentru pahare în fanta dedicată de pe mânerul pentru părinți (bara de împingere).

Avertisment! Nu supra încărcați suportul de pahar. 900g (2lbs) max. Supraîncărcarea suportului de pahar poate cauza o stare de instabilitate periculoasă.

AVERTISMENT! Asigurați-vă că scaunul și barele de siguranță sunt bine blocate înainte de fiecare utilizare.

ASIGURAȚI-VĂ COPILUL PE TRICICLETA PENTRU BEBELUȘI

- Sistemul de hamuri în 5 puncte este fixat pe scaun; reglați cursorul de pe fiecare curea înainte de prima utilizare. Curelele de umăr și de talie trebuie să se potrivească ferm în jurul copilului.
- Pentru catarama, fixați capătul curelei de umăr la capătul curelei de talie, procedați la fel atât pe partea stângă, cât și pe partea dreaptă.
- Apoi, introduceți ambele componente în locașul cataramii de pe curea dintre picioare până când auziți un clic.
- Verificați de două ori dacă este bine blocat și dacă toate cele 5 curele se potrivesc bine cu lungimea copilului.
- Centura de siguranță de pe spătar poate fi reglată pe 2 înălțimi.

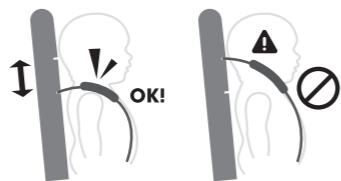

AVERTISMENT! Fixați întotdeauna cu hamul în 5 puncte în timp ce utilizați tricicleta cu scaunul pe ea.

AVERTISMENT! Asigurați copilul cu hamul în permanență.

Instrucțiuni de utilizare în modul fără tracțiune

- Roata frontală are două moduri de operare.
 - Modul deblocat:** Atunci când pedalele se rotesc independent de roata din față (roată liberă).
 - Mod blocat:** Când pedalele și roata frontală sunt conectate împreună și se deplasează ca o singură unitate.
- Pentru a pune roata din față în **Modul deblocat** (roată liberă), localizați partea roții din față cu butonul roșu mare marcat cu pictograma de deblocare. Rotiți roata față până când una dintre săgețile din jurul butucului roții față este aliniată cu punctul de pe buton, apoi apăsați butonul până când auziți un clic.
- Pentru a pune roata din față în **Modul blocat**, localizați partea roții din față cu butonul roșu mare marcat cu pictograma Lock (Blocare). Rotiți roata față până când una dintre săgețile din jurul butucului roții față este aliniată cu punctul de pe buton, apoi apăsați butonul până când auziți un clic.

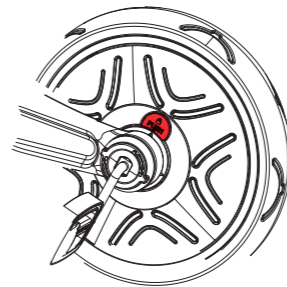

AVERTISMENT! Funcția fără tracțiune trebuie utilizată cu ghidonul parental (Bara de împingere)

AVERTISMENT! Asigurați-vă că bara de împingere (ghidonul parental) este blocată în poziție înainte de utilizare.

AVERTISMENT! Tracțiunea liberă automată asigură că tricicleta poate fi împinsă în siguranță în timp ce picioarele copilului se sprijină pe pedale fără ca acestea să se învârtă.

Cum se utilizează dispozitivele de parcare:

Folosiți dispozitivele de parcare pentru a bloca roțile din spate și pentru a menține tricicleta staționar atunci când este necesar.

- Pentru a bloca dispozitivele de parcare, opriți tricicleta și împingeți în jos cu piciorul dispozitivul de parcare roșu de pe roata stângă. Odată ce auziți un clic, dispozitivele de parcare vor fi blocate, iar tricicleta va rămâne nemișcată.
- Pentru a debloca dispozitivele de parcare, împingeți în jos cu piciorul dispozitivul de parcare roșu de pe roata dreaptă. Odată ce auziți un clic, dispozitivele de parcare vor fi deblocate, iar tricicleta va fi mobilă.

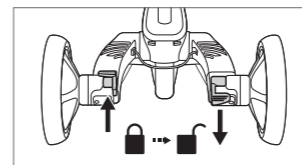
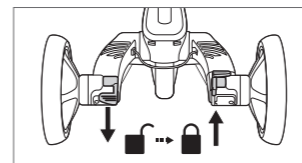

AVERTISMENT! Cele două dispozitive de parcare din spate situate pe roțile din spate NU TREBUIE FOLOSITE PENTRU ÎNCETINIREA triciclei. Dispozitivul de parcare stânga este conceput pentru a pune tricicleta într-un mod staționar după oprirea triciclei. Dispozitivele de parcare nu sunt proiectate pentru alte scopuri. Folosirea dispozitivelor de parcare pentru a încetini tricicleta va provoca deteriorarea iremediabilă a mecanismului roților din spate și trebuie evitată în orice moment.

Cum se acționează mecanismul de blocare a ghidonului

Pentru a acționa mecanismul de blocare a ghidonului, respectați setările recomandate mai jos.

- pentru tricicleta pentru bebeluși:** În timp ce vă aflați cu fața spre partea din față a triciclei, împingeți blocajul ghidonului de pe coloana ghidonului spre dreapta pentru a activa direcția roții din față numai pe mânerul părintelui (bara de împingere).

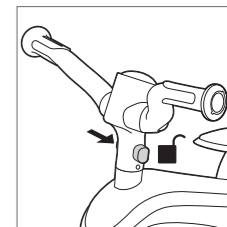

- Pentru tricicleta ghidată, tricicleta de antrenament și bicicleta de echilibru:** În timp ce vă aflați cu fața spre partea din față a triciclei, împingeți blocajul ghidonului de pe coloana ghidonului spre stânga pentru a activa direcția roții din față atât pe ghidon, cât și pe mânerul părintelui (bara de împingere).

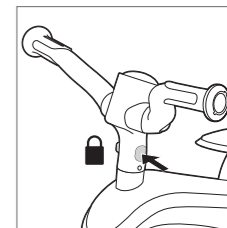

B. Transformarea TRICICLETEI DE BEBELUȘI în TRICICLETĂ GHIDATĂ (18-36 luni)

În etapa tricicletă ghidată, copilul dumneavoastră va începe să folosească pedalele. Asigurați-vă că picioarele se sprijină corect și drept pe pedale.

- Scoateți mânerul pentru părinți (bara de împingere) de pe tricicletă apăsând butonul roșu de eliberare din partea din spate a cadrului triciclei și glisând bara spre exterior.
- Îndepărtați barele de siguranță stânga și dreapta de pe ghidon prin glisarea butoanelor de eliberare de sub ghidon.
- Sub șa, rotiți butonul la 90 de grade pentru a debloca și a scoate scaunul cu harnașament.
- Reașezați mânerul pentru părinți (bara de împingere) la tricicletă prin glisarea inelului de siguranță pe bară și prin introducerea barei prin găurile situate în partea din spate a șeii și a cadrului triciclei. Împingeți mânerul părintelui în jos până când axul de direcție de la capătul barei se fixează în cadrul triciclei.
- Apăsăți butoanele roșii de la baza ghidonului pentru a roti ghidonul spre partea din față.

ATENȚIE! Pentru a evita zgârieturile sau rănile, glisați inelul de siguranță în jos pe mânerul părintelui (bara de împingere) până când inelul se așează pe șa.

- În timp ce vă aflați cu fața spre partea din față a triciclei, împingeți blocajul ghidonului de pe coloana ghidonului spre stânga pentru a activa direcția roții din față atât pe ghidon, cât și pe mânerul părintelui (bara de împingere).
- Depozitați scaunul cu harnașament pentru următorul copil:
 - Apăsăți simultan butoanele roșii mari situate pe ambele părți ale scaunului pentru a plia spătarul.
 - Îndepărtați barele de siguranță stânga și dreapta de pe scaun prin apăsarea celor 2 butoane roșii de eliberare de pe partea inferioară a spătarului.
 - Atașați barele de siguranță la cele 2 bucle de pe partea din spate a spătarului.
 - Strângeți cele 2 clapete roșii de pe partea din spate a tetierei pentru a o plia spre înapoi.
 - Pliați baldachinul spre spate.

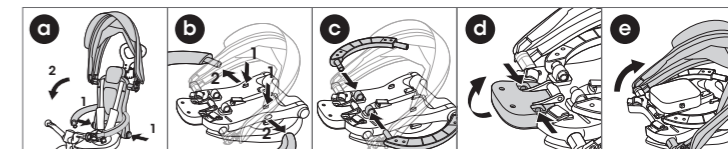

C. Transformarea TRICICLETEI GHIDATE în TRICICLETĂ DE ANTRENAMENT (24-36 luni)

Când copilul dumneavoastră este suficient de mare pentru a pedala, scoateți mânerul pentru părinți (bara de împingere) și puneți roata din față în modul Locked (Blocat) pentru a permite pedalarea pe roata din față.

1. Apăsăți butonul roșu de pe partea inferioară din spate a cadrului tricicletei pentru a scoate mânerul pentru părinți (bara de împingere).
2. Puneți roata din față în modul Blocat (consultați secțiunea "CUM FUNCȚIONEAZĂ MODUL FĂRĂ TRACȚIUNE").
3. Scoateți suportul pentru picioare prin rotirea butonului de sub suportul pentru picioare la 90 de grade și prin apăsarea butonului cu arc de pe partea stângă a suportului pentru picioare.
4. În timp ce vă aflați cu fața spre partea din față a tricicletei, asigurați-vă că **dispozitivul de blocare a ghidonului** de pe coloana ghidonului este împins spre stânga, pentru a permite direcționarea roții din față pe ghidon.

AVERTISMENT! Depozitați mânerul pentru părinți (bara de împingere) într-un loc sigur. A nu se lăsa la îndemâna copiilor.

D. Transforming TRICICLETEI DE ANTRENAMENT în BICICLETĂ DE ECHILIBRU (2-5 ani)

Când copilul dvs. și-a însușit coordonarea și echilibrul pe tricicleta de antrenament, scoateți pedalele și transformați roțile din spate pentru a-i permite copilului dvs. să folosească produsul ca o bicicletă de echilibru:

1. Apăsăți butoanele roșii de sub picioare pentru a scoate roțile din spate.
2. Întoarceți roțile din spate și reintroduceți-le în aceleași picioare, astfel încât roțile să fie orientate spre interior (una spre cealaltă), iar dispozitivele de parcare să fie orientate în jos, spre podea, și împingeți ferm până când roțile se fixează în poziție.
3. Scoateți pedalele prin apăsarea butoanelor de eliberare a pedalei de pe butucul roții din față. Apăsăți butoanele roșii de sub șa pentru a introduce pedalele în găurile dedicate din spatele șei pentru depozitare.
4. În timp ce vă aflați cu fața spre partea din față a tricicletei, asigurați-vă că **dispozitivul de blocare a ghidonului** de pe coloana ghidonului este împins spre stânga, pentru a permite direcționarea roții din față pe ghidon.
5. Reglați înălțimea șei, dacă este necesar. Copilul dumneavoastră trebuie să fie capabil să își așeze confortabil picioarele pe sol pentru a opri bicicleta.
6. Frânare pentru bicicleta de echilibru: Bicicleta de echilibru poate fi frânată cu picioarele. Copilul poate opri mișcarea încetând să meargă sau să alerge. Asigurați-vă că copilul dumneavoastră este întotdeauna capabil să se oprească la viteza stabilită și că poartă încălțăminte adecvată.

AVERTISMENT! Nu folosiți în trafic. Trebuie purtat echipament de protecție. Asigurați-vă că copilul dumneavoastră poartă întotdeauna echipament de siguranță (cască, cotiere, genunchiere și mănuși).

Plierea TRICICLETEI EXPLORER (modul cărucior)

Tricicleta se pliază pentru un transport ușor. Pentru **tricicleta pentru bebeluși**, urmați toți pașii de mai jos. Pentru **tricicleta ghidată**, urmați pasul 1. Pentru **tricicletă de antrenament**, treceți la pasul 3. Pentru **bicicleta de echilibru**, treceți la pasul 4.

1. Rabatați suporturile pentru picioare în sus, dacă sunt instalate pe tricicletă.
2. Pentru a plia scaunul cu harnașament (tricicleta pentru bebeluși)
 - a. Glisați butoanele de eliberare de sub ghidonul stâng și drept pentru a scoate barele de siguranță de pe ghidon.
 - b. Apăsăți butoanele roșii de la baza ghidonului pentru a roti ghidonul în sus.
 - c. Glisați inelul de siguranță în sus pe bara de împingere pentru a debloca mânerul pentru părinți de pe spătarul scaunului.
 - d. Apăsăți simultan butoanele roșii mari de pe ambele părți ale scaunului pentru a plia spătarul.
 - e. Pliati baldachinul spre spate.
 - f. Strângeți cele 2 clapete roșii de pe partea din spate a tetierei pentru a o plia spre înapoi.

3. Apăsăți butoanele roșii de la baza ghidonului pentru a roti ghidonul spre partea din spate.
4. Numai pentru**Bicicleta de echilibru**: Apăsăți butoanele roșii de sub picioare pentru a scoate roțile din spate. Întoarceți roțile din spate și reintroduceți-le în picioare, astfel încât roțile să fie orientate spre exterior, iar dispozitivele de parcare să fie orientate în sus, spre tavan, și împingeți ferm până când roțile se fixează în poziție.
5. Pentru a plia picioarele roților din spate, apăsăți și mențineți apăsat butonul roșu de pe partea din spate a cadrului tricicletei, împingeți piciorul corespunzător în jos și roțiți piciorul până când acesta este îndreptat în față. Repetați procedura la celălalt picior.
6. **Modul cărucior**:
 - a. Dacă mânerul pentru părinți (bara de împingere) este îndepărtat, puteți atașa mânerul pentru părinți la partea din spate a tricicletei pliate pentru a împinge în modul Cărucior.
 - b. În timp ce vă aflați cu fața spre partea din față a tricicletei, împingeți **blocajul ghidonului** de pe coloana ghidonului spre dreapta pentru a activa direcția roții din față numai pe mânerul părintelui (bara de împingere).

Deplierea TRICICLETEI EXPLORER

Urmați pașii de mai jos pentru a deplia tricicleta din modul cărucior. Pentru **tricicleta pentru bebeluși**, urmați toți pașii de mai jos. Pentru **tricicletă de ghidată**, treceți la pasul 2. Pentru **tricicleta de antrenament și bicicleta de echilibru**, treceți la pasul 3.

1. Pentru a deplia scaunul cu harnașament:
 - a. Apăsăți butoanele roșii de la baza ghidonului pentru a roti ghidonul spre partea din față.
 - b. Apăsăți simultan butoanele roșii mari situate pe ambele părți ale scaunului pentru a desfășura spătarul.
 - c. Depliați tetiera.
 - d. Apăsăți butoanele roșii de la baza ghidonului pentru a roti ghidonul spre partea din spate.
 - e. Conectați barele de siguranță din stânga și din dreapta la ghidon și împingeți-le până când acestea se fixează.
 - f. Glisați inelul de siguranță pe mânerul părintelui (bara de împingere) și introduceți fila de pe inel în fanta din spătar pentru a fixa mânerul părintelui pe spătar.
 - g. Reglați baldachinul în poziția dorită.
2. Pentru a deplia picioarele roților din spate, utilizați butoanele roșii de pe partea din spate a cadrului tricicletei. Apăsăți și mențineți apăsat butonul roșu pentru a roti piciorul corespunzător până când acesta este complet întins (*se aude un clic*). Eliberați butonul pentru a bloca piciorul în poziție sigură. Repetați procedura la celălalt picior.
3. Desfășurați suportul pentru picioare, dacă este necesar pentru modul tricicletă.
4. Numai pentru**Bicicleta de echilibru**: Apăsăți butoanele roșii de sub picioare pentru a scoate roțile din spate. Întoarceți roțile din spate și reintroduceți-le în aceleași picioare, astfel încât roțile să fie orientate spre interior (una spre cealaltă), iar dispozitivele de parcare să fie orientate în jos, spre podea, și împingeți ferm până când roțile se fixează în poziție.

Împingeți dispozitivul de **blocare a ghidonului** în setarea potrivită pentru modul tricicletă pentru a activa sau dezactiva direcția roții din față pe ghidon și/sau pe mânerul părintelui (bara de împingere) (consultați secțiunea " **Cum se acționează mecanismul de blocare a ghidonului**").

IMPORTANT - CITITI CU ATENȚIE ȘI PĂSTRATI PENTRU REFERINTE VITORIALE

- AVERTIZMENT! Nu lăsați niciodată copilul nesupravegheat.
- AVERTIZMENT! Asigurați-vă că toate dispozitivele de blocare sunt cuplate înainte de utilizare.
- AVERTIZMENT! Nu lăsați copilul să se joace cu acest produs în modul tricicletă pentru copii.
- AVERTIZMENT! Această unitate de scaun nu este potrivit pentru copiii sub 6 luni.
- AVERTIZMENT! Utilizați întotdeauna sistemul de retenere.
- AVERTIZMENT! Verificați dacă corpul căruciorului sau unitatea de scaun sau dispozitivele de atașare a scaunului auto sunt cuplate corect înainte de utilizare;
- AVERTIZMENT! Acest produs nu este adecvat pentru alergare sau patinaj.
- Nu atașați niciun accesoriu de transport, Sarcina atașată la mâner și/sau pe spatele spătarului și/sau pe părțile laterale ale vehiculului va afecta

- stabilitatea vehiculului.
- Dispozitivul de parcare va fi acționat la amplasarea și scoaterea copiilor.
- Avertisment! Copilul nu trebuie lăsat niciodată în tricicletă nesupravegheat.
- Avertisment! Trebuie utilizat sistemul de siguranță pentru copii care este furnizat împreună cu tricicleta.
- Avertisment! Dacă folosiți o alta geantă, alta decât cea recomandată de producător, tricicleta poate deveni instabilă.
- Avertisment! Tricicleta va deveni instabilă dacă este depășită sarcina recomandată de producător.
- Avertisment! Tricicleta va deveni instabilă dacă se folosește o geantă sau un suport pentru pachete atunci când nu este prevăzut pentru aceasta.

Instrucțiuni generale de utilizare:

- Înaintea utilizării, asigurați-vă că produsul a fost asamblat corect. verificați toate elementele de racord: coloana de ghidare; suportul de picioare; scaunul; cureaua de siguranță; inelul de siguranță trebuie reglat corect pentru a vă asigura că mecanismele de blocare sunt blocate bine. Verificați produsul înainte ca acesta să fie utilizat de un copil pentru a determina dacă prezintă componente periculoase sau riscuri.
- Copiii trebuie supravegheați de către un adult când utilizează acest produs. Grijă specială trebuie avută pentru a instrui copilul cu privire la utilizarea în siguranță a produsului.
- A nu se util za pe autostrăzi, exemple de locuri unde se poate utiliza în siguranță: A se utiliza pe suprafete netede, neacoperite cu pietriș (locuri de joacă, piață publică).
- A nu se utiliza acest produs în apropierea unor scări, pe o pantă, pe o stradă sau pe o suprafață udă.
- Cu cât copilul crește, cu atât mobilitatea acestuia va crește; riscul de pericole potențiale crește de asemenea. Acasă, aveți grijă să îndepărtați ramele sau oglinzile suspendate prea jos, deoarece s-ar putea sparge, și orice obiect care riscă să cadă în caz de impact. Coltul mesei poate prezenta și el un pericol.
- Nu permiteți utilizarea produsului decât de un singur utilizator o dată.
- Copilul trebuie să poate îmbrăcăminte și încălțăminte adecvată când utilizează produsul.
- Asigurați-vă că utilizatorul își menține ambele mâini pe ghidoane pentru un control cât mai bun.
- Nu permiteți utilizatorului să poarte nimic care i-ar putea obstructiona auzul și vizibilitatea, sau care afectează funcționarea produsului.
- Produsul trebuie utilizat cu atenție deoarece este nevoie de îndemânare pentru a evita căderile sau ciocnirile care cauzează rănirea utilizatorului sau a tertilor.

Inspectie, întreținere și curățare

- Verificați tot hardware-ul în timpul perioadei de utilizare și strângeți-l după cum este necesar. Este deosebit de important ca această procedură să fie urmată la începutul fiecărei utilizări. Dacă aceste verificări nu sunt efectuate, tricicleta s-ar putea răsturna sau poate deveni în alt mod un pericol. Înlocuirea trebuie efectuată în conformitate cu instrucțiunile producătorului.
- Curătați tricicleta cu o cârpă ușor umedă (cu apă rece) și săpun delicat. Nu utilizați niciodată substanțe corozive sau abrazive pentru a curăta produsul.
- Vehiculul va fi utilizat numai pentru un copil pentru care a fost proiectat.
- Accesoriile care nu sunt aprobate de producător nu trebuie utilizate.
- Se vor folosi numai piese de schimb furnizate sau recomandate de producător/distribuitor.

Întreținerea și siguranța:

- Verificări de siguranță: verificați periodic produsul pentru a identifica orice element slăbit sau dizlocat, în special roțile, pedalele, scaunul și ghidoanele.
- Curățarea periodică a oferi o viață lungă produsului. Ștergeți produsul cu o cârpă dacă s-a murdărit.
- Verificați periodic starea pentru depistarea abraziunilor și a detașărilor.
- Verificați periodic că piesele nu sunt rupte sau avariate, dacă acest lucru se întâmplă, opriti utilizarea produsului.
- Verificările periodice pot preveni un accident.

Informații suplimentare

Pentru întrebări și nelămuriri vă rugăm să ne contactați la: contact@globber.com

GARANȚIE

Producatorul garantează acest produs ca fiind liber de defecte de fabricație pentru perioada de 2 ani de la data cumpărării. Această garanție limitată nu acoperă uzura normală, anvelopele, țevile sau cablurile, sau orice deteriorare, defecțiune sau pierdere cauzată de asamblare necorespunzătoare, întreținere sau depozitare.

Această garanție limitată va fi nulă în cazul în care produsul este vreedată

- utilizat într-un alt mod decât cele pentru recreere sau transport;
- modificată în orice fel;
- închiriată

Producătorul nu este răspunzător pentru pierderea accidentală sau de consecințele sau daune datorate în mod direct sau indirect, de utilizarea acestui produs.

Globber nu oferă o garanție extinsă. Dacă ați achiziționat o garanție extinsă, acesta trebuie să fie onorat de magazinul de la care a fost achiziționată.

Pentru înregistrările dumneavoastră, păstrați chitanța de cumparare în original împreună cu acest manual și scrieți numele produsului mai jos.

Piese de schimb

Pentru a comanda piese de schimb pentru acest produs, vă rugăm să vizitați site-ul nostru: globber.com

Kérjük, a termék összeszerelése és használata előtt figyelmesen olvassa el a használati útmutatót. Őrizze meg az utasítást a későbbi tájékozódás céljából.

A termék kicsomagolása és ős közben legyen óvatos.

A termék összeszerelését felelős felnőttnek kell végeznie.

Távolítsa el az összes csomagolóanyagot és műanyag zacskót, és szerelje össze a terméket, mielőtt odaadná gyermekének.

FIGYELMEZTETÉS! Ne álljon a tricikli váz hátuljára, mert emiatt felborulhat a termék.

Tricikli módok: Figyelmeztetés! 36 hónap feletti gyerekek nem használhatják, mivel nem elég erős ahhoz, hogy megtartsa.

A gyermek maximális súlya: 15 kg kisgyermek tricikli esetén; 20 kg más módok esetén.

Ne használja esős napokon, vagy nedves talajon.

A 4 AZ 1-BEN ÖSSZECSUKHATÓ EXPLORER TRICIKLI ÖSSZESZERELÉSE ÉS ÁTALAKÍTÁSA

A. A KISGYERMEK TRICIKLI összeszerelése (10–36 hónap)

1. A hátsó kerekek lábainak kihajtásához használja a tricikli váz hátulján lévő piros gombokat. Nyomja meg és tartsa lenyomva a piros gombot a megfelelő láb elforgatásához, amíg teljesen ki nincs húzva (kattanást hall). A láb biztonságos rögzítéséhez engedje el a gombot. Ismételje meg a folyamatot a másik lábbal is.
2. Helyezze fel a sárhányót az elülső kerékre. Igazítsa az elülső kerék villáját a tricikli vázhoz, és dugja át a villa kormánytengelyét a vázon.
3. Tartsa a kormányrudakat a tricikli váz fölé, ügyelve arra, hogy az eleje előre nézzen a nyereg felé. Igazítsa a villa kormánytengelyét a kormányoszlophoz, és nyomja le erősen a kormányrudakat, amíg az alkatrészek kattanásig a helyükre nem rögzülnek.
4. Helyezze be a hátsó kerekeket a lábakba úgy, hogy a kerekek kifelé nézzenek, a rögzítőeszközök pedig a felfelé nézzenek, és határozottan nyomja, amíg a kerekek a helyükre nem kattannak.
5. A nyereg felhelyezése:
 - a. Nyissa ki a kapocs kart a tricikli váz tetején.
 - b. Nyomja meg és tartsa lenyomva a nyeregcsár alján található rugós gombot, helyezze be a nyeregcsárát a tricikli vázba, és nyomja le a nyeret, amíg a rugós gomb teljesen át nem megy a tricikli vázon.
 - c. Nyomja meg a nyeregcsár alján található rugós gombot, és engedje le a nyeret, amíg a nyeregcsár tetején lévő rugós gomb a „MAX” jelzésnél a tricikli vázba nem rögzül. A nyereg ebben a pozícióban van a legmagasabban. A nyereg 2 magasságba állítható (33 cm/36 cm).
 - d. Kisgyermek tricikli esetén állítsa a nyeret alacsony helyzetbe. A nyereg alacsony helyzetbe állításához nyomja meg a kapocs fekete gombját, és nyomja le teljesen a nyeret.
 - e. Zárja el a kapocs kart a nyereg biztonságos rögzítéséhez.
6. Nyomja meg és tartsa lenyomva a piros pedál kioldógombot az elülső kerékagyon, helyezze be a pedált az agyba úgy, hogy a pedál nyílása egy vonalba kerüljön az agyban lévő vezetővel, engedje fel a gombot, és nyomja be a pedált (amíg kattanást nem hall). Ismételje meg a folyamatot a másik pedállal is. Ellenőrizze, hogy a pedálok a helyükre rögzültek-e.
7. A lábtartó felhelyezéséhez tartsa a lábtartót a nyeregcsár alatt úgy, hogy a szárnyak előre mutassanak. Nyomja meg a nyeregcsár alján található rugós gombot, és nyomja rá a lábtartót a szárra, amíg a rugós gomb a lábtartó nyílásába nem kattannak. A lábtartó biztonságos rögzítéséhez forgassa el a lábtartó alatti gombot 90 fokkal.

FIGYELMEZTETÉS! Minden használat előtt ellenőrizze, hogy a lábtartó biztonságosan van-e rögzítve.

8. A biztonsági övvel ellátott ülés felszerelése:
 - a. A háttámla kihajtásához nyomja meg egyszerre az ülés két oldalán lévő nagy piros gombokat.
 - b. Hajtsa ki a fejtámlát, ehhez nyomja be a fejtámla hátulján lévő 2 piros gombot, ha le van hajtva.
 - c. Helyezze az ülést a nyeregre, ügyeljen arra, hogy az ülés alatti gomb egy vonalban legyen a nyereg nyílásával, hogy a gomb át tudjon menni a nyeregen.
 - d. Fordítsa el a nyereg alatt lévő gombot 90 fokkal, hogy az ülést a nyereghez rögzítse.

9. A bal és jobb oldali biztonsági rúd felszerelése:
 - a. Győződjön meg arról, hogy a nyereg alsó helyzetbe van-e állítva (lásd a 5. lépést fent).
 - b. Csatlakoztassa a bal és jobb oldali biztonsági rúd megfelelő végeit az ülés háttámla derékrészén található oldalsó nyílásokhoz, és nyomja be őket (amíg kattanást nem hall).
 - c. Fordítsa a bal és jobb oldali kormányrudat az ülés felé a kormány alján található piros gombok megnyomásával.
 - d. Csatlakoztassa a bal és jobb oldali biztonsági rúd másik végét a kormányrúddhoz, és nyomja addig őket, amíg a helyükre nem kattannak.
10. Igazítsa a védőtető végeit az ülés háttámlájának felső részén található oldalsó nyílásokhoz, és nyomja be őket, amíg a helyükre nem kattannak.
11. A szülőfogantyú (tolórúd) felszerelése: Nyomja meg a rugós gombot a rúd (fogantyú) felső részének az alsó szakaszba történő beillesztéséhez. A szakaszok rögzítéséhez csúsztassa el a felső részt, amíg a rugós gomb az egyik lyukba be nem kattannak. A szülőfogantyú 2 magasságba állítható (100 cm/103 cm). A szülőfogantyú (tolórúd) felszerelése a triciklire: Csúsztassa a biztonsági gyűrűt a rúdra, és óvatosan illessze be a rudat az ülés, a nyereg és a tricikli váz hátulján található lyukakon keresztül. Nyomja le a szülőfogantyút, amíg a kormánytengely a rúd végén a tricikli vázba nem kattannak. Csúsztassa le a biztonsági gyűrűt a rúdról, és illessze a gyűrűn lévő fület a háttámla nyílásába, hogy a szülőfogantyút a háttámlához rögzítse.

MEGJEGYZÉS: Ha a szülőfogantyú (tolórúd) megfelelően van felszerelve, a szülőfogantyú a kormányrúddhoz és az elülső kerék villához van csatlakoztatva, hogy a szülők irányítani tudják a triciklit.

12. Csúsztassa a pohártartót a szülőfogantyún (tolórúd) erre a célra kialakított nyílásba, amíg kattanást nem hall.

Figyelmeztetés! Ne terhelje túl a pohártartót. Max. 900 g (2 lbs). A pohártartó túlterhelése veszélyes instabil állapotot okozhat.

FIGYELMEZTETÉS! Minden használat előtt ellenőrizze, hogy az ülés és a biztonsági rudak biztonságosan vannak-e rögzítve.

BIZTOSÍTSA GYERMEKÉT A KISGYERMEK TRICIKLIN

- Az ülésen 5 pontos hámrendszer van; használat előtt állítsa be az egyes szíjak csúszkáját. A vállszíjaknak és a derékszíjaknak szorosan kell a gyermek körül illeszkedniük.
- A becsatoláshoz nyomja a vállszíj végét a derékszíj végéhez, ismételje meg ugyanezt a bal és a jobb oldalon is.
- Majd helyezze be mindkét részt a láb közötti szíjon lévő csatba, amíg kattanást nem hall.
- Duplán ellenőrizze, hogy biztonságosan rögzült-e, és mind az 5 pánt hossza megfelelően illeszkedik-e a gyermekhez.
- A háttámla biztonsági öve 2 magasságba állítható.

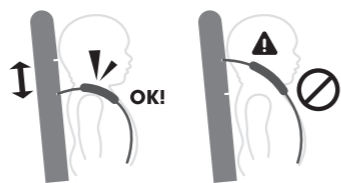

FIGYELMEZTETÉS! Mindig rögzítse az 5 pontos hámat a tricikli ülésel való használata közben.

FIGYELMEZTETÉS! Mindig rögzítse a gyermeket a hámban.

A szabadonfutó kerék üzemmód működtetése

- Az elülső keréknek két működési módja van:
 - **Nyitott mód:** Amikor a pedálok az elülső keréktől függetlenül forognak (szabadonfutó kerék).
 - **Zárt mód:** Amikor a pedálok és az elülső kerék össze van kapcsolva, és egyként mozognak.
- Az elülső kerék **Nyitott módba** (szabadonfutó) állításához keresse meg az elülső kerék oldalát a Nyitás ikonnal jelölt nagy piros gombbal. Fordítsa el az elülső keréket, amíg az elülső kerékagy körül lévő nyílak egyike egy vonalba nem kerül a gombon lévő ponttal, majd nyomja meg a gombot, amíg kattanást nem hall.
- Az elülső kerék **Zárt módba** állításához keresse meg az elülső kerék azon oldalát, ahol a nagy piros gomb látható, amelyen a Zárt ikon látható. Fordítsa el az elülső keréket, amíg az elülső kerékagy körül lévő nyílak egyike egy vonalba nem kerül a gombon lévő ponttal, majd nyomja meg a gombot, amíg kattanást nem hall.

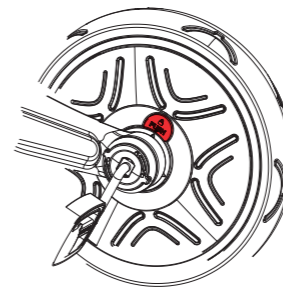

FIGYELMEZTETÉS! A szabadonfutó kerék funkciót csak a szülőfogantyúval (tolórúd) szabad használni.

FIGYELMEZTETÉS! Használat előtt ellenőrizze, hogy a tolórúd (szülőfogantyú) helyesen van-e rögzítve.

FIGYELMEZTETÉS! Az automatikus szabadon forgás biztosítja a tricikli biztonságos tolását, miközben a gyermek lába a pedálokon nyugszik a pedálok tekerése nélkül.

A rögzítőeszközök működtetése:

A rögzítőeszközökkel rögzítse a hátsó kerekeket, és szükség esetén tartsa a triciklit mozdulatlanul.

- A rögzítőeszközök lezárásához állítsa le a triciklit, és nyomja le a bal keréken lévő piros rögzítőeszközt a lábával. Amikor kattanást hall, a rögzítőeszközök rögzítve vannak, és a tricikli mozdulatlan marad.
- A rögzítőeszközök kioldásához a lábával nyomja le a piros rögzítőeszközt a jobb keréken. Amikor kattanást hall, a rögzítőeszközök feloldásra kerülnek, és a tricikli mobilis lesz.

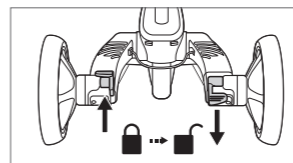
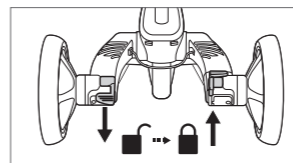

FIGYELMEZTETÉS! A hátsó kerekeken található két hátsó rögzítőeszközt NEM SZABAD A TRICIKLI LASSÍTÁSÁRA használni. A bal oldali rögzítőeszköz úgy van kialakítva, hogy a tricikli leállítás után a tricikli álló üzemmódba kapcsoljon. A rögzítőeszközöket nem más célokra tervezték. Ha a két hátsó rögzítőeszközt a tricikli lassítására használják, akkor az helyrehozhatatlan károkat okoz a hátsó kerekek mechanizmusában, ezért ezt mindig kerülni kell.

A kormányzár mechanizmus működtetése

A kormányzár mechanizmus működtetéséhez tartsa be az alábbi ajánlott beállításokat.

- **A kisgyermek tricikli esetén:** Miközben a tricikli eleje felé néz, tolja jobbra a kormányzárát a kormányoszlopon, hogy csak a szülőfogantyúval (tolórúd) lehessen irányítani az elülső kereket.
- **A vezetett triciklihez, gyakorló triciklihez és futóbiciklihez:** Miközben a tricikli eleje felé néz, tolja balra a kormányzárát a kormányoszlopon, hogy az elülső keret a kormányval és a szülőfogantyúval (tolórúd) is irányítani lehessen.

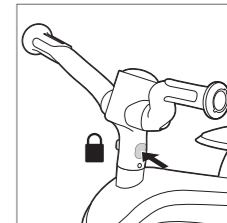
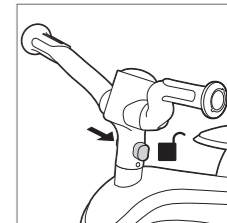

B. KISGYERMEK TRICIKLI átalakítása VEZETETT TRICIKLIVÉ (18–36 hónap)

Vezetett tricikli állapotban a gyermek elkezd használni a pedálokat.

Ellenőrizze, hogy lába megfelelően van-e a pedálokon.

- Távolítsa el a szülőfogantyút (tolórúdat), ehhez nyomja meg a tricikli váz alján lévő piros kioldógombot, majd a csúsztassa ki a rudat.
- Távolítsa el a bal és jobb oldali biztonsági rudat a kormányról, ehhez csúsztassa el a kormány alatti kioldógombokat.
- A nyereg alatt fordítsa el a gombot 90 fokkal a biztonsági övvel ellátott ülés kioldásához és eltávolításához.
- Helyezze vissza a szülőfogantyút (tolórúdat) a triciklire, ehhez csúsztassa a biztonsági gyűrűt a rúdra, és illessze be a rudat az a nyereg és a tricikli váz hátulján található lyukakon keresztül. Nyomja le a szülőfogantyút, amíg a kormánytengely a rúd végén a tricikli vázba nem kattannak.
- Nyomja meg a kormány alján található piros gombokat, hogy a kormányt előre fordítsa.

VIGYÁZAT! A karcolások vagy sérülések elkerülése érdekében csúsztassa le a biztonsági gyűrűt a szülőfogantyún (tolórúd), amíg a gyűrű a nyeregen nincs.

- Miközben a tricikli eleje felé néz, tolja balra a kormányzárát a kormányoszlopon, hogy az elülső keret a kormányval és a szülőfogantyúval (tolórúd) is irányítani lehessen.
- Tárolja a biztonsági övvel ellátott ülést a következő gyermek számára:
 - a. A háttámla kihajtásához nyomja meg egyszerre az ülés két oldalán lévő nagy piros gombokat.
 - b. Vegye ki a bal és jobb oldali biztonsági rudat az ülésből a háttámla alsó részén található 2 piros kioldógomb megnyomásával.
 - c. Rögzítse a biztonsági rudakat a háttámla hátulján lévő 2 hurokhoz.
 - d. A fejtámla hátrahajtásához nyomja össze a hátulján lévő 2 piros fület.
 - e. Hajtsa hátra a védőtetőt.

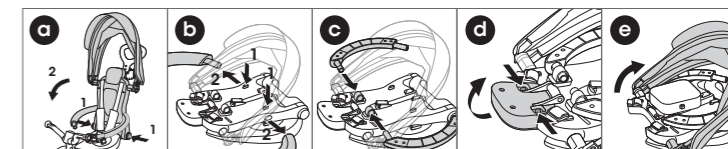

C. VEZETETT TRICIKLI átalakítása GYAKORLÓ TRICIKLIVÉ (24–36 hónap)

Ha a gyerek már elég idős a biciklizéshez, akkor vegye le a szülőfogantyút (tolórúd), és állítsa az elülső kereket zárt állapotba, hogy az elülső kereket hajtani lehessen.

1. A szülőfogantyú (tolórúd) levételéhez nyomja meg a tricikli váz alján lévő piros gombot.
2. Állítsa az elülső kereket Zárt üzemmódba (lásd a „SZABADONFUTÓ KERÉK ÜZEMMÓD MŰKÖDTETÉSE” című részt).
3. Vegye le a lábtartót az alatta lévő 90 fokos elforgatásával, és nyomja meg a lábtartó bal oldalán lévő rugós gombot.
4. Miközben a tricikli eleje felé néz, ellenőrizze, hogy a **kormányzár** a kormányoszlopon balra van-e tolvá, hogy az elülső keret a kormányval tolorúd) irányítani lehessen.

FIGYELMEZTETÉS! A szülőfogantyút (tolórúd) biztonságos helyen tárolja. Gyermekek elöl gondosan el kell zárni.

D. GYAKORLÓ TRICIKLI átalakítása FÚTÓBICIKLIVÉ (2–5 Év)

Amikor gyermeke koordináltan és egyensúlyban használja a gyakorló triciklit, vegye le a pedálokat, és alakítsa át a hátsó kerekeket, hogy gyermeke futóbicikliként tudja a terméket használni:

1. A hátsó kerekek levételéhez nyomja meg a lábak alatti piros gombokat.
2. Fordítsa meg a hátsó kerekeket, és helyezze vissza őket ugyanazon lábakra úgy, hogy a kerekek befelé (egymás felé) nézzenek, a rögzítőeszközök pedig a lefelé, a talajra nézzenek, és határozottan nyomja, amíg a kerekek a helyükre nem kattannak.
3. Vegye le a pedálokat az elülső kerékpedálkioldó gombjainak megnyomásával. Nyomja meg a nyereg alatti piros gombokat, hogy a pedálokat a tároláshoz a nyereg hátsó részén erre a célra kialakított lyukakba helyezze.
4. Miközben a tricikli eleje felé néz, ellenőrizze, hogy a **kormányzár** a kormányoszlopon balra van-e tolvá, hogy az elülső keret a kormányval tolorúd) irányítani lehessen.
5. Szükség esetén állítsa be a nyereg magasságát. A gyermeknek kényelmesen le kell tudnia tenni a lábát a talajra, hogy megállítsa a kerékpárt.
6. Futóbicikli lefékezése: A futóbicikli lábbal fékezhető. A gyermek leállíthatja a mozgást, ha abbahagyja a sétálást vagy futást. Gondoskodjon róla, hogy gyermeke mindig meg tudjon állni annál a sebességnél, amelyre felgyorsult, és hogy megfelelő cipőt viseljen.

FIGYELMEZTETÉS! Ne használja közúti forgalomban. A termék használata során védőfelszerelést kell viselni. Mindig viseljen védőfelszerelést (sisakot, könyökvédőt, térdvédőt és kesztyűt).

Az EXPLORER TRICIKLI összehajtása (kocsi mód)

A tricikli összehajtható a könnyű szállítás érdekében. A **kisgyermek tricikli** esetén kövesse az alábbi lépéseket. A **vezetett tricikli** esetén kövesse az 1. lépést. A **gyakorló tricikli** ugorjon a 3. lépésre. A **futóbicikli** esetén ugorjon a 4. lépésre.

1. Hajtsa fel a lábtartót, ha fel van szerelve a triciklire.
2. A biztonsági övvel ellátott ülés összecukása (kisgyermek tricikli):
 - a. Csúsztassa a kioldógombokat a bal és jobb kormány alá, hogy eltávolítsa a biztonsági rudakat a kormányról.
 - b. Nyomja meg a kormány alján található piros gombokat, hogy a kormányt felfelé fordítsa.
 - c. Csúsztassa fel a biztonsági gyűrűt a tolorúdon, hogy kioldja a szülőfogantyút az ülés háttámlájáról.
 - d. A háttámla kihajtásához nyomja meg egyszerre az ülés két oldalán lévő nagy piros gombokat.
 - e. Hajtsa hátra a védőtetőt.
 - f. A fejtámla hátrahajtásához nyomja össze a hátulján lévő 2 piros fület.
3. Nyomja meg a kormány alján található piros gombokat, hogy a kormányt hátra fordítsa.
4. **Csak futóbicikli:** A hátsó kerekek levételéhez nyomja meg a lábak alatti piros gombokat. Fordítsa meg a hátsó kerekeket, és helyezze vissza őket ugyanazon lábakra úgy, hogy a kerekek kifelé nézzenek, a rögzítőeszközök pedig a felfelé nézzenek, és határozottan nyomja, amíg a kerekek a helyükre nem kattannak.
5. A hátsó kerekek lábainak összecukásához nyomja meg és tartsa lenyomva a tricikli váz hátulján lévő piros gombot, nyomja le a megfelelő lábat, és forgassa el a lábat, amíg előre nem mutat. Ismételje meg a folyamatot a másik lábbal is.

6. Kocsi mód:

- a. Ha a szülőfogantyút (tolórúd) eltávolította, a szülőfogantyút a behajtott kar hátuljához tudja rögzíteni, hogy a kocsi üzemmódba tolni tudja.
- b. Miközben a tricikli eleje felé néz, tolja jobbra a **kormányzár** a kormányoszlopon, hogy csak a szülőfogantyúval (tolórúd) lehessen irányítani az elülső kereket.

Az EXPLORER tricikli összehajtása

Kövesse az alábbi lépéseket, hogy kihajtsa a triciklit kocsi üzemmódból. A **kisgyermek tricikli** esetén kövesse az alábbi lépéseket. A **vezetett tricikli** esetén ugorjon a 2. lépésre. A **gyakorló tricikli** és **futóbicikli** esetén ugorjon a 3. lépésre.

1. A biztonsági övvel ellátott ülés szétnyitása:
 - a. Nyomja meg a kormány alján található piros gombokat, hogy a kormányt előre fordítsa.
 - b. A háttámla kihajtásához nyomja meg egyszerre az ülés két oldalán lévő nagy piros gombokat.
 - c. Nyissa szét a fejtámszt.
 - d. Nyomja meg a kormány alján található piros gombokat, hogy a kormányt hátra fordítsa.
 - e. Csatlakoztassa a bal és jobb oldali biztonsági rudat a kormányrúdhhoz, és addig nyomja, amíg a helyükre nem kattannak.
 - f. Csúsztassa le a biztonsági gyűrűt a szülőfogantyúról (tolórúd), és illessze a gyűrűn lévő fület a háttámla nyílásába, hogy a szülőfogantyút a háttámlához rögzítse.
 - g. Állítsa be a védőtetőt a kívánt pozícióba.
2. A hátsó kerekek lábainak kihajtásához használja a tricikli váz hátulján lévő piros gombokat. Nyomja meg és tartsa lenyomva a piros gombot a megfelelő láb elforgatásához, amíg teljesen ki nincs húzva (*kattanást hall*). A láb biztonságos rögzítéséhez engedje el a gombot. Ismételje meg a folyamatot a másik lábbal is.
3. Hajtsa ki a lábtartót, ha szükséges a tricikli üzemmód miatt.
4. **Csak futóbicikli:** A hátsó kerekek levételéhez nyomja meg a lábak alatti piros gombokat. Fordítsa meg a hátsó kerekeket, és helyezze vissza őket ugyanazon lábakra úgy, hogy a kerekek befelé (egymás felé) nézzenek, a rögzítőeszközök pedig a lefelé, a talajra nézzenek, és határozottan nyomja, amíg a kerekek a helyükre nem kattannak.

Nyomja a **kormányzár**at a tricikli üzemmódnak megfelelő beállításba, hogy engedélyezze vagy letiltsa a kormányrúddal és/vagy a szülőfogantyúval (tolórúd) való irányítást (lásd: „A kormányzár mechanizmus működtetése” fejezetet).

FONTOS – OLVASSA EL FIGYELMESEN, ÉS TARTSA MEG A JÖVŐBENI HIVATKOZÁSHOZ

- FIGYELEMEZTETÉS! Soha ne hagyja a gyermeket felügyelet nélkül.
- FIGYELEMEZTETÉS! Használat előtt győződjön meg arról, hogy az összes rögzítőeszköz a helyén van.
- FIGYELEMEZTETÉS! Ne hagyja, hogy a gyermek játsszon ezzel a termékkel csecsemő tricikli módban.
- FIGYELEMEZTETÉS! Ez az ülésegység nem alkalmas 6 hónaposnál fiatalabb gyermekek számára.
- FIGYELEMEZTETÉS! Mindig használja a bekötőrendszert.
- FIGYELEMEZTETÉS! Használat előtt ellenőrizze, hogy a babakocsi, az ülésegység vagy az autósülés-rögzítő eszközök megfelelően a rögzítve vannak-e;
- FIGYELEMEZTETÉS! Ez a termék nem alkalmas futásra, vagy görkorcsolyával való használatra e - Ne rögzítsen semmilyen hordozó tartozékot; a fogantyúra és/vagy a háttámla hátuljára és/vagy a jármű oldalára szerelt terhelés befolyásolja a jármű stabilitását.
- A gyermekek berakásakor és kivételekor a rögzítőeszközt be kell kapcsolni.
- Figyelmeztetés! A gyermek soha nem maradhat felügyelet nélkül a triciklivel.
- Figyelmeztetés! A triciklihez tartozó gyermekbiztonsági rendszert használni kell.
- Figyelmeztetés! Ha nem a gyártó által javasolt csomagtartót használják, a tricikli instabillá válhat.
- Figyelmeztetés! Ha meghaladják a gyártó által javasolt terhelést, akkor a tricikli instabillá válhat.
- Figyelmeztetés! Ha úgy használnak csomagtartó zsákot vagy rácsot a triciklin, hogy nincs számára kijelölt hely, akkor a tricikli instabillá válhat.

Általános használati utasítások:

- Használat előtt ellenőrizze, hogy a termék megfelelően van-e összeszerelve. Ellenőrizzen minden csatlakozóelemet: kormányrúd; lábtartó; ülés; biztonsági öv; a biztonsági gyűrűt megfelelően kell beállítani, és ellenőrizze, hogy a reteszelő szerkezetek biztonságosan vannak-e rögzítve. Mielőtt a gyermek használni kezdi a terméket, ellenőrizze, hogy vannak-e potenciálisan veszélyes alkatrészek vagy feltételek.
- A termék használata közben a gyermekeket felnőtteknek kell figyelnie. Különösen ügyelni kell arra, hogy megtanítsák a gyermekeknek a biztonságos kerékpározást.
- Ne használja közutakon, példák a biztonságos használati területekre: Sima és nem kavicsos területeken szabad használni (játsszótér, köztér).
- Ne használja a terméket lépcsők, lejtők, vagy utak közelében, illetve nedves felületen.
- Minél mobilisabbá válik a gyerek, annál nagyobbak a potenciális veszélyek. Otthon távolítsa el a túl alacsonyan lévő kereteket vagy tükrüket, amelyek eltörhetnek, vagy az olyan tárgyakat, amelyek leeshetnek becsapódás hatására. A sarok asztal is veszélyt jelenthet.
- Ne engedje, hogy egyszerre többen használják a terméket.
- Ellenőrizze, hogy a gyermek megfelelő ruhát és cipőt visel-e a termék használata közben.
- Győződjön meg arról, hogy a használó két kézzel fogja a kormányt a megfelelő irányíthatóság kedvéért.
- Ne hagyja, hogy a használó olyat viseljen, ami akadályozza a hallását és látását, vagy ami befolyásolja a termék működését.
- A terméket felügyelet alatt szabad használni, mivel nagy ügyesség kell ahhoz, hogy megelőzze az esést vagy összeütközést, amely a használó vagy harmadik személyek sérülését eredményezhetné.

Ellenőrzés, karbantartás és tisztítás

- Ellenőrizze az összes alkatrészt a használati időszak alatt, és szükség szerint szorítsa meg őket. Különösen fontos, hogy ezt az eljárást minden egyes használat előtt elvégezze. Ha ezeket az ellenőrzéseket nem végzi el, a tricikli felborulhat, vagy más módon kerülhet veszélyes helyzetbe. A cserét a gyártó utasításainak megfelelően kell elvégezni.
- A triciklit enyhén nedves ruhával (hideg vízzel) és kímélő tisztítószerrel tisztítsa meg. Soha ne használjon maró vagy koptató anyagot a termék tisztításához.
- A járművet csak akkora gyermek használhatja, amekkora számára tervezték.
- A gyártó által jóvá nem hagyott tartozékokat nem szabad használni.
- Csak a gyártó/forgalmazó által szállított vagy ajánlott cserealkatrészeket szabad használni.

Karbantartás és biztonság:

- Biztonsági ellenőrzések: rendszeresen ellenőrizze a terméket, hogy nincsenek-e laza vagy elmozdult elemek - elsősorban a kerekek, pedálok, ülés és kormány.
- A rendszeres tisztítás megnöveli az élettartamot.Törölje le a terméket egy száraz ruhával, ha az beszennyeződött.
- Rendszeresen ellenőrizze a kopást és szakadást.
- Rendszeresen ellenőrizze, hogy az alkatrészek nem törtek, vagy sérültek-e, ha ez történik, akkor hagyja abba a termék használatát.
- A rendszeres ellenőrzés megelőzheti a balesetet.

Kiegészítő információ

Kérdések esetén kérjük, lépjen velünk kapcsolatba a következő e-mail címen: contact@globber.com

GARANCIA

A gyártó a vásárlástól számított 2 év garatálja, hogy a terméken nincsenek gyártási sérülések. A korlátozott garancia nem vonatkozik a normál elhasználódásra, az abroncsokra, csövekre és kábelekre, vagy olyan sérülésekre, amelyek a nem megfelelő összeszerelésből, karbantartásból, tárolásból vagy használatból erednek.

A korlátozott garancia érvényét veszíti, ha a termék

- nem rendeltetésszerűen használják, pl. szórakozásra vagy szállításra
- bármilyen módon megváltoztatták;
- kölcsön adták.

A gyártó nem felel a véletlenszerű vagy a termék közvetett vagy közvetlen használatából eredő sérülésekért.

A Globber nem ad meghosszabbított garanciát. Amennyiben meghosszabbított garanciát vásárolt, akkor azt abban az üzletben kell beváltani, amelyben a rollert vásárolta.

Őrizze meg az eredeti vásárlási nyugtát az útmutatóval együtt, és írja fel a lenti termék nev.

Pótalkatrészek

A termékhez való pótalkatrészek rendeléséhez kérjük, látogasson el a weblapunkra: globber.com

Lütfen ürünü monte etmeden ve kullanmadan önce talimatları dikkatlice okuyun. Lütfen talimatları ileride başvurmak için saklayın. Ürünü ambalajından çıkarırken ve monte ederken dikkatli olun. Bu ürün sorumlu bir yetişkin tarafından monte edilmelidir. Ürünü çocuğunuza vermeden önce tüm ambalaj malzemelerini ve plastik poşetleri çıkarın ve ürünü monte edin. UYARI! Bisikletin devrilmesine neden olabileceği için bisiklet kadrosunun arkasına basmayın üzerine çıkmayın. Üç tekerlekli bisiklet modları: Uyarı! Yeterince dayanıklı olmadığı için 36 aydan büyük çocuklar tarafından kullanılmalıdır. Maksimum çocuk ağırlığı: Bebek bisikleti için 15 kg; diğer modlar için 20kg. Yağmurlu günlerde veya ıslak zeminlerde kullanmayın.

4'ü 1 ARADA KATLANABİLİR EXPLORER ÜÇ TEKERLEKLİ BİSİKLETİN MONTAJI VE DÖNÜŞTÜRÜLMESİ

A. ÜÇ TEKERLEKLİ BEBEK BİSİKLETİNİN Montajı (10-36 ay)

- Arka tekerleklerin ayaklarını açmak için bisiklet kadrosunun arkasındaki kırmızı düğmeleri kullanın. İlgili ayağı tamamen uzayana kadar döndürmek için kırmızı düğmeyi basılı tutun (bir tık sesi duyarsınız). Ayağı güvenli bir şekilde yerine kilitlemek için düğmeyi bırakın. Bu işlemi diğer ayak için tekrarlayın.
- Çamurluğu ön tekerleğe takın. Ön tekerlek çatalını bisiklet kadrosuyla hizalayın ve çatalın yönlendirme milini kadrodan geçirin.
- Gidonu, ön kısmı ileri bakacak ve seleden uzak olacak şekilde bisiklet kadrosunun üzerinde tutun. Çatalın yönlendirme mili ile gidon kolonunu hizalayın ve gidonu parçalar bir tık sesiyle yerine oturana kadar sıkıca aşağı doğru itin.
- Arka tekerlekleri, tekerlekler dışarı bakacak ve park aparatları yukarı bakacak şekilde ayaklara takın ve tekerlekler yerine oturana kadar sıkıca itin.
- Seleyi takmak için:
 - Bisiklet kadrosunun üst kısmındaki kelepçenin kolunu açın.
 - Sele direğinin alt kısmındaki yaylı düğmeyi basılı tutun, sele direğinin bisiklet kadrosuna takın ve yaylı düğme bisiklet kadrosundan tamamen geçene kadar seleyi aşağı doğru itin.
 - Sele direğinin alt kısmındaki yaylı düğmeye basın ve sele direğinin üst kısmındaki yaylı düğme "MAX" seviye işaretinde bisiklet kadrosuna kilitlenene kadar seleyi indirin. Bu konum selenin yüksek ayarıdır. Sele 2 yüksekliğe ayarlanabilir (33 cm / 36 cm).
 - Bebek bisikleti için seleyi düşük konuma ayarlayın. Seleyi düşük konuma ayarlamak için kelepçe üzerindeki siyah düğmeye basın ve seleyi sonuna kadar aşağı itin.
 - Seleyi güvenli bir şekilde yerine kilitlemek için kelepçenin kolunu kapatın.
- Ön tekerlek göbeğindeki kırmızı tekerlek çıkarma tırnağını basılı tutun, pedaldaki yuva ile göbekteki kılavuzu hizalayarak pedala göbeğe takın, tırnağı bırakın ve pedala itin (bir tık sesi duyana kadar). Bu işlemi diğer tekerlek için tekrarlayın. Pedalların yerine sıkıca kilitlendiğini kontrol edin.
- Ayak desteğini takmak için ayak desteğini kanatlar öne bakacak şekilde sele direğinin altında tutun. Sele direğinin alt kısmındaki yaylı düğmeye basın ve yaylı düğme ayak desteğindeki deliğe tık sesi ile geçene kadar ayak desteğini direğin üzerine itin. Ayak desteğini güvenli bir şekilde yerine kilitlemek için ayak desteğinin altındaki topuzu 90 derece çevirin.

UYARI! Her kullanımdan önce ayak desteğinin güvenli bir şekilde kilitlendiğinden emin olun.

- Emniyet kemerli koltuğu takmak için:
 - Koltuk arkalığını açmak için koltuğun her iki yanında bulunan büyük kırmızı düğmelere aynı anda basın.
 - Katlı haldeyse koltuk başlığının arkasındaki kırmızı düğmeyi içeri iterek başlığı açın.
 - Koltuk altındaki topuzun seledeki yuva ile hizalandığından emin olarak koltuğu seleye yerleştirin, böylece topuz seleden geçebilir.
 - Koltuğu seleye kilitlemek için selenin altındaki topuzu 90 derece çevirin.
- Sağ ve sol emniyet çubuklarını takmak için:
 - Selenin düşük konuma ayarlandığından emin olun (yukarıdaki 5. adıma bakın).
 - Sağ ve sol emniyet çubuklarının karşılık gelen uçlarını koltuk arkalığının bel kısmında bulunan yan açıklıklara bağlayın ve içeri doğru itin (bir tık sesi duyana kadar).

- Gidonun altındaki kırmızı düğmelere basarak sağ ve sol gidonu koltuğa doğru döndürün.
 - Sağ ve sol emniyet çubuklarının diğer uçlarını gidona bağlayın ve tık sesiyle yerine oturana kadar çubukları itin.
- Güneşliğin uçlarını koltuk arkalığının üst kısmında bulunan yan açıklıklarla hizalayın ve tık sesi ile yerine oturana kadar itin.
 - Ebeveyn kontrol kolunu (itme çubuğu) takmak için: Çubuğun üst kısmını (tutma kolu bölümü) alt kısma takmak için yaylı düğmeye basın. Çubuğun parçalarını kilitlemek için üst kısmı yaylı düğme deliklerden birine tık sesi ile oturana kadar kaydırın. Ebeveyn kontrol kolu 2 yüksekliğe ayarlanabilir (100 cm / 103 cm). Ebeveyn kontrol kolunu (itme çubuğu) bisiklete takmak için: Güvenlik halkasını çubuktan yukarı kaydırın ve çubuğu dikkatli bir şekilde koltuğun, selenin ve bisiklet kadrosunun arkasında bulunan deliklerden geçirin. Ebeveyn kontrol kolunu, çubuğun ucundaki yönlendirme mili bisiklet kadrosuna tık sesi ile oturana aşağı doğru itin. Güvenlik halkasını çubuktan aşağı kaydırın ve ebeveyn kontrol kolunu koltuk arkalığına sabitlemek için halkadaki tırnağı koltuk arkalığındaki yuvaya takın.

NOT: Ebeveyn kontrol kolu (itme çubuğu) düzgün takıldığında bu kol, ebeveynin üç tekerlekli bisikleti yönlendirmesini sağlamak için gidon ve ön tekerlek çatalı ile bağlantılı olur.

- Bardak tutucuyu ebeveyn kontrol kolundaki (itme çubuğu) özel yuvaya kaydırın.

Uyarı! Bardak tutucuyu aşırı yüklemeyin. Maksimum 900 g (2 lbs). Bardak tutucunun aşırı yüklenmesi tehlikeli ve dengesiz bir duruma neden olabilir.

UYARI! Her kullanımdan önce koltuğun ve emniyet çubuklarının güvenli bir şekilde kilitlendiğinden emin olun.

ÇOCUĞUNUZU ÜÇ TEKERLEKLİ BEBEK BİSİKLETİNE BAĞLAMA

- Koltukta 5 noktalı emniyet kemeri sistemi vardır, ilk kullanımdan önce her kemerdeki sürgüyü ayarlayın. Omuz kemeri ve bel kemeri çocuğun etrafına sıkıca oturmalıdır.
- Bağlamak için omuz kemerinin ucunu bel kemerinin ucuna geçirin, aynısını hem sağ hem de sol taraf için yapın.
- Ardından, her iki parçayı da bacak arası kemerdeki toka yuvasına bir tık sesi gelene kadar takın.
- Güvenli bir şekilde kilitlendiğini ve 5 kemerin uzunluğunun çocuğa iyice oturduğunu bir kez daha kontrol edin.
- Koltuk arkalığındaki emniyet kemeri 2 yükseklikte ayarlanabilir.

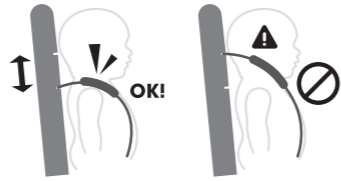

UYARI! Üç tekerlekli bisikleti, koltuk üzerinde olacak şekilde kullanırken daima 5 noktalı emniyet kemerini bağlayın.

UYARI! Çocuğu her zaman emniyet kemeriyle sabitleyin.

Serbest tekerlek modunun kullanılması

- Ön tekerleğin iki çalışma modu vardır:
 - Kilitsiz mod:** Pedallar ön tekerlekten bağımsız olarak dönerken (serbest tekerlek).
 - Kilitli mod:** Pedallar ve ön tekerlek birbirine bağlıyken ve birlikte hareket ederken.

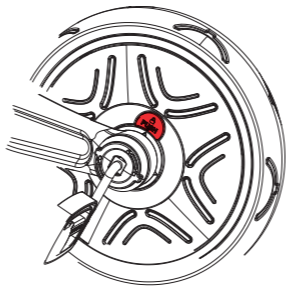

- Ön tekerleği **Kilitsiz moda** (serbest tekerlek) getirmek için Kilit açma simgesiyle işaretli büyük kırmızı düğmenin olduğu ön tekerleğin yan tarafını bulun. Ön tekerlek göbeğinin etrafındaki oklardan biri düğme üzerindeki noktaya hizalanana kadar ön tekerleği çevirin ve ardından bir tık sesi duyana kadar düğmeye basın.
- Ön tekerleği **Kilitli moda** getirmek için Kilit simgesiyle işaretli büyük kırmızı düğmenin olduğu ön tekerleğin yan tarafını bulun. Ön tekerlek göbeğinin etrafındaki oklardan biri düğme üzerindeki noktaya hizalanana kadar ön tekerleği çevirin ve ardından bir tık sesi duyana kadar düğmeye basın.

UYARI! Serbest tekerlek işlevi sadece ebeveyn kontrol kolu (itme çubuğu) ile kullanılmalıdır.

UYARI! İtme çubuğunu (ebeveyn kontrol kolu) kullanmadan önce yerinde kilitli olduğundan emin olun.

UYARI! Otomatik serbest tekerlekle sürüş, pedallar dönmeden çocuk ayaklarını pedal desteğine koyarken bisikletin itilerek emniyetli bir şekilde gitmesini sağlar.

Park aparatlarının kullanılması

Arka tekerlekleri kilitlemek ve gerektiğinde bisikleti sabit tutmak için park aparatlarını kullanın.

- Park aparatlarını kilitlemek için bisikleti durdurun ve sol tekerlekteki kırmızı park aparatını ayağınızla aşağı bastırın. Bir tık sesi duyduğunuzda park aparatları kilitlenir ve bisiklet sabit durur.
- Park aparatlarının kilidini açmak için sağ tekerlekteki kırmızı park aparatını ayağınızla aşağı bastırın. Bir tık sesi duyduğunuzda park aparatlarının kilidi açılır ve bisiklet hareket eder.

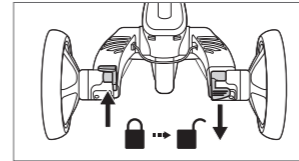
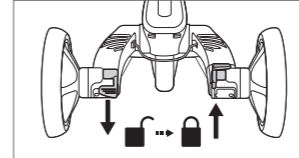

UYARI! Arka tekerleklerde bulunan park aparatları bisikleti YAVAŞLATMAK İÇİN KULLANILMAMALIDIR. Sol park aparatı, bisikleti durdurduktan sonra bisikleti hareketsiz moda sokmak için tasarlanmıştır. Park aparatları başka amaçlar için tasarlanmamıştır. Park aparatlarını bisikleti yavaşlatmak için kullanmak, arka tekerleklerin mekanizmasında onarılamaz hasara neden olur ve böyle bir kullanımdan her zaman kaçınılmalıdır.

Gidon kilit mekanizmasının kullanılması

Gidon kilit mekanizmasını kullanmak için aşağıdaki önerilen ayarlara dikkat edin.

- Üç tekerlekli bebek bisikleti için:** Ön tekerlek yönlendirmesini sadece ebeveyn kontrol kolundan (itme çubuğu) yapmak için bisikletin ön kısmına dönükken gidon kolundaki **gidon** kilidini sağınıza itin.

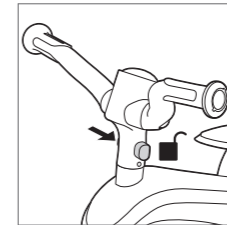

- Yönlendirmeli üç tekerlekli bisiklet, üç tekerlekli eğitim bisikleti ve denge bisikleti için:** Ön tekerlek yönlendirmesini hem gidon hem de ebeveyn kontrol kolundan (itme çubuğu) yapmak için bisikletin ön kısmına dönükken gidon kolundaki **gidon kilidini** solunuza itin.

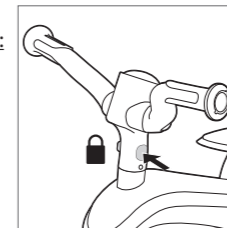

B. ÜÇ TEKERLEKLİ BEBEK BİSİKLETİNİN YÖNLENDİRMELİ ÜÇ TEKERLEKLİ BİSİKLETE DÖNÜŞTÜRÜLMESİ (18-36 ay)

Yönlendirmeli bisiklet aşamasında çocuğunuz pedalları kullanmaya başlar. Çocuğun ayaklarının pedalların üzerinde doğru ve düz durduğundan emin olun.

- Bisiklet kadrosunun alt arka kısmındaki kırmızı çıkarma düğmesine basarak ve çubuğu dışarı kaydırarak ebeveyn kontrol kolunu (itme çubuğu) bisikletten çıkarın.
- Gidonun altındaki çıkarma düğmelerini kaydırarak sağ ve sol emniyet çubuklarını gidondan çıkarın.
- Selenin altındaki topuzu 90 derece döndürerek emniyet kemeri koltuğun kilidini açın ve çıkarın.
- Güvenlik halkasını çubuktan yukarı kaydırarak ve çubuğu sele ve bisiklet kadrosunun arkasında bulunan deliklerden geçirecek ebeveyn kontrol kolunu (itme çubuğu) bisiklete yeniden takın. Ebeveyn kontrol kolunu, çubuğun ucundaki yönlendirme mili bisiklet kadrosuna tık sesi ile oturana aşağı doğru itin.
- Gidonun altındaki kırmızı düğmelere basarak gidonu öne doğru döndürün.

DİKKAT! Çizilmeleri veya yaralanmaları önlemek için güvenlik halkasını, halka seleye oturana kadar ebeveyn kontrol kolundan (itme çubuğu) aşağı kaydırın.

- Ön tekerlek yönlendirmesini hem gidon hem de ebeveyn kontrol kolundan (itme çubuğu) yapmak için bisikletin ön kısmına dönükken gidon kolundaki **gidon kilidini** solunuza itin.
- Emniyet kemerli koltuğu bir sonraki çocuk için saklayın:
 - Koltuk arkalığını katlamak için koltuğun her iki yanında bulunan büyük kırmızı düğmelere aynı anda basın.
 - Koltuk arkalığının alt kısmındaki 2 kırmızı çıkarma düğmesine basarak sağ ve sol emniyet çubuklarını koltuktan çıkarın.
 - Emniyet çubuklarını koltuk arkalığının arkasındaki 2 halkaya takın. Koltuk başlığını arkaya katlamak için başlığın arkasındaki 2 kırmızı tırnağı birlikte sıkıştırın.
 - Güneşliği arkaya doğru katlayın.

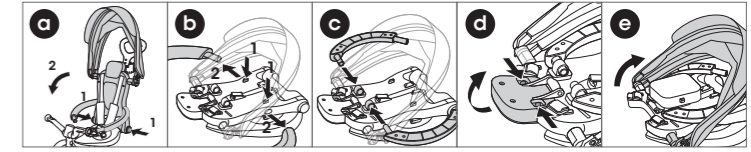

C. YÖNLENDİRMELİ ÜÇ TEKERLEKLİ BİSİKLETİN ÜÇ TEKERLEKLİ EĞİTİM BİSİKLETİNE DÖNÜŞTÜRÜLMESİ (24-36 ay)

Çocuğunuz pedalları çevirebilecek kadar büyüdüğünde ebeveyn kontrol kolunu (itme çubuğunu) çıkarın ve ön tekerleği Kilitli moda getirerek ön tekerleği pedalla çevirmesine izin verin.

- Ebeveyn kontrol kolunu (itme çubuğu) çıkarmak için bisiklet kadrosunun arka alt kısmındaki kırmızı düğmeye basın.
- Ön tekerleği Kilitli moda getirin ("SERBEST TEKERLEK MODUNUN KULLANILMASI" bölümüne bakın).
- Ayak desteğinin altındaki topuzu 90 derece çevirerek ve ayak desteğinin sol tarafındaki yaylı düğmeye basarak ayak desteğini çıkarın.
- Ön tekerlek yönlendirmesini gidondan yapmak için bisikletin ön kısmına dönükken gidon kolundaki **gidon kilidinin** solunuza itmiş olduğundan emin olun.

UYARI! Ebeveyn kontrol kolunu (itme çubuğu) güvenli bir yerde saklayın. Çocukların erişemeyeceği bir yerde saklayın.

D. ÜÇ TEKERLEKLİ EĞİTİM BİSİKLETİNİN DENGE BİSİKLETİNE Dönüştürülmesi (2-5 yıl)

Çocuğunuz üç tekerlekli eğitim bisikletinde koordinasyon ve denge sağlamada ustalaştığında pedalları çıkarın ve arka tekerlekleri dönüştürerek çocuğunuzun ürünü bir denge bisikleti olarak sürmesine izin verin:

1. Arka tekerlekleri çıkarmak için ayakların altındaki kırmızı düğmelere basın.
2. Arka tekerlekleri ters çevirin ve tekerlekler içe bakacak (birbirlerine bakacak) ve park aparatları yere bakacak şekilde tekrar aynı ayaklara yerleştirin ve tekerlekler yerine oturana kadar sıkıca itin.
3. Ön tekerlek göbeğindeki pedal çıkarma düğmelerine basarak pedalları çıkarın. Saklamak için selenin altındaki kırmızı düğmelere basarak pedalları selenin arkasındaki özel deliklere yerleştirin.
4. Ön tekerlek yönlendirmesini gidondan yapmak için bisikletin ön kısmına dönükken gidon kolundaki **gidon kilidinin** solunuza itilmiş olduğundan emin olun.
5. Gerekirse sele yüksekliğini ayarlayın. Çocuğunuz bisikleti durdurmak için ayaklarını yere rahatça basabilmelidir.
6. Denge bisikletinde frenleme: Denge bisikleti ayaklarla frenlenebilir. Çocuk, yürümeyi veya koşmayı bırakarak hareket etmeyi durdurabilir. Çocuğunuzun her zaman kazanılan hızda durabildiğinden ve uygun ayakkabı giydiğinden emin olun.

UYARI! Trafikte kullanmayın. Koruyucu ekipman giyilmiş olmalıdır. Çocuğunuzun her zaman güvenlik ekipmanı (kask, dirseklik, dizlik ve eldiven) kullandığından emin olun.

EXPLORER ÜÇ TEKERLEKLİ BİSİKLETİN Katlanması (Alışveriş arabası modu)

Bisiklet kolay taşıma için katlanabilir. **Üç tekerlekli bebek bisikleti** için aşağıdaki tüm adımları izleyin. **Yönlendirmeli üç tekerlekli bisiklet** için 1. adımı izleyin. **Üç tekerlekli eğitim bisikleti** için 3. adıma atlayın. **Denge bisikleti** için 4. adıma atlayın.

1. Üç tekerlekli bisiklete takılıysa ayak desteğini yukarı katlayın.
2. Emniyet kemerli koltuğu katlamak için (üç tekerlekli bebek bisikleti):
 - a. Sağ ve sol gidonun altındaki çıkarma düğmelerini kaydırarak emniyet çubuklarını gidondan çıkarın.
 - b. Gidonun altındaki kırmızı düğmelere basarak gidonu yukarı döndürün.
 - c. Ebeveyn kontrol kolunu koltuk arkalığınan çıkarmak için güvenlik halkasını itme çubuğundan yukarı kaydırın.
 - d. Koltuk arkalığını katlamak için koltuğun her iki yanındaki büyük kırmızı düğmelere aynı anda basın.
 - e. Güneşliği arkaya doğru katlayın.
 - f. Koltuk başlığını arkaya katlamak için başlığın arkasındaki 2 kırmızı tırnağı birlikte sıkıştırın.
3. Gidonun altındaki kırmızı düğmelere basarak gidonu geriye doğru döndürün.
4. Sadece **denge bisikleti**: Arka tekerlekleri çıkarmak için ayakların altındaki kırmızı düğmelere basın. Arka tekerlekleri ters çevirin ve tekerlekler dışarı bakacak ve park aparatları yukarı bakacak şekilde tekrar aynı ayaklara takın ve tekerlekler yerine oturana kadar sıkıca itin.
5. Arka tekerleklerin ayaklarını katlamak için bisiklet şasisinin arkasındaki kırmızı düğmeyi basılı tutun, karşılık gelen ayağı aşağı itin ve ileriye gösterene kadar ayağı döndürün. Bu işlemi diğer ayak için tekrarlayın.
6. **Alışveriş arabası modu**:
 - a. Ebeveyn kontrol kolu (itme çubuğu) çıkarıldıysa ebeveyn kontrol kolunu katlanan bisiklete geri takabilir ve Alışveriş arabası modunda itebilirsiniz.
 - b. Ön tekerlek yönlendirmesini sadece ebeveyn kontrol kolundan (itme çubuğu) yapmak için bisikletin ön kısmına dönükken gidon kolundaki **gidon kilidini** sağınıza itin.

EXPLORER ÜÇ TEKERLEKLİ BİSİKLETİN Açılması

Bisikleti alışveriş arabası modundan geri açmak için aşağıdaki adımları izleyin. **Üç tekerlekli bebek bisikleti** için aşağıdaki tüm adımları izleyin. **Yönlendirmeli üç tekerlekli bisiklet** için 2. adıma atlayın. **Üç tekerlekli eğitim bisikleti** ve **denge bisikleti** için 3. adıma atlayın.

1. Emniyet kemerli koltuğu açmak için:
 - a. Gidonun altındaki kırmızı düğmelere basarak gidonu öne doğru döndürün.

- b. Koltuk arkalığını açmak için koltuğun her iki yanında bulunan büyük kırmızı düğmelere aynı anda basın.
 - c. Koltuk arkalığını açın.
 - d. Gidonun altındaki kırmızı düğmelere basarak gidonu geriye doğru döndürün.
 - e. Sağ ve sol emniyet çubuklarını gidona bağlayın ve tık sesiyle yerine oturana kadar çubukları itin.
 - f. Güvenlik halkasını ebeveyn kontrol kolundan (itme çubuğu) aşağı kaydırın ve ebeveyn kontrol kolunu koltuk arkalığına sabitlemek için halkadaki tırnağı koltuk arkalığındaki yuvaya takın.
 - g. Güneşliği istenilen konuma ayarlayın.
2. Arka tekerleklerin ayaklarını açmak için bisiklet kadrosunun arkasındaki kırmızı düğmeleri kullanın. İlgili ayağı tamamen uzayana kadar döndürmek için kırmızı düğmeyi basılı tutun (*bir tık sesi duyarsınız*). Ayağı güvenli bir şekilde yerine kilitlemek için düğmeyi bırakın. Bu işlemi diğer ayak için tekrarlayın.
 3. Üç tekerlekli bisiklet modunda gerekirse ayak desteğini açın.
 4. Sadece **denge bisikleti**: Arka tekerlekleri çıkarmak için ayakların altındaki kırmızı düğmelere basın. Arka tekerlekleri ters çevirin ve tekerlekler içe bakacak (birbirlerine bakacak) ve park aparatları yere bakacak şekilde tekrar aynı ayaklara yerleştirin ve tekerlekler yerine oturana kadar sıkıca itin.

Gidon ve/veya ebeveyn kontrol kolundaki (itme çubuğu) ön tekerlek yönlendirmesini etkinleştirmek veya devre dışı bırakmak için **gidon kilidini** uygun bisiklet modu ayarına itin (“**Gidon kilit mekanizmasının kullanılması**” bölümüne bakın).

ÖNEMLİ - DİKKATLİCE OKUYUN VE İLERİDE BAŞVURMAK İÇİN SAKLAYIN

- UYARI! Çocuğu asla gözetimsiz bırakmayın.
- UYARI! Kullanmadan önce tüm kilitleme cihazlarının devreye girdiğinden emin olun.
- UYARI! Çocuğun bu ürünle bebek üç tekerlekli modunda oynamasına izin vermeyin.
- UYARI! Bu koltuk ünitesi 6 aylıktan küçük çocuklar için uygun değildir.
- UYARI! Her zaman emniyet sistemini kullanın.
- UYARI! Kullanmadan önce bebek arabası gövdesinin veya koltuk ünitesinin veya araba koltuğu bağlantı cihazlarının doğru şekilde takılıp takılmadığını kontrol edin;
- UYARI! Bu ürün koşmak veya paten kaymak için uygun değildir;
- Herhangi bir taşıma aksesuarı takmayınız, Kola ve/veya sırtlığın arkasına ve/veya aracın yan taraflarına takılan yük, aracın dengesini etkileyecektir.
- Çocukları yerleştirirken ve çıkarırken park tertibatı devrede olmalıdır.
- Uyarı! Çocuk asla üç tekerlekli bisiklette başıboş bırakılmamalıdır.
- Uyarı! Üç tekerlekli bisikletle birlikte verilen çocuk koltuğu sistemi kullanılmalıdır.
- Uyarı! Üretici tarafından önerilenden farklı bir yük çantası kullanılırsa, üç tekerlekli bisiklet dengesiz hale gelebilir.
- Uyarı! Üreticinin tavsiye ettiği ağırlık aşılrısa üç tekerlekli bisiklet dengesiz hale gelir.
- Uyarı! Üç tekerlekli bisiklet, herhangi bir önlem olmadığında bir yük çantası veya yük rafı kullanılırsa dengesiz hale gelecektir.

Genel kullanım talimatları:

- Kullanımdan önce, ürünün uygun şekilde monte edilmiş olduğundan emin olun. Tüm bağlantı elemanlarını kontrol edin: direksiyon kolunu; ayak desteği; koltuk; emniyet kemeri; emniyet halkası doğru ayarlanmalı ve kilitleme mekanizmalarının sağlam bir şekilde kilitlendiğinden emin olmalısınız. Potansiyel olarak tehlikeli parçaların veya koşulların olup olmadığını belirlemek için çocuklar binmeden önce ürünü kontrol edin.
- Bu ürüne binerken çocuklar yetişkinler tarafından denetim altında tutulmalıdır. Çocuklara güvenli sürüş konusunda bilgi vermek için özel dikkat gösterilmelidir.
- Halka açık karayollarında kullanmayın, güvenli sürüş alanı örnekleri: Düz ve çakıllı alanlarda kullanılmak için (oyun alanı, şehir meydanı).
- Bu ürünü bir merdivenin yakınında, yokuşta, yolda veya ıslak bir yüzeyin üzerinde kullanmayın.
- Çocuk daha fazla hareketlilik kazandıkça, potansiyel tehlike de aynı ölçüde artar. Evde, çok alçakta asılı olan ve kırılacak çerçevelerin veya aynaların çıkarıldığından ve çarpma durumunda düşebilecek herhangi bir nesne olmadığından emin olun. Köşe masası da bir tehlike teşkil edebilir.
- Ürüne bir seferde birden fazla kişinin binmesine izin vermeyin.

- Ürünü kullanırken çocuğun kıyafet ve uygun ayakkabı giydiğinden emin olun.
- Düzgün şekilde kontrol için hem sol hem de sağ elin gidonlarda olduğundan eminim.
- Sürücünün işitme ve görüşüne engel olan veya ürünün çalışmasını engelleyen herhangi bir şey giymesine izin vermeyin.
- Ürün, kullanıcı ve üçüncü şahısların yaralanmasına sebep olabilecek şekilde düşme veya çarpışmayı önlemek büyük bir beceri gerektirdiğinden dikkatle kullanılmalıdır.

Denetim, bakım ve temizlik

- Kullanım süresi boyunca tüm donanımı kontrol edin ve gerektiğinde sıkın. Bu prosedürün her kullanımın başında takip edilmesi özellikle önemlidir. Bu kontroller yapılmazsa, üç tekerlekli bisiklet devrilebilir veya başka bir şekilde tehlike oluşturabilir. Değiştirme, üreticinin talimatlarına göre yapılmalıdır.
- Bisikleti hafif nemli bir bez (soğuk su) ve yumuşak sabunla temizleyin. Ürünü temizlemek için asla aşındırıcı veya aşındırıcı bir madde kullanmayın.
- Araç tasarlandığı şekilde sadece bir çocuk için kullanılacaktır.
- Üretici tarafından onaylanmayan aksesuarlar kullanılmayacaktır.
- Yalnızca üretici/distribütör tarafından sağlanan veya tavsiye edilen yedek parçalar kullanılmalıdır.

Bakım ve güvenlik:

- Güvenlik kontrolleri: herhangi bir gevşek veya çıkık elemanı (özellikle tekerlekleri, pedalları, sele ve gidonları) tespit etmek için düzenli olarak ürünü kontrol edin.
- Periyodik temizlik iyi bir kullanım ömrü sağlayacaktır. Kirlenmişse ürünü kuru bir bezle silin.
- Aşınma ve sökölme durumunu düzenli olarak kontrol edin.
- Parçaların kırılmadığından veya hasar görmediğinden emin olmak için düzenli olarak kontrol edin, eğer bu olursa, bu ürünü kullanmayı bırakın.
- Düzenli kontroller bir kazayı önleyebilir.

Ek Bilgi

Soru ve bilgi talepleriniz için lütfen bizimle aşağıdaki adresten irtibat kurun: contact@globber.com

GARANTİ

Üretici, bu ürünü satın alma tarihinden itibaren 2 yıldır süreyle üretim hatalarından ari olduğuna dair garanti eder. Bu Sınırlı Garanti normal aşınma ve yıpranma, lastik, boru veya kablo, ya da yanlış montajı, bakımı veya depolamasından kaynaklanabilecek hasar veya bozukluğu kapsamaz. Bu Sınırlı Garanti ürün

- eğlence veya taşıma amaçlarından farklı bir şekilde kullanılırsa;
- herhangi bir şekilde modifiye edilirse;
- kiralanırsa geçersiz olacaktır.

Üretici bu ürünün kullanımına doğrudan veya dolaylı olarak bağlı olan tesadüfi veya dolaylı kayıp ya da zararlardan sorumlu değildir.

Globber uzatılmış garanti vermemektedir. Eğer uzatılmış garanti satın aldıysanız, satın aldığınız mağaza tarafından gereği yapılmalıdır.

Kayıtlarınız için orijinal satış belgenizi bu kılavuzla saklayın ve ürünü aşığ yazın.

.....

Yedek parçalar

Bu ürün için yedek parça siparişi vermek için lütfen web sitemizi ziyaret edin: globber.com

Внимательно прочитайте инструкцию перед сборкой и использованием изделия. Сохраните инструкции для использования в дальнейшем.

Будьте осторожны при распаковке и сборке изделия.

Сборка изделия должна выполняться ответственным взрослым человеком.

Удалите все упаковочные материалы и пластиковые пакеты и соберите изделие, прежде чем дать его ребенку.

ПРЕДУПРЕЖДЕНИЕ! Не наступайте и не становитесь на заднюю часть рамы трехколесного велосипеда, так как это может привести к опрокидыванию изделия.

Режимы использования изделия. Предупреждение! Не предназначено для детей старше 36 месяцев — недостаточная прочность для поддержки.

Максимальная масса ребенка: 15 кг для детского трехколесного велосипеда, 20 кг для остальных режимов.

Не используйте устройство в дождливые дни, в условиях повышенной влажности и на мокрых поверхностях.

СБОРКА И ПРЕОБРАЗОВАНИЕ СКЛАДНОГО ВЕЛОСИПЕДА EXPLORER TRIKE 4 В 1

А. Сборка ДЕТСКОГО ТРЕХКОЛЕСНОГО ВЕЛОСИПЕДА (10–36 месяцев)

- Чтобы разложить ножки задних колес, используйте красные кнопки на задней части рамы велосипеда. Нажмите и удерживайте красную кнопку, чтобы повернуть соответствующую ножку до полного выдвижения (будет слышен щелчок). Отпустите кнопку, чтобы надежно зафиксировать ножку на месте. Повторите процедуру для второй ножки.
- Установите крыло на переднее колесо. Совместите вилку переднего колеса с рамой велосипеда и вставьте рулевой вал вилки через раму.
- Держите руль над рамой велосипеда. Убедитесь, что передняя часть направлена вперед, в сторону от седла. Совместите рулевой вал вилки со стойкой руля и сильно надавите на руль, пока детали не зафиксируются со щелчком.
- Вставьте задние колеса в ножки так, чтобы колеса были направлены наружу, а парковочные устройства — вверх, и сильно надавите, чтобы колеса зашкелнулись на месте.
- Установка седла.
 - Откройте рычаг зажима в верхней части рамы велосипеда.
 - Нажмите и удерживайте подпружиненную кнопку на нижней части подседельного штыря, вставьте штырь в раму велосипеда и толкайте седло вниз, пока подпружиненная кнопка не пройдет полностью через раму велосипеда.
 - Нажмите на подпружиненную кнопку в нижней части подседельного штыря и опускайте седло, пока подпружиненная кнопка в верхней части штыря не зафиксируется в раме велосипеда на отметке MAX. Это самый высокий уровень установки седла. Предусмотрено два уровня установки седла (33 см / 36 см).
 - Для детского трехколесного велосипеда используйте нижнее положение седла. Чтобы установить седло в нижнее положение, нажмите черную кнопку на зажиме и сдвиньте седло до упора вниз.
 - Закройте рычаг зажима, чтобы надежно зафиксировать седло.
- Нажмите и удерживайте красный фиксатор педали на ступице переднего колеса, вставьте педаль в ступицу, совместив прорезь в педали с направляющей в ступице, отпустите фиксатор и задвиньте педаль до щелчка. Повторите процедуру для второй педали. Убедитесь, что педали надежно зафиксированы.
- Чтобы прикрепить подножку, поместите ее снизу подседельного штыря так, чтобы крылья были направлены вперед. Нажмите на подпружиненную кнопку в нижней части подседельного штыря и насаживайте подножку на штырь, пока подпружиненная кнопка не войдет в отверстие в подножке. Поверните фиксатор под подножкой на 90 градусов, чтобы надежно зафиксировать подножку.

ПРЕДУПРЕЖДЕНИЕ! Перед каждым использованием необходимо убедиться, что подножка надежно закреплена.

- Установка сиденья с ремнями.
 - Одновременно нажмите большие красные кнопки, расположенные с обеих сторон сиденья, чтобы разложить спинку.
 - Если подголовник сложен, разложите его, нажав 2 красные кнопки на задней части подголовника внутрь.
 - Установите сиденье на седло, убедившись, что фиксатор под сиденьем совмещен с пазом в седле, чтобы фиксатор мог пройти через седло.
 - Поверните фиксатор под седлом на 90 градусов, чтобы зафиксировать сиденье на седле.
- Установка левого и правого поручней.
 - Убедитесь, что седло установлено в нижнее положение (см. шаг 5 выше).
 - Подсоедините соответствующие концы левого и правого поручней к боковым отверстиям, расположенным в поясной части спинки сиденья, и задвиньте их до щелчка.
 - Поверните левую и правую части руля в сторону сиденья, нажав на красные кнопки у основания руля.
 - Подсоедините концы левого и правого поручней к рулю и нажмите на них до щелчка.
- Совместите концы козырька с боковыми отверстиями, расположенными в верхней части спинки сиденья, и прижмите их до щелчка.
- Сборка родительской ручки (толкателя). Нажмите на подпружиненную кнопку, чтобы вставить верхнюю секцию толкателя (секцию ручки) в нижнюю секцию. Чтобы зафиксировать секции, сдвиньте верхнюю секцию таким образом, чтобы подпружиненная кнопка зашкелнулась в одном из отверстий. Предусмотрено два уровня установки родительской ручки (100 см / 103 см).
Установка родительской ручки (толкателя) на трехколесном велосипеде. Сдвиньте защитное кольцо вверх по толкателю и осторожно вставьте толкатель через отверстия, расположенные на задней части сиденья, седла и рамы трехколесного велосипеда. Нажимайте на родительскую ручку вниз до тех пор, пока рулевой вал на конце толкателя не войдет в раму велосипеда. Сдвиньте защитное кольцо вниз по толкателю и вставьте выступ на кольце в прорезь в спинке сиденья, чтобы прикрепить родительскую ручку к спинке сиденья.

ПРИМЕЧАНИЕ. Когда родительская ручка (толкатель) установлена правильно, она соединена с рулем и вилкой переднего колеса, что позволяет родителям управлять трехколесным велосипедом.

- Вставьте подстаканник в соответствующее отверстие на родительской ручке (толкателе).

Предупреждение! Не перегружайте подстаканник. Максимальная нагрузка 900 г. Перегрузка подстаканника может привести к опасному нестабильному состоянию.

ПРЕДУПРЕЖДЕНИЕ! Перед каждым использованием необходимо убедиться, что сиденье и поручни надежно закреплены.

ФИКСАЦИЯ РЕБЕНКА НА ТРЕХКОЛЕСНОМ ВЕЛОСИПЕДЕ

- На сиденье установлены 5-точечные ремни безопасности. Перед первым использованием отрегулируйте ползунки на каждом ремне. Плечевые и поясные ремни должны плотно облегать ребенка.
 - Для застегивания просуньте конец плечевого ремня в конец поясного ремня. Сделайте это с левой и правой стороны.
 - Затем вставьте оба компонента в пряжку, расположенную на ремне между ногами, до щелчка.
 - Дважды проверьте надежность фиксации ребенка и правильность

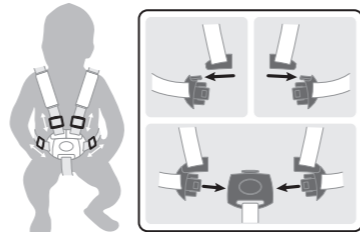

- регулировки всех 5 ремней.
- Ремень безопасности на спинке регулируется по высоте в 2 положениях.

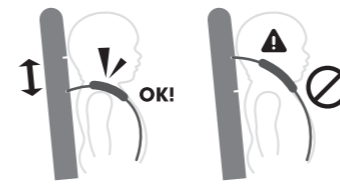

ПРЕДУПРЕЖДЕНИЕ! Всегда пристегивайте ребенка 5-точечными ремнями безопасности при использовании трехколесного велосипеда с установленным на нем сиденьем.

ПРЕДУПРЕЖДЕНИЕ! Всегда фиксируйте ребенка с помощью ремней.

Использование в режиме свободного хода

- Переднее колесо имеет два режима работы.
 - **Режим разблокировки:** когда педали вращаются независимо от переднего колеса.
 - **Режим блокировки:** когда педали и переднее колесо соединены вместе и двигаются как одно целое.
- Чтобы перевести переднее колесо в режим разблокировки (свободного хода), найдите сбоку колеса большую красную кнопку со значком разблокировки. Поверните переднее колесо так, чтобы одна из стрелок на ступице совместилась с точкой на кнопке, а затем нажмите на кнопку до щелчка.
- Чтобы перевести переднее колесо в режим блокировки, найдите сбоку колеса большую красную кнопку со значком блокировки. Поверните переднее колесо так, чтобы одна из стрелок на ступице совместилась с точкой на кнопке, а затем нажмите на кнопку до щелчка.

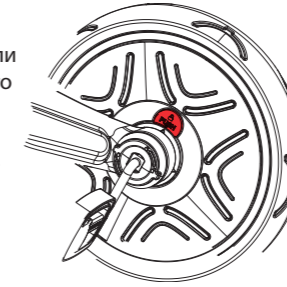

ПРЕДУПРЕЖДЕНИЕ! Функция свободного хода должна использоваться только с родительской ручкой (толкателем).

ПРЕДУПРЕЖДЕНИЕ! Перед использованием убедитесь, что толкатель (родительская ручка) закреплён на месте.

ПРЕДУПРЕЖДЕНИЕ! Автоматический свободный ход обеспечивает безопасное передвижение трехколесного велосипеда, когда ноги ребенка находятся на педалях, но не вращают их.

Управление парковочными устройствами

При необходимости используйте парковочные устройства для блокировки задних колес и удерживания велосипеда на месте.

- Чтобы заблокировать парковочные устройства, остановите велосипед и нажмите ногой на красное парковочное устройство на левом колесе. Когда раздастся щелчок, парковочные устройства будут заблокированы.
- Чтобы разблокировать парковочные устройства, нажмите ногой на красное парковочное устройство на правом колесе. Когда раздастся щелчок, парковочные устройства будут разблокированы.

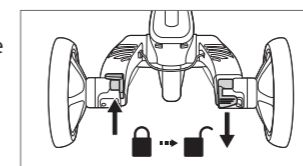
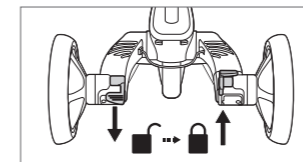

ПРЕДУПРЕЖДЕНИЕ! Расположенные на задних колесах парковочные устройства НЕЛЬЗЯ ИСПОЛЬЗОВАТЬ ДЛЯ ЗАМЕДЛЕНИЯ велосипеда. Левое парковочное устройство предназначено для перевода велосипеда в стационарный режим после остановки. Парковочные устройства не предназначены для других целей. Использование парковочных устройств для замедления велосипеда приведет к

непоправимому повреждению механизма задних колес.

Управление механизмом блокировки руля

Для управления механизмом блокировки руля используйте рекомендуемые ниже настройки.

- **Трехколесный велосипед.** Стоя лицом к передней части велосипеда, нажмите фиксатор руля на рулевой колонке вправо, чтобы включить управление передним колесом только с помощью родительской ручки (толкателя).
- **Управляемый велосипед, тренировочный велосипед и велосипед-самокат.** Стоя лицом к передней части велосипеда, нажмите фиксатор руля на рулевой колонке влево, чтобы включить управление передним колесом как с помощью руля, так и с помощью родительской ручки (толкателя).

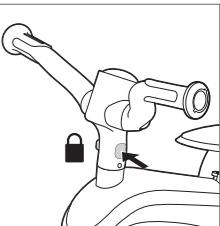
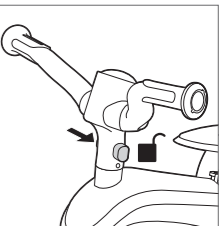

В. Преобразование ДЕТСКОГО ТРЕХКОЛЕСНОГО ВЕЛОСИПЕДА в УПРАВЛЯЕМЫЙ ТРЕХКОЛЕСНЫЙ ВЕЛОСИПЕД (18–36 месяцев)

В режиме управляемого трехколесного велосипеда ребенок может использовать педали. Убедитесь, что ноги ребенка правильно и ровно стоят на педалях.

- Снимите с трехколесного велосипеда родительскую ручку (толкатель). Для этого нажмите на красную кнопку фиксатора в задней нижней части рамы велосипеда и извлеките ручку.
- Отсоедините от руля левый и правый поручни, сдвинув кнопки фиксации под рулем.
- Поверните ручку под седлом на 90 градусов, чтобы разблокировать и снять сиденье с ремнями безопасности.
- Установите на место родительскую ручку (толкатель). Для этого сдвиньте защитное кольцо вверх по толкателю и вставьте толкатель через отверстия, расположенные на задней части седла и рамы велосипеда. Нажимайте на родительскую ручку вниз до тех пор, пока рулевой вал на конце толкателя не войдет в раму велосипеда.
- Нажмите на красные кнопки у основания руля, чтобы повернуть руль к передней части.

ВНИМАНИЕ! Чтобы избежать царапин или травм, сдвиньте защитное кольцо вниз по родительской ручке (толкателю), пока кольцо не сядет на седло.

- Стоя лицом к передней части велосипеда, нажмите фиксатор руля на рулевой колонке влево, чтобы включить управление передним колесом как с помощью руля, так и с помощью родительской ручки (толкателя).
- Сохраните сиденье с ремнями для следующего ребенка.
 - Одновременно нажмите большие красные кнопки, расположенные с обеих сторон сиденья, чтобы сложить спинку.
 - Отсоедините от сиденья левый и правый поручни. Для этого нажмите 2 красные кнопки разблокировки в нижней части спинки.
 - Прикрепите поручни к 2 петлям сзади спинки.
 - Сожмите вместе 2 красных выступа сзади подголовника, чтобы откинуть его назад.
 - Сложите козырек в направлении спинки.

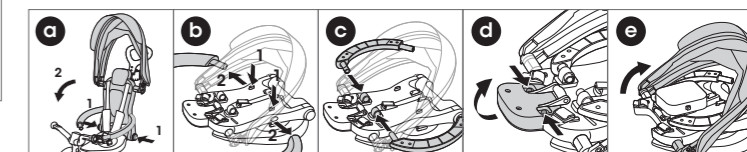

C. Преобразование УПРАВЛЯЕМОГО ТРЕХКОЛЕСНОГО ВЕЛОСИПЕДА

В ТРЕНИРОВОЧНЫЙ ТРЕХКОЛЕСНЫЙ ВЕЛОСИПЕД (24–36 месяцев)

Когда ребенок достигнет достаточного для вращения педалей возраста, снимите родительскую ручку (толкатель) и переведите переднее колесо в режим блокировки, чтобы можно было использовать педали.

1. Нажмите красную кнопку в нижней задней части рамы, чтобы снять родительскую ручку (толкатель).
2. Переведите переднее колесо в режим блокировки (см. раздел ИСПОЛЬЗОВАНИЕ В РЕЖИМЕ СВОБОДНОГО ХОДА).
3. Снимите подножку. Для этого поверните расположенную под ней ручку на 90 градусов, затем нажмите на подпружиненную кнопку с левой стороны.
4. Стоя лицом к передней части велосипеда, нажмите фиксатор руля на рулевой колонке влево, чтобы можно было управлять передним колесом с помощью руля.

ПРЕДУПРЕЖДЕНИЕ! Уберите родительскую ручку (толкатель) на хранение. Храните в недоступном для детей месте.

D. Преобразование ТРЕНИРОВОЧНОГО ВЕЛОСИПЕДА в ВЕЛОСИПЕД-САМОКАТ (2–5 лет)

Когда ребенок будет уверенно координировать свои действия и держать равновесие на тренировочном трехколесном велосипеде, снимите педали и трансформируйте задние колеса, чтобы ребенок мог кататься на нем как на велосипеде-самокате.

1. Нажмите на красные кнопки под ножками, чтобы снять задние колеса.
2. Переверните задние колеса и снова вставьте их в те же ножки таким образом, чтобы колеса были обращены внутрь (друг к другу), а парковочные устройства — вниз, к полу, и сильно надавите, чтобы колеса защелкнулись на месте.
3. Снимите педали, нажав на кнопки фиксации педалей на ступице переднего колеса. Нажмите на красные кнопки под седлом, чтобы вставить педали в специальные отверстия сзади седла для хранения.
4. Стоя лицом к передней части велосипеда, нажмите фиксатор руля на рулевой колонке влево, чтобы можно было управлять передним колесом с помощью руля.
5. При необходимости отрегулируйте высоту седла. Ребенок должен иметь возможность удобно поставить ноги на землю, чтобы остановить велосипед.
6. Торможение велосипеда-самоката. Для остановки велосипеда используются ноги. Чтобы остановить движение, ребенку достаточно прекратить ходьбу или бег. Убедитесь, что ребенок всегда способен остановиться на заданной скорости и носит подходящую обувь.

ПРЕДУПРЕЖДЕНИЕ! Не использовать в местах движения транспорта. Необходимо использовать средства индивидуальной защиты. Ребенок должен всегда использовать средства индивидуальной защиты (шлем, налокотники, наколенники, перчатки).

Складывание велосипеда EXPLORER TRIKE (режим тележки)

Велосипед можно сложить для удобства транспортировки. Для детского трехколесного велосипеда выполните все следующие шаги. Для управляемого трехколесного велосипеда выполните шаг 1. Для тренировочного трехколесного велосипеда переходите к шагу 3. Для велосипеда-самоката переходите к шагу 4.

1. Сложите подножку, если она установлена.
2. Складывание сиденья с ремнями (детский трехколесный велосипед).
 - a. Сдвиньте кнопки фиксации слева и справа под рулем, чтобы отсоединить поручни.
 - b. Нажмите на красные кнопки у основания руля, чтобы повернуть руль вверх.
 - c. Сдвиньте защитное кольцо вверх по толкателю, чтобы отсоединить родительскую ручку от спинки сиденья.

- d. Одновременно нажмите большие красные кнопки с обеих сторон сиденья, чтобы сложить спинку.
 - e. Сложите козырек в направлении спинки.
 - f. Сожмите вместе 2 красных выступа сзади подголовника, чтобы откинуть его назад.
3. Нажмите на красные кнопки у основания руля, чтобы повернуть руль к задней части.
 4. Только для велосипеда-самоката. Нажмите на красные кнопки под ножками, чтобы снять задние колеса. Переверните задние колеса и снова вставьте их в те же ножки таким образом, чтобы колеса были направлены наружу, а парковочные устройства — вверх, и сильно надавите, чтобы колеса защелкнулись на месте.
 5. Чтобы сложить ножки задних колес, нажмите и удерживайте красную кнопку в задней части рамы велосипеда, затем нажмите на соответствующую ножку и поверните так чтобы она была направлена вперед. Повторите процедуру для второй ножки.
6. **Режим тележки.**
 - a. Если родительская ручка (толкатель) снята, вы можете прикрепить ее к задней части сложенного велосипеда, чтобы толкать его как тележку.
 - b. Стоя лицом к передней части велосипеда, нажмите фиксатор руля на рулевой колонке вправо, чтобы включить управление передним колесом только с помощью родительской ручки (толкателя).

Раскладывание велосипеда EXPLORER TRIKE

Выполните следующие действия, чтобы разложить велосипед из режима тележки. Для детского трехколесного велосипеда выполните все следующие шаги. Для управляемого трехколесного велосипеда переходите к шагу 2. Для тренировочного трехколесного велосипеда и велосипеда-самоката переходите к шагу 3.

1. Раскладывание сиденья с ремнями.
 - a. Нажмите на красные кнопки у основания руля, чтобы повернуть руль к передней части.
 - b. Одновременно нажмите большие красные кнопки, расположенные с обеих сторон сиденья, чтобы разложить спинку.
 - c. Разложите подголовник.
 - d. Нажмите на красные кнопки у основания руля, чтобы повернуть руль к задней части.
 - e. Подсоедините левый и правый поручни к рулю и нажмите на них до щелчка.
 - f. Сдвиньте защитное кольцо вниз по родительской ручке (толкателю) и вставьте выступ на кольце в прорезь в спинке сиденья, чтобы прикрепить родительскую ручку к спинке сиденья.
 - g. Выберите удобное положение козырька.
2. Чтобы разложить ножки задних колес, используйте красные кнопки на задней части рамы велосипеда. Нажмите и удерживайте красную кнопку, чтобы повернуть соответствующую ножку до полного выдвижения (будет слышен щелчок). Отпустите кнопку, чтобы надежно зафиксировать ножку на месте. Повторите процедуру для второй ножки.
3. При необходимости разложите подножку.
4. Только для велосипеда-самоката. Нажмите на красные кнопки под ножками, чтобы снять задние колеса. Переверните задние колеса и снова вставьте их в те же ножки таким образом, чтобы колеса были обращены внутрь (друг к другу), а парковочные устройства — вниз, к полу, и сильно надавите, чтобы колеса защелкнулись на месте.

Установите фиксатор руля в подходящее положение, чтобы включить или отключить управление передним колесом с помощью руля и (или) родительской ручки (толкателя) (см. раздел Управление механизмом блокировки руля).

ВАЖНО! ВНИМАТЕЛЬНО ПРОЧИТАЙТЕ И СОХРАНИТЕ ДЛЯ ДАЛЬНЕЙШЕГО ИСПОЛЬЗОВАНИЯ.

- ПРЕДУПРЕЖДЕНИЕ! Никогда не оставляйте ребенка без присмотра.
- ПРЕДУПРЕЖДЕНИЕ! Перед использованием убедитесь, что все фиксирующие устройства задействованы.
- ПРЕДУПРЕЖДЕНИЕ! Не позволяйте ребенку играть с этим изделием в режиме детского трехколесного велосипеда.

- ПРЕДУПРЕЖДЕНИЕ! Это сиденье не подходит для детей младше 6 месяцев.
- ПРЕДУПРЕЖДЕНИЕ! Всегда используйте удерживающую систему.
- ПРЕДУПРЕЖДЕНИЕ! Перед использованием убедитесь, что корпус коляски, сиденье или приспособления для крепления автокресла правильно зафиксированы.
- ПРЕДУПРЕЖДЕНИЕ! Это изделие не подходит для бега или катания на коньках.
- Не прикрепляйте какие-либо аксессуары для переноски. Груз, прикрепленный к ручке и (или) задней части спинки и (или) по бокам транспортного средства, будет влиять на его устойчивость.

- При размещении ребенка на велосипеде и его удалении с велосипеда должно быть задействовано парковочное устройство.
- Предупреждение! Никогда не оставляйте ребенка на велосипеде без присмотра.
- Предупреждение! Необходимо использовать детскую удерживающую систему, которая поставляется вместе с велосипедом.
- Предупреждение! При использовании сумки для багажа, отличной от рекомендованной производителем, велосипед может потерять устойчивость.
- Предупреждение! При превышении рекомендованной производителем нагрузки велосипед станет неустойчивым.
- Предупреждение! При использовании сумки или сетки для багажа, не предусмотренных конструкцией, велосипед может потерять устойчивость.

Общие инструкции по эксплуатации:

- Перед использованием убедитесь, что изделие собрано надлежащим образом. Проверяйте все соединительные элементы: рулевую колонку, подножку, сиденье, ремень безопасности, предохранительное кольцо. Следите за тем, чтобы механизмы блокировки были надежно зафиксированы. Прежде чем дать изделие ребенку, убедитесь в отсутствии потенциально опасных деталей или условий использования.
- Во время катания на изделии ребенок должен находиться под присмотром взрослого. Особое внимание следует уделить обучению детей безопасной езде.
- Велосипед нельзя использовать на дорогах общего пользования. Примеры мест для безопасного катания: плоские участки без гравия (детские площадки, общественные площади).
- Не используйте данное изделие вблизи лестниц, на склонах, на дорогах или мокрых поверхностях.
- С ростом подвижности ребенка увеличивается потенциальная опасность. В домашних условиях обязательно снимайте рамы и зеркала, которые подвешены слишком низко и могут сломаться, а также любые предметы, которые могут упасть в случае удара. Угол стола тоже может представлять опасность.
- Не позволяйте пользоваться изделием более чем одному ребенку одновременно.
- Убедитесь, что при использовании изделия ребенок носит соответствующую одежду и обувь.
- Следите за тем, чтобы ребенок держался за руль обеими руками.
- Не позволяйте ребенку носить что-либо, ограничивающее слух и зрение или ухудшающее функциональность изделия.
- Изделие следует использовать с осторожностью. Требуются определенные навыки, позволяющие избежать падения, столкновения и получения травм пользователем и третьими лицами.

Осмотр, обслуживание и чистка

- Проверяйте все крепежное оборудование во время использования и при необходимости подтягивайте. Особенно важно выполнять эти действия в начале каждого использования. Если такие проверки не выполняются, изделие может опрокинуться и упасть или стать опасным по другой причине. Замена должна производиться в соответствии с инструкциями производителя.
- Очищайте велосипед с помощью слегка влажной ткани, смоченной в холодной воде, и слабого мыльного раствора. Не пользуйтесь агрессивными или абразивными веществами для чистки изделия.
- Транспортное средство разрешается использовать только для одного ребенка.

- Запрещается использовать аксессуары, не одобренные производителем.
- Разрешается использовать только запасные части, поставляемые или рекомендованные производителем или дистрибьютором.

Обслуживание и безопасность:

- Периодически проверяйте изделие, чтобы вовремя обнаружить ослабленные или смещенные детали, особенно колеса, педали, сиденье и руль.
- Периодическая очистка изделия продлевает срок его службы. Если изделие испачкалось, протрите его сухой тканью.
- Регулярно проверяйте изделие на истирание и отслоение частей.
- Регулярно проверяйте детали на предмет поломок и повреждений. При их обнаружении прекратите использование изделия.
- Регулярная проверка позволяет избежать несчастных случаев.

Дополнительная информация

При возникновении вопросов, пожалуйста, свяжитесь с нами по адресу: contact@globber.com

ГАРАНТИЯ

Производитель предоставляет гарантию на отсутствие производственных дефектов в данном изделии на срок 2 года с момента покупки. Данная ограниченная гарантия не распространяется на естественный износ, на шины, трубки или кабели, а также на любые повреждения, неисправности или ущерб в результате неправильной сборки, обслуживания или хранения изделия.

Данная ограниченная гарантия аннулируется в случаях, если изделие:

- использовалось в других целях, отличных от проведения досуга или перемещения;
- подверглось каким-либо изменениям;
- сдавалось в аренду

Производитель не несет ответственность за случайные или сопутствующие повреждения, возникшие напрямую или косвенно в результате эксплуатации данного изделия.

Globber не предоставляет расширенную гарантию. Если вы приобрели расширенную гарантию, ее должен обеспечить магазин, в котором она была приобретена.

Для отчетности храните оригинал чека, подтверждающего покупку, вместе с данным руководством, и запишите ниже наименование товара.

Запасные части

Для заказа запасных частей для данного изделия, пожалуйста, посетите наш веб-сайт globber.com

Vennligst les instruksjonene nøye før du monterer og bruker produktet. Ta vare på instruksjonene for fremtidig referanse. Vær forsiktig når du pakker ut og monterer produktet. Dette produktet må monteres av en ansvarlig voksen. Fjern all emballasje og plastposer, og sett sammen produktet før du gir det til barnet ditt.

ADVARSEL! Ikke trakk eller stå på baksiden av trike-rammen, da dette kan velte produktet.

Trike-moduser: Advarsel! Skal ikke brukes av barn over 36 måneder; utilstrekkelig styrke til å støtte.

Maksimal barnets vekt: 15 kg for trike for spedbarn; 20 kg for andre moduser.

Må ikke brukes på våte dager, eller på vått underlag.

HVORDAN MONTERE OG FORANDRE EXPLORER TRIKE FOLDABLE 4in1

A Montering av SPEDBUNDRIKE (10–36 måneder)

- For å brette ut bena på bakhjulene, bruk de røde knappene på baksiden av trike-rammen. Trykk og hold den røde knappen for å rotere det tilsvarende benet til det er helt strukket ut (du hører et klikk). Slipp knappen for å låse benet sikkert på plass. Gjenta prosedyren på det andre benet.
- Sett inn skjermen på forhjulet. Juster forhjulsgaffelen med trehjulsrammen og før rattakselen til gaffelen gjennom rammen.
- Hold styret over trike-rammen, og pass på at fronten vender fremover, vekk fra salen. Rett inn styreakselen på gaffelen med søylen på styret, og skyv styret ned til delene låses på plass med et klikk.
- Sett bakhjulene inn i bena slik at hjulene vender utover og parkeringsanordningene vender opp mot taket, og skyv godt til hjulene klikker på plass.
- Slik installerer du salen:
 - Åpne spaken til klemmen på toppen av trehjulsrammen.
 - Trykk og hold den fjærbelastede knappen på bunnen av setepinnen, sett setepinnen inn i trehjulsrammen og skyv salen ned til den fjærbelastede knappen går helt gjennom trehjulsrammen.
 - Trykk på den fjærbelastede knappen på bunnen av setepinnen og senk salen til den fjærbelastede knappen på toppen av setepinnen låser seg inn i trehjulsrammen ved "MAX"-nivåmerket. Denne posisjonen er den høye innstillingen til salen. Salen kan justeres i 2 høyder (33cm / 36cm).
 - For trike for spedbarn, sett salen til lav posisjon. For å justere salen til lav posisjon, trykk på den svarte knappen på klemmen og skyv salen helt ned.
 - Lukk hendelen til klemmen for å låse salen sikkert på plass.
- Trykk og hold den røde pedalutløserklaffen på forhjulsnavet, sett pedalen inn i navet slik at sporet i pedalen er på linje med føringen i navet, slipp tappen og trykk pedalen inn (til du hører et klikk). Gjenta prosedyren på den andre pedalen. Kontroller at pedalene er låst på plass.
- For å feste fotstøtten, hold fotstøtten under setepinnen med vingene pekende fremover. Trykk på den fjærbelastede knappen på bunnen av setepinnen og skyv fotstøtten inn på stolpen til den fjærbelastede knappen klikker inn i hullet i fotstøtten. Vri knappen under fotstøtten 90 grader for å låse fotstøtten sikkert på plass.

ADVARSEL! Sørg for at fotstøtten er forsvarlig låst før hver bruk.

- Slik monterer du det festede setet:
 - Trykk samtidig på de store røde knappene på begge sider av setet for å folde ut ryggstøtten.
 - Fell ut hodestøtten ved å trykke de 2 røde knappene på baksiden av hodestøtten innover, hvis den er foldet ned.
 - Plasser setet på salen og pass på at knotten under setet er på linje med sporet i salen, slik at knotten kan passere gjennom salen.
 - Vri knappen under salen 90 grader for å låse setet til salen.
- Slik installerer du venstre og høyre sikkerhetsstenger:
 - Pass på at salen er satt til lav posisjon (se trinn 5 ovenfor).

- Koble de tilsvarende endene av venstre og høyre sikkerhetsbøyer til sideåpningene i midjen på setets ryggstøtte, og skyv dem inn (til du hører et klikk).
 - Roter venstre og høyre styre mot setet ved å trykke på de røde knappene nederst på styret.
 - Koble den andre enden av venstre og høyre sikkerhetsbøyle til styret og skyv dem til de klikker på plass.
- Rett inn endene av kalesjen med sideåpningene i den øvre delen av seteryggen og skyv dem inn til de klikker på plass.
 - For å montere foreldrehåndtaket (skyvestang): Trykk på den fjærbelastede knappen for å sette den øvre delen av stangen (håndtaksdelen) inn i den nedre delen. Skyv den øvre delen til den fjærbelastede knappen klikker inn i et av hullene for å låse delene. Foreldrehåndtaket kan justeres i 2 høyder (100cm / 103cm). Slik installerer du foreldrehåndtaket (skyvestangen) på trehjulingen: Skyv sikkerhetsringen opp på stangen og før stangen forsiktig inn gjennom hullene på baksiden av setet, salen og trehjulsrammen. Skyv foreldrehåndtaket ned til styreakselen på enden av stangen klikker inn i trehjulsrammen. Skyv sikkerhetsringen ned stangen og sett tappen på ringen inn i sporet i ryggstøtten for å feste foreldrehåndtaket til ryggstøtten.

MERK: Når foreldrehåndtaket (skyvestangen) er riktig installert, er foreldrehåndtaket koblet til styret og forhjulsgaffelen for å tillate foreldre å styre trehjulingen.

- Skyv koppholderen inn i det dedikerte sporet på foreldrehåndtaket (skyvestangen).

Advarsel! Ikke overbelast koppholderen. 900 g (2lbs) maks. Overbelastning av koppholderen kan forårsake en farlig ustabil tilstand.

ADVARSEL! Sørg for at setet og sikkerhetsbøylene er forsvarlig låst før hver bruk.

SIKRE BARNET DITT PÅ BARNETRIKE

- 5-punkts selesystem er satt på setet; juster glidebryteren på hver stropp før første gangs bruk. Skulderstroppene og midjestroppene skal sitte godt rundt barnet.
- For å spenne fester du enden av skulderstroppen til enden av midjestroppen, gjør det samme på både venstre og høyre side.
- Sett deretter begge komponentene inn i spennehuset på benet mellom stroppen til du her et klikk.
- Dobbeltsekk at den er sikkert låst og at alle de 5 stroppene passer godt til barnet.
- Sikkerhetsbeltet på ryggstøtten kan justeres i 2 høyder.

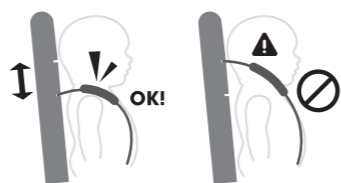

ADVARSEL! Fest alltid med 5-punktsselen mens du bruker trehjulingen med setet på.

ADVARSEL! Sikre barnet i selen til enhver tid.

Slik betjener du frihjulsmodus

- Forhjulet har to driftsmoduser:
 - Ulåst modus:** Når pedalene dreier uavhengig av forhjulet (frehjul).
 - Låst modus:** Når pedalene og forhjulet er koblet sammen og

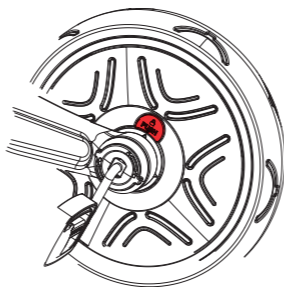

beveger seg som ett.

- For å sette forhjulet i **Ulåst modus** (frehjul), finn siden av forhjulet med den store røde knappen merket med Lås opp-ikonet. Drei forhjulet til en av pilene rundt forhjulsnavet er på linje med prikken på knappen, og trykk deretter på knappen til du hører et klikk.
- For å sette forhjulet i **låst modus**, finn siden av forhjulet med den store røde knappen merket med låseikonet. Drei forhjulet til en av pilene rundt forhjulsnavet er på linje med prikken på knappen, og trykk deretter på knappen til du hører et klikk.

ADVARSEL! Frehjulsfunksjonen skal kun brukes med foreldrehåndtaket (skyvestang).

ADVARSEL! Kontroller at skyvestangen (foreldrehåndtaket) er låst i posisjon før bruk.

ADVARSEL! Automatisk frihjul sørger for at trehjulsykkelen kan skyves trygt mens barnets føtter hviler på pedalene uten at pedalene går rundt.

Hvordan betjene parkeringsenhetene

Bruk parkeringsenhetene til å låse bakhjulene og holde trehjulstrekkeren stille når det er nødvendig.

- For å låse parkeringsenhetene, stopp trike og skyv ned den røde parkeringsenheten på venstre hjul med foten. Når du hører et klikk, vil parkeringsenhetene bli låst og trehjulsykkelen forblir stasjonær.
- For å låse opp parkeringsenhetene, skyv ned den røde parkeringsenheten på høyre hjul med foten. Når du hører et klikk, låses parkeringsenhetene opp, og trehjulingen vil være mobil.

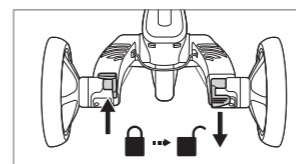
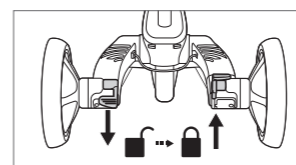

ADVARSEL! Parkeringsanordningene som er plassert på bakhjulene, SKAL IKKE BRUKES FOR Å BRUKE TREKKEN. Den venstre parkeringsanordningen er utformet for å sette trehjulet i stasjonær modus etter å ha stoppet trehjulet. Parkeringsanordningene er ikke beregnet for andre formål. Bruk av parkeringsanordninger for å bremse trehjulstrekkeren vil forårsake uopprettelig skade på bakhjulenes mekanisme og må unngås til enhver tid.

Hvordan betjene styrets låsemekanisme

For å betjene styrelåsemekanismen, følg de anbefalte innstillingene nedenfor.

- For **trehjuling for spedbarn:** Mens du vender mot forsiden av trehjulingen, skyver du **styret-låsen** på styresøylen til høyre for å aktivere forhjulsstyring kun på foreldrehåndtaket (skyvestangen).

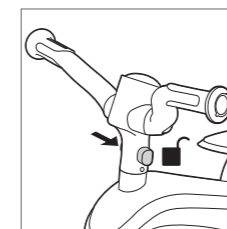

- For **guidet trike, treningstrike og balansesykkel:** Mens du vender mot forsiden av trehjulingen, skyver du **styrelåsen** på styresøylen til venstre for å aktivere forhjulsstyring på både styret og foreldrehåndtaket (skyvestangen).

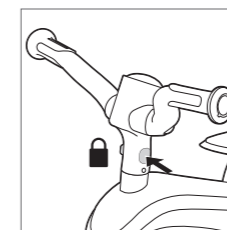

B. Forvandler INFANT TRIKE til GUIDED TRIKE (18–36 måneder)

- I guidet trike-stadiet vil barnet ditt begynne å bruke pedalene. Sørg for at føttene hans hviler riktig og flatt på pedalene.
- Fjern foreldrehåndtaket (skyvestangen) fra trehjulingen ved å trykke på den røde utløserknappen nederst bak på trehjulsrammen og skyve stangen ut.
 - Fjern venstre og høyre sikkerhetsbøyer fra styret ved å skyve utløserknappene under styret.
 - Under salen, vri knotten 90 grader for å låse opp og fjerne det festede setet.
 - Fest foreldrehåndtaket (skyvestangen) til trehjulstrekkeren ved å skyve sikkerhetsringen opp på stangen, og sette stangen gjennom hullene på baksiden av salen og trehjulsrammen. Skyv foreldrehåndtaket ned til styreakselen på enden av stangen klikker inn i trehjulsrammen.
 - Trykk på de røde knappene på bunnen av styret for å rotere styret mot fronten.

FORSIKTIGHET! For å unngå riper eller skade, skyv sikkerhetsringen nedover foreldrehåndtaket (skyvestangen) til ringen sitter på salen.

- Mens du vender mot forsiden av trehjulingen, skyv **styrelåsen** på styresøylen til venstre for å aktivere forhjulsstyring på både styret og foreldrehåndtaket (skyvestangen).
- Oppbevar selestolen til neste barn:
 - Trykk samtidig på de store røde knappene på begge sider av setet for å folde sammen ryggen.
 - Fjern venstre og høyre sikkerhetsbøyer fra setet ved å trykke på de 2 røde utløserknappene på nedre rygg på ryggen.
 - Fest sikkerhetsbøylene til de 2 løkkene på baksiden av ryggstøtten.
 - Klem de 2 røde tappene sammen på baksiden av hodestøtten for å folde den bakover.
 - Brett kalesjen mot baksiden.

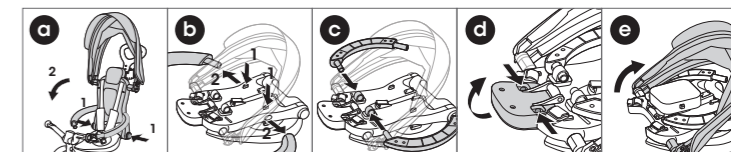

C. Forvandler GUIDED TRIKE til TRAINING TRIKE (24–36 måneder)

Når barnet ditt er gammelt nok til å trække, fjerner du foreldrehåndtaket (skyvestangen) og setter forhjulet i låst modus for å tillate trakk på forhjulet.

- Trykk på den røde knappen nederst bak på trehjulsrammen for å fjerne foreldrehåndtaket (skyvestangen).
- Sett forhjulet i låst modus (se avsnittet "HVORDAN BRUKE FRIHJULSMODUS").
- Fjern fotstøtten ved å vri knotten under fotstøtten 90 grader og trykke på den fjærbelastede knappen på venstre side av fotstøtten.
- Mens du vender mot forsiden av trehjulingen, sørg for at **styrelåsen** på styresøylen skyves til venstre for å aktivere forhjulsstyring på styret.

ADVARSEL! Oppbevar foreldrehåndtaket (skyvestangen) på et trygt sted. Oppbevares utilgjengelig for barn.

D. Forvandler TRAINING TRIKE til BALANCE BIKE (2-5 år)

Når barnet ditt har mestret koordinasjonen og balansen på treningstrikken, fjern pedalene og forvandle bakhjulene slik at barnet ditt kan sykle på produktet som en balansesykkel:

1. Trykk på de røde knappene under bena for å fjerne bakhjulene.
2. Snu bakhjulene og sett dem inn i de samme bena igjen slik at hjulene vender innover (mot hverandre) og parkeringsanordningene peker ned mot gulvet, og skyv godt til hjulene klikker på plass.
3. Fjern pedalene ved å trykke på pedalutløserknappene på forhjulssnavet. Trykk på de røde knappene under salen for å sette pedalene inn i de dedikerte hullene på baksiden av salen for oppbevaring.
4. Mens du vender mot forsiden av trehjulingen, sørg for at **styrelåsen** på styresøylen skyves til venstre for å aktivere forhjulsstyring på styret.
5. Juster sadelhøyden om nødvendig. Barnet ditt må kunne plassere føttene komfortabelt på bakken for å stoppe sykkel.
6. Bremsing for balansesykkel: Balansesykkelen kan bremses med føttene. Barnet kan stoppe bevegelsen ved å slutte å gå eller løpe. Sørg for at barnet ditt alltid er i stand til å stoppe i den hastigheten som produseres og har på seg passende fottøy.

ADVARSEL! Må ikke brukes i trafikken. Det skal brukes verneutstyr. Sørg for at barnet ditt alltid har på seg sikkerhetsutstyr (hjelme, albuebeskyttere, knebeskyttere og hansker).

Folding av EXPLORER TRIKE (vognmodus)

Trehjulet slås sammen for enkel transport. Følg alle trinnene nedenfor for **infant trike**. For **guidet trike**, følg trinn 1. For **treningstrike** går du til trinn 3. For **balansesykkel** går du til trinn 4.

1. Brett fotstøtten opp hvis de er montert på trehjulsstrekkeren.
2. Slik feller du setet med sele (trehjuling for spedbarn):
 - a. Skyv utløserknappene under venstre og høyre styre for å fjerne sikkerhetsbøyene fra styret.
 - b. Trykk på de røde knappene nederst på styret for å rotere styret opp.
 - c. Skyv sikkerhetsringen opp skyvebøylen for å låse opp foreldrehåndtaket fra seteryggen.
 - d. Trykk samtidig på de store røde knappene på begge sider av setet for å folde sammen ryggstøtten.
 - e. Brett kalesjen mot baksiden.
 - f. Klem de 2 røde tappene sammen på baksiden av hodestøtten for å folde den bakover.
3. Trykk på de røde knappene på bunnen av styret for å rotere styret bakover.
4. Bare **Balansesykkel**: Trykk på de røde knappene under bena for å fjerne bakhjulene. Snu bakhjulene og sett dem inn igjen i bena slik at hjulene vender utover og parkeringsanordningene peker opp mot taket, og skyv hardt til hjulene klikker på plass.
5. For å folde bena på bakhjulene, trykk og hold den røde knappen på baksiden av trehjulsrammen, skyv det tilsvarende benet ned og roter benet til det peker fremover. Gjenta prosedyren på det andre benet.
6. **Trallemodus**:
 - a. Hvis foreldrehåndtaket (skyvestangen) er fjernet, kan du feste foreldrehåndtaket på baksiden av den sammenfoldede trehjulingen for å skyve i vognmodus.
 - b. Mens du vender mot forsiden av trehjulingen, skyver du **styrelåsen** på styresøylen til høyre for å aktivere forhjulsstyring kun på foreldrehåndtaket (skyvestangen).

Utfolder EXPLORER TRIKE

Følg trinnene nedenfor for å folde ut trehjulingen fra vognmodus. Følg alle trinnene nedenfor for **infant trike**. For **guidet trike**, hopp til trinn 2. For **treningssykkel** og **balansesykkel** går du til trinn 3.

1. For å folde ut setet med feste:
 - a. Trykk på de røde knappene på bunnen av styret for å rotere styret mot fronten.
 - b. Trykk samtidig på de store røde knappene på begge sider av setet for å folde ut ryggstøtten.
 - c. Brett ut hodestøtten.
 - d. Trykk på de røde knappene på bunnen av styret for å rotere styret bakover.
 - e. Juster kalesjen til ønsket posisjon.
 - f. Skyv sikkerhetsringen ned over foreldrehåndtaket (skyvestangen) og sett tappen på ringen inn i sporet i ryggstøtten for å feste foreldrehåndtaket til ryggstøtten.
 - g. Juster kalesjen til ønsket posisjon.
2. For å brette ut bena på bakhjulene, bruk de røde knappene på baksiden av trike-rammen. Trykk og hold den røde knappen for å rotere det tilsvarende benet til det er helt strukket ut (**du hører et klikk**). Slipp knappen for å låse benet sikkert på plass. Gjenta prosedyren på det andre benet.
3. Fold ut fotstøtten hvis det kreves av trike-modus.
4. Bare **Balansesykkel**: Trykk på de røde knappene under bena for å fjerne bakhjulene. Snu bakhjulene og sett dem inn i de samme bena igjen slik at hjulene vender innover (mot hverandre) og parkeringsanordningene peker ned mot gulvet, og skyv godt til hjulene klikker på plass.

Skyv **styrelåsen** inn i passende innstilling for trehjulsmodus for å aktivere eller deaktivere forhjulsstyring på styret og/eller foreldrehåndtaket (skyvestangen) (se avsnittet "**Hvordan betjene styrelåsmekanisme**").

VIKTIG - LES NØYE OG OPPBEVAR FOR FREMTIDIG REFERANSE

- ADVARSEL! La aldri barnet være uten tilsyn.
- ADVARSEL! Sørg for at alle låseanordninger er aktivert før bruk.
- ADVARSEL! Ikke la barnet leke med dette produktet i trike-modus for spedbarn.
- ADVARSEL! Denne seteenheten er ikke egnet for barn under 6 måneder.
- ADVARSEL! Bruk alltid sikringsystemet.
- ADVARSEL! Kontroller at barnevognkroppen eller seteenheten eller bilsete festeenheter er riktig festet før bruk;
- ADVARSEL! Dette produktet er ikke egnet for løping eller skøyter;
- Ikke fest noe bæretilbehør, last festet til håndtaket og/eller på baksiden av ryggstøtten og/eller på sidene av kjøretøyet vil påvirke kjøretøyets stabilitet.
- Parkeringsanordningen skal være innkoblet ved plassering og fjerning av barna.
- Advarsel! Barnet skal aldri etterlates i trehjuls sykkel uten tilsyn.
- Advarsel! Barnesikringsystemet som følger med trehjuls sykkel skal brukes.
- Advarsel! Om en annen pakkepose enn den som er anbefalt av produsenten brukes, trehjuls sykkel kan bli ustabil.
- Advarsel! Trehjuls sykkel vil bli ustabil hvis produsentens anbefalte last overskrides.
- Advarsel! Trehjuls sykkel vil bli ustabil hvis en pakkepose eller et pakkestativ brukes når det ikke er plass.

Generelle bruksanvisninger:

- Forsikre deg om at produktet er montert ordentlig før bruk. Kontroller alle tilkoblingselementene: rattstamme; fotstøtte; sete; sikkerhetsbelte; sikkerhetsring må være riktig justert og sørg for at låsemekanismene er ordentlig låst. Sjekk produktet før barnet sykler for å finne ut om det er noen potensielle farlige deler eller forhold.
- Barn skal overvåkes av voksne mens de sykler på dette produktet. Spesiell forsiktighet bør utføres for å instruere barn til trygg sykling.
- Ikke bruk på de offentlige motorveiene, eksempler på trygt sykleområde: Brukes på flate områder uten grus (lekeplass, offentlige, åpne plasser).
- Ikke bruk dette produktet i nærheten av en trapp, i en skråning, på en vei eller på en våt overflate.
- Jo mer mobilitet barnet får; jo flere potensielle farer øker. I hjemmet; sørg for å fjerne rammer eller speil som henger for lavt og kan ødelegges, og alle gjenstander som kan falle i tilfelle støt. Hjørnebord kan også være en fare.
- Ikke tillat mer enn en syklist på produktet om gangen.
- Forsikre deg om at barnet har på seg klær og passende fottøy når de bruker produktet.
- Forsikre deg om at syklisten holder begge hendene på styret for å få riktig kontroll.
- Ikke la syklisten bruke noe som hindrer hørsel og synlighet, eller som svekker produktets funksjon.
- Produktet bør brukes med forsiktighet siden ferdigheter er nødvendig for å unngå fall eller kollisjoner som forårsaker personskader eller en tredjepart.

Inspeksjon, vedlikehold og rengjøring

- Kontroller all maskinvare under bruksperioden og stram til etter behov. Det er spesielt viktig at denne prosedyren følges ved begynnelsen av hver bruk. Hvis disse kontrollene ikke utføres, kan trehjulingen velte eller på annen måte bli en fare. Utskifting bør gjøres i henhold til produsentens instruksjoner.
- Rengjør trehjulingen med en lett fuktig klut (kaldt vann) og mild såpe. Bruk aldri etsende eller skurende stoffer for å rengjøre produktet.
- Kjøretøyet skal kun brukes til ett barn som det er designet.
- Tilbehør som ikke er godkjent av produsenten skal ikke brukes.
- Kun reservedeler levert eller anbefalt av produsenten/ distributøren skal brukes.

Vedlikehold og sikkerhet:

- Sikkerhetskontroller: Kontroller med jevne mellomrom produktet for å identifisere løse eller forskjøvede elementer, spesielt hjulene, pedalene, setet og styret.
- Periodisk rengjøring vil gi et langvarig produktliv. Tørk av produktet med en tørr klut hvis det er skittent.
- Sjekk regelmessig tilstanden til slitasje og avulsjon.
- Kontroller regelmessig at deler ikke er ødelagte eller skadet. Hvis dette skjer, slutt å bruke produktet.
- Regelmessige kontroller kan forhindre en ulykke.

Tilleggsopplysninger

Ta gjerne kontakt med oss på: contact@globber.com

GARANTI

Produsenten garanterer at dette produktet er fri for produksjonsfeil i en periode på 2 år etter kjøpsdato. Dette er en begrenset garanti som ikke dekker normal slitasje, dekk, slange eller ledninger, eller skader som måtte oppstå på grunn av feil montering, vedlikehold eller oppbevaring.

Den begrensede garantien gjelder ikke dersom produktet

- brukes til et annet formål enn rekreasjon eller transport;
- utsettes for endringer eller modifiseringer av noen art;
- leies ut

Produsenten er ikke ansvarlig for uforvarende tap, konsekvenstap eller skader som måtte oppstå som følge av direkte eller indirekte bruk av produktet.

Gobber tilbyr ingen forlengelse av garantien. Hvis du har kjøpt en utvidet garanti, må den respekteres av butikken der sparkesykkelen ble kjøpt.

Ta vare på originalkvitteringen sammen med denne brukerveiledningen og skriv ned produktnavn nedenfor.

Reservedeler

Du kan bestille reservedeler for dette produktet ved å gå inn på vår hjemmeside globber.com

Pred zmontovaním a používaním výrobku si pozorne prečítajte pokyny. Odložte si pokyny pre budúcu potrebu.

Pri vybalovaní a montáži výrobku buďte opatrní.

Tento výrobok musí byť zostavený zodpovednou dospelou osobou.

Odstráňte všetky obalové materiály a plastové vrecká a zložte výrobok skôr, ako ho dáte vášmu dieťaťu.

VAROVANIE! Nestúpajte ani nenašlapujte na zadnú časť rámu trojkolky, pretože to môže výrobok prevrátiť.

Režimy trojkolky: Varovanie! Nevhodné pre deti od 36 mesiacov;

nedostatočná pevnosť konštrukcie pre zataženie.

Maximálna hmotnosť dieťaťa: 15 kg pre detskú trojkolku; 20 kg pre ostatné režimy.

Nepoužívajte za dažďa alebo na mokrej zemi.

AKO ZOSTAVIŤ A PREMENIŤ SKLADACIU TROJKOLKU 4V1

A. Zostavenie DETSKEJ TROJKOLKY (10-36 mesiacov)

- Na rozloženie nôh zadných kolies použite červené tlačidlá na zadnej strane rámu trojkolky. Stlačením a podržaním červeného tlačidla otáčajte príslušnú nohu, kým nie je úplne vysunutá (počujete kliknutie). Uvoľnite tlačidlo, aby ste nohu bezpečne zaistili na mieste. Opakujte postup na druhej nohe.
- Nasadte blatník na predné koleso. Zarovnajzte vidlicu predného kolesa s rámom trojkolky a vložte hriadeľ riadenia vidlice cez rám.
- Držte riadidlá nad rámom trojkolky a uistite sa, že predná časť smeruje dopredu, preč od sedla. Zarovnajzte riadiaci hriadeľ vidlice so stĺpkom riadidiel a pevne zatlačte riadidlá nadol, kým diely nezapadnú na miesto s kliknutím.
- Vložte zadné kolesá do nôh tak, aby kolesá smerovali von a parkovacie zariadenia smerovali nahor, a pevne zatlačte, kým kolesá nezapadnú na miesto.
- Inštalácia sedla:
 - Otvorte páku svorky v hornej časti rámu trojkolky.
 - Stlačte a podržte červené uvoľňovacie tlačidlo na spodnej časti sedlovky, vložte sedlovku do rámu trojkolky a zatlačte sedlo nadol, kým odpružené tlačidlo úplne neprejde rámom trojkolky.
 - Stlačte odpružené tlačidlo na spodnej časti sedlovky a spúšťajte sedlo, kým sa odpružené tlačidlo v hornej časti sedlovky nezablokuje v ráme trojkolky na úrovni značky „MAX“. Táto poloha je vysoké nastavenie sedla. Sedlo je možné nastaviť do 2 výšok (33 cm / 36 cm).
 - Pri detskej trojkolke nastavte sedlo do nízkej polohy. Ak chcete nastaviť sedlo do spodnej polohy, stlačte čierne tlačidlo na svorke a zatlačte sedlo úplne nadol.
 - Zatvorte páčku svorky, aby sa sedlo bezpečne zaistilo na mieste.
- Stlačte a podržte červený uvoľňovací jazýček pedálu na náboji predného kolesa, vložte pedál do náboja tak, aby bola drážka v pedáli zarovnaná s vodidlom v náboji, uvoľnite jazýček a zatlačte pedál dovnútra (kým nebudete počuť kliknutie). Opakujte postup na druhom pedáli. Skontrolujte, či sú pedále bezpečne zaistené na mieste.
- Ak chcete pripevniť opierku nôh, držte opierku pod sedlovku s krídlami smerujúcimi dopredu. Stlačte odpružené tlačidlo na spodnej časti sedlovky a zatlačte opierku nôh na stĺpik, kým odpružené tlačidlo nezapadne do otvoru v opierke nôh. Otočte gombík pod opierkou nôh o 90 stupňov, aby ste opierku nôh bezpečne zaistili na mieste.

VAROVANIE! Pred každým použitím sa uistite, že opierka nôh je bezpečne zaistená.

- Inštalácia sedadla:
 - Súčasnym stlačením veľkých červených tlačidiel umiestnených na oboch stranách sedadla odklopite operadlo.
 - Opierku hlavy rozložte stlačením 2 červených tlačidiel na zadnej strane opierky hlavy dovnútra, ak je sklopená.
 - Umiestnite sedadlo na sedlo a uistite sa, že gombík pod sedadlom je zarovnaný so štrbinou v sedle, takže gombík môže prechádzať cez sedlo.
 - Otočením gombíka pod sedlom o 90 stupňov zaistíte sedadlo k sedlu.
- Inštalácia ľavých a pravých bezpečnostných tyčí:
 - Uistite sa, že je sedlo nastavené do spodnej polohy (pozrite si krok 5 vyššie).
 - Pripojte zodpovedajúce konce ľavej a pravej bezpečnostnej tyče k bočným otvorom umiestneným v páse operadla sedadla a zatlačte ich dovnútra (kým nebudete počuť kliknutie).

- Otočte ľavé a pravé riadidlá smerom k sedadlu stlačením červených tlačidiel na spodnej časti riadidiel.
 - Pripojte druhé konce ľavej a pravej bezpečnostnej tyče k riadidlám a zatlačte ich, kým nezacvaknú na miesto.
- Zarovnajzte konce striešky s bočnými otvormi umiestnenými hornej časti operadla sedadla a zatlačte ich dovnútra, kým nezacvaknú na miesto.
 - Montáž rodičovskej rukoväte (tlačná tyč): Stlačte tlačidlo s pružinou, aby ste vložili hornú časť tyče (časť rukoväte) do spodnej časti. Posúvajte hornú časť, kým pružinové tlačidlo nezapadne do jedného z otvorov, čím sa časti zaistia. Rodičovská rukoväť sa dá nastaviť do 2 výšok (100 cm / 103 cm).
Inštalácia rodičovskej rukoväte (tlačnej tyče) na trojkolku: Posuňte bezpečnostný krúžok nahor po tyči a opatrne zasuňte tyč cez otvory umiestnené na zadnej strane sedadla, sedla a rámu trojkolky. Zatlačte rodičovskú rukoväť nadol, kým hriadeľ riadenia na konci tyče nezapadne do rámu trojkolky. Posuňte bezpečnostný krúžok nadol po tyči a zasuňte jazýček na krúžku do štrbiny v operadle, aby ste zaistili rodičovskú rukoväť k opierke.

POZNÁMKA: Keď je rodičovská rukoväť (tlačná tyč) nainštalovaná správne, rodičovská rukoväť je spojená s riadidlami a vidlicou predného kolesa, aby rodičia mohli trojkolku riadiť.

- Zasuňte držiak na poháre do určeného otvoru na rodičovskej rukoväti (tlačná tyč).

Varovanie! Nepreťažujte držiak pohára. Max. 900 g (2 libry). Preťaženie držiaka pohárov môže spôsobiť nebezpečný nestabilný stav.

VAROVANIE! Pred každým použitím sa uistite, že sedadlo a bezpečnostné tyče sú bezpečne zaistené.

ZABEZPEČENIE DIEŤAŤA NA DETSKEJ TROJKOLKE

- 5-bodový systém pásov je namontovaný na sedadle; pred prvým použitím nastavte posúvač na každom popruhu. Ramenné popruhy a bedrové popruhy by mali okolo dieťaťa pevne priliehať.
- Ak chcete zapnúť, presuňte koniec ramenného popruhu ku koncu bedrového popruhu a urobte to isté na ľavej aj pravej strane.
- Potom vložte oba komponenty do puzdra pracky na popruhu medzi nohami, kým nezacvaknú.
- Dvakrát skontrolujte, či sú bezpečne zaistené a že všetkých 5 popruhov dobre sedí dieťaťu.
- Bezpečnostný pás na chrbtovej opierke je nastaviteľný v 2 výškach.

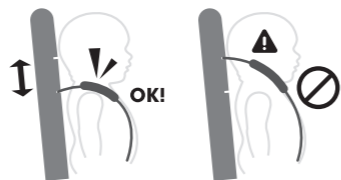

VAROVANIE! Pri používaní trojkolky so sedačkou vždy použite 5-bodový bezpečnostný pás.

VAROVANIE! Zaistite dieťa do postroja.

Ako ovládať režim voľnobehu

- Predné koleso má dva režimy prevádzky:
 - Odomknutý režim:** Keď sa pedály otáčajú nezávisle od predného kolesa (voľnobeh).
 - Uzamknutý režim:** Keď sú pedále a predné koleso spojené a pohybujú sa ako jeden celok.

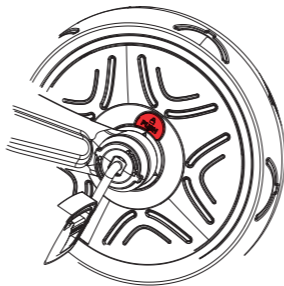

- Ak chcete predné koleso uviesť do **odomknutého režimu** (voľnobeh), nájdite stranu predného kolesa s veľkým červeným tlačidlom označeným ikonou Odomknúť. Otáčajte predným kolesom, kým jedna zo šípok okolo náboja predného kolesa nebude zarovnaná s bodkou na tlačidle, a potom stlačte tlačidlo, kým nebudete počuť kliknutie.
- Ak chcete predné koleso uviesť do **uzamknutého režimu**, nájdite stranu predného kolesa s veľkým červeným tlačidlom označeným ikonou Zamknúť. Otáčajte predným kolesom, kým jedna zo šípok okolo náboja predného kolesa nebude zarovnaná s bodkou na tlačidle, a potom stlačte tlačidlo, kým nebudete počuť kliknutie.

VAROVANIE! Funkciu voľnobehu je možné použiť len s rodičovskou rukoväťou (tlačná tyč).

VAROVANIE! Pred použitím skontrolujte, či je tlačná tyč (rodičovská rukoväť) zaistená.

VAROVANIE! Automatický voľnobeh zabezpečuje bezpečnú jazdu trojkolky, pričom nohy dieťaťa zostávajú na pedáloch bez ich otáčania.

Ako ovládať parkovacie zariadenia

Použite parkovacie zariadenia na uzamknutie zadných kolies a v prípade potreby udržiavajte trojkolku nehybnú.

- Ak chcete zablokovať parkovacie zariadenia, zastavte trojkolku a nohou zatlačte na červené parkovacie zariadenie na ľavom kolese. Keď budete počuť kliknutie, parkovacie zariadenia sa uzamknú a trojkolka zostane stáť.
- Ak chcete odblokovať parkovacie zariadenia, zatlačte nohou na červené parkovacie zariadenie na pravom kolese. Keď budete počuť kliknutie, parkovacie zariadenia sa odomknú a trojkolka bude mobilná.

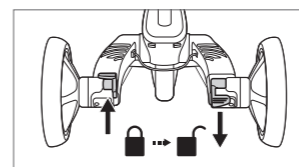
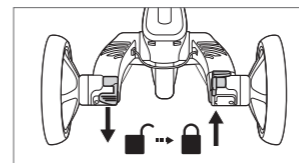

VAROVANIE! Parkovacie zariadenia umiestnené na zadných kolesách SA NESMÚ POUŽÍVAŤ NA SPOMALENIE trojkolky. Ľavé parkovacie zariadenie je určené na uvedenie trojkolky do stacionárneho režimu po zastavení trojkolky. Parkovacie zariadenia nie sú určené na iné účely. Použitie parkovacích zariadení na spomalenie trojkolky spôsobí neopraviteľné poškodenie mechanizmu zadných kolies a je potrebné sa mu vždy vyhnúť.

Ako ovládať mechanizmus zámku riadidiel

Ak chcete ovládať mechanizmus zámku riadidiel, dodržujte odporúčané nastavenia nižšie.

- Pre detskú trojkolku:** Keď stojíte čelom k prednej časti trojkolky, zatlačte na zámok riadidiel na stĺpiku riadidiel doprava, aby ste umožnili riadenie predných kolies len na rodičovskej rukoväti (tlačná tyč).
- Pre ovládanú trojkolku, samostatnú trojkolku a odrážací bicykel:** Keď stojíte čelom k prednej časti trojkolky, zatlačte na zámok riadidiel na stĺpiku riadidiel doľava, aby ste umožnili riadenie predných kolies na riadidlách aj na rodičovskej rukoväti (tlačná tyč).

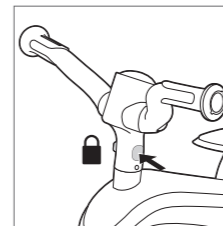
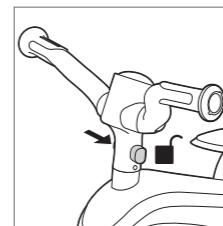

B. Premena DETSKEJ TROJKOLKY na OVLÁDANÚ TROJKOLKU (18-36 mesiacov)

V režime ovládanej trojkolky vaše dieťa začne používať pedále. Uistite sa, že jeho nohy zostávajú správne a rovno na pedáloch.

- Odstráňte rodičovskú rukoväť (tlačnú tyč) z trojkolky stlačením červeného uvoľňovacieho tlačidla na spodnej zadnej časti rámu trojkolky a vysunutím tyče von.
- Odstráňte ľavú a pravú bezpečnostnú tyč z riadidiel posunutím uvoľňovacích tlačidiel pod riadidlami.

- Pod sedlom otočte gombík o 90 stupňov, aby ste odomkli a vybrali sedadlo.
- Rodičovskú rukoväť (tlačnú tyč) znova pripevnite na trojkolku posunutím bezpečnostného krúžku nahor na tyč a vložení tyče cez otvory umiestnené na zadnej strane sedla a rámu trojkolky. Zatlačte rodičovskú rukoväť nadol, kým hriadeľ riadenia na konci tyče nezapadne do rámu trojkolky.
- Stlačením červených tlačidiel na spodnej časti riadidiel otočte riadidlá smerom dopredu.

POZOR! Aby ste predišli poškrabaniu alebo zraneniu, posúvajte bezpečnostný krúžok po rodičovskej rukoväti (tlačná tyč), kým krúžok nedosadne na sedlo.

- Keď stojíte čelom k prednej časti trojkolky, zatlačte na **zámok riadidiel** na stĺpiku riadidiel doľava, aby ste umožnili riadenie predných kolies na riadidlách aj na rodičovskej rukoväti (tlačná tyč).
- Odložte si sedačku s popruhmi pre ďalšie dieťa:
 - Na sklopenie operadla súčasne stlačte veľké červené tlačidlá umiestnené na oboch stranách sedadla.
 - Odstráňte ľavú a pravú bezpečnostnú tyč zo sedadla stlačením 2 červených uvoľňovacích tlačidiel na spodnej časti operadla.
 - Pripevnite bezpečnostné tyče k 2 slučkám na zadnej strane operadla.
 - Stlačte 2 červené úchytky k sebe na zadnej strane opierky hlavy, aby ste ju sklopili dozadu.
 - Zložte striešku smerom dozadu.

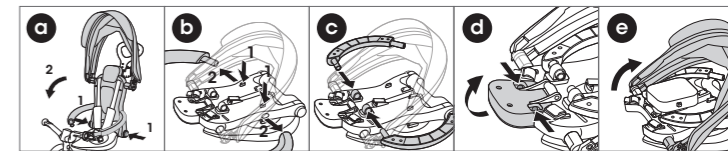

C. Premena OVLÁDANEJ TROJKOLKY na SAMOSTATNÚ TROJKOLKU (24-36 mesiacov)

Keď je vaše dieťa dostatočne zrelé na pedálovanie, odstráňte rodičovskú rukoväť (tlačnú tyč) a nastavte predné koleso do uzamknutého režimu, aby bolo možné šliapať na prednom kolese.

- Stlačte červené tlačidlo na spodnej zadnej časti rámu trojkolky, aby ste odstránili rodičovskú rukoväť (tlačnú tyč).
- Prepnite predné koleso do uzamknutého režimu (pozrite si časť „AKO OVLÁDAŤ REŽIM VOĽNOBEHU“).
- Odstráňte opierku nôh otočením gombíka pod opierkou nôh o 90 stupňov a stlačením odpruženého tlačidla na ľavej strane opierky nôh.
- Keď stojíte čelom k prednej časti trojkolky, uistite sa, že **zámok riadidiel** na stĺpiku riadidiel je zatlačený doľava, aby sa umožnilo riadenie predných kolies na riadidlách.

VAROVANIE! Uložte rodičovskú rukoväť (tlačnú tyč) na bezpečnom mieste. Udržujte mimo dosahu detí.

D. Premena SAMOSTATNEJ TROJKOLKY na ODRÁŽACÍ BICYKEL (2-5 rokov)

Keď vaše dieťa zvládne svoju koordináciu a rovnováhu na samostatnej trojkolke, odstráňte pedále a premeňte zadné kolesá tak, aby vaše dieťa mohlo jazdiť na výrobku ako na odrážacom bicykli:

1. Stlačením červených tlačidiel pod nohami odstráňte zadné kolesá.
2. Otočte zadné kolesá a znova ich vložte do rovnakých nôh tak, aby kolesá smerovali dovnútra (proti sebe) a parkovacie zariadenia smerovali nadol, a pevne zatlačte, kým kolesá nezapadnú na svoje miesto.
3. Demontujte pedále stlačením tlačidiel uvoľnenia pedálov na náboji predného kolesa. Stlačením červených tlačidiel pod sedlom vložte pedále do vyhradených otvorov na zadnej strane sedla, aby ste ich mohli uložiť.
4. Keď stojíte čelom k prednej časti trojkolky, uistite sa, že **záмок riadidiel** na stĺpiku riadidiel je zatlačený doľava, aby sa umožnilo riadenie predných kolies na riadidlách.
5. V prípade potreby nastavte výšku sedla. Vaše dieťa musí vedieť pohodlne položiť nohy na zem, aby bicykel zastavilo.
6. Brzdenie na odrážacom bicykli: Odrážací bicykel sa dá brzdiť nohami. Dieťa môže zastaviť pohyb zastavením chôdze alebo behu. Uistite sa, že vaše dieťa je vždy schopné zastaviť pri danej rýchlosti a nosí vhodnú obuv.

VAROVANIE! Nepoužívajte v premávke. Musia sa používať ochranné prostriedky. Uistite sa, že vaše dieťa vždy nosí bezpečnostné vybavenie (prilba, chrániče laktov, chrániče kolien a rukavice).

Poskladanie SKLADACEJ TROJKOLKY (režim vozíka)

Trojkolka sa dá zložiť pre ľahkú prepravu. V prípade **detskej trojkolky** postupujte podľa nižšie uvedených krokov. V prípade **ovládateľnej trojkolky** postupujte podľa kroku 1. Pre **samostatnú trojkolku** preskočte na krok 3. Pre **odrážací bicykel** prejdite na krok 4.

1. Sklopte opierku nôh nahor, ak sú na trojkolke nainštalované.
2. Sklopenie sedačky s popruhmi (detská trojkolka):
 - a. Posuňte uvoľňovacie tlačidlá pod ľavými a pravými riadidlami, aby ste odstránili bezpečnostné tyče z riadidiel.
 - b. Stlačením červených tlačidiel na spodnej časti riadidiel otočíte riadidlá nahor.
 - c. Posuňte bezpečnostný krúžok nahor po tyči, aby ste odomkli rodičovskú rukoväť z operadla sedadla.
 - d. Na sklopenie operadla súčasne stlačte veľké červené tlačidlá na oboch stranách sedadla.
 - e. Zložte striešku smerom dozadu.
 - f. Stlačte 2 červené úchytky k sebe na zadnej strane opierky hlavy, aby ste ju sklopili dozadu.
3. Stlačením červených tlačidiel na spodnej časti riadidiel otočíte riadidlá smerom dozadu.
4. Len **odrážací bicykel**: Stlačením červených tlačidiel pod nohami odstráňte zadné kolesá. Otočte zadné kolesá a znova ich vložte do tých istých nôh tak, aby kolesá smerovali von a parkovacie zariadenia smerovali nahor, a pevne zatlačte, kým kolesá nezapadnú na svoje miesto.
5. Ak chcete zložiť nohy zadných kolies, stlačte a podržte červené tlačidlo na zadnej strane rámu trojkolky, zatlačte príslušnú nohu nadol a otočte nohu, kým nebude smerovať dopredu. Opakujte postup na druhej nohe.
6. **Režim vozíka**:
 - a. Ak je rodičovská rukoväť (tlačná tyč) odstránená, rodičovskú rukoväť môžete pripevniť na zadnú časť zloženej trojkolky a tlačiť v režime vozíka.
 - b. Keď stojíte čelom k prednej časti trojkolky, zatlačte na **záмок riadidiel** na stĺpiku riadidiel doprava, aby ste umožnili riadenie predných kolies len na rodičovskej rukoväti (tlačná tyč).

Rozloženie SKLADACEJ TROJKOLKY

Ak chcete trojkolku rozložiť z režimu vozíka, postupujte podľa nižšie uvedených krokov. V prípade **detskej trojkolky** postupujte podľa nižšie uvedených krokov. V prípade **ovládateľnej trojkolky** preskočte na krok 2. Pre **samostatnú trojkolku** a **odrážací bicykel** preskočte na krok 3.

1. Rozloženie sedačky s popruhmi:
 - a. Stlačením červených tlačidiel na spodnej časti riadidiel otočíte riadidlá smerom dopredu.
 - b. Súčasnym stlačením veľkých červených tlačidiel umiestnených na oboch stranách sedadla odklopíte operadlo.
 - c. Rozložte opierku hlavy.
 - d. Stlačením červených tlačidiel na spodnej časti riadidiel otočíte riadidlá smerom dozadu.
 - e. Pripojte ľavé a pravé bezpečnostné tyče k riadidlám a zatlačte ich, kým nezacvaknú na miesto.
 - f. Posuňte bezpečnostný krúžok nadol po rodičovskej rukoväti (tlačná tyč) a zasuňte jazýček na krúžku do štrbiny v operadle, aby ste zaistili rodičovskú rukoväť k opierke.
 - g. Nastavte striešku do požadovanej polohy.
2. Na rozloženie nôh zadných kolies použite červené tlačidlá na zadnej strane rámu trojkolky. Stlačením a podržaním červeného tlačidla otáčajte príslušnú nohu, kým nie je úplne vysunutá (*počujete kliknutie*). Uvoľnite tlačidlo, aby ste nohu bezpečne zaistili na mieste. Opakujte postup na druhej nohe.
3. Rozložte opierku nôh, ak to vyžaduje režim trojkolky.
4. Len **odrážací bicykel**: Stlačením červených tlačidiel pod nohami odstráňte zadné kolesá. Otočte zadné kolesá a znova ich vložte do rovnakých nôh tak, aby kolesá smerovali dovnútra (proti sebe) a parkovacie zariadenia smerovali nadol, a pevne zatlačte, kým kolesá nezapadnú na svoje miesto.

Posuňte **záмок riadidiel** do vhodného nastavenia pre režim trojkolky, aby ste povolili alebo zakázali riadenie predných kolies na riadidlách a/alebo rodičovskej rukoväti (tlačná tyč) (pozrite si časť „**Ako ovládať mechanizmus zámku riadidiel**“).

DÔLEŽITÉ – POZORNE ČÍTAJTE A UCHOVÁVAJTE PRE BUDÚCE POUŽITIE

- VAROVANIE! Nikdy nenechávajte dieťa bez dozoru.
- VAROVANIE! Pred použitím skontrolujte, či sú všetky uzamykacie zariadenia zapojené.
- VAROVANIE! Nenechajte dieťa hrať sa s týmto výrobkom v režime trojkolky pre malé deti.
- VAROVANIE! Toto sedadlo nie je vhodné pre deti do 6 mesiacov.
- VAROVANIE! Vždy používajte zádržný systém.
- VAROVANIE! Pred použitím skontrolujte, či sú teleso kočíka alebo sedacia časť alebo upevňovacie zariadenia autosedačky správne zapojené;
- VAROVANIE! Tento výrobok nie je vhodný na beh alebo korčuľovanie;
- Nepripájajte žiadne príslušenstvo na prenášanie, náklad pripavený k rukoväti a/alebo na zadnej strane operadla a/alebo na bokoch vozidla ovplyvní stabilitu vozidla.
- Parkovacie zariadenie musí byť zapnuté pri nastupovaní a vystupovaní detí.
- Varovanie! Dieťa nikdy nenechávajte v trojkolke bez dozoru.
- Varovanie! Je potrebné použiť detský záchytný systém, ktorý sa dodáva s trojkolkou.
- Varovanie! Ak sa používa iná taška než odporúčaná výrobcom, trojkolka sa môže stať nestabilnou.
- Varovanie! Ak sa prekročí výrobcom odporúčané zaťaženie, trojkolka sa stane nestabilnou.
- Varovanie! Trojkolka sa stane nestabilnou, ak sa použije taška na balíky alebo nosič na balíky, pre ktoré neexistuje nosná konštrukcia.

Všeobecné pokyny na použitie:

- Pred použitím skontrolujte, či bol výrobok správne zostavený. Skontrolujte všetky spojovacie prvky: stĺpik riadenia; opierka na nohy; sedadlo; bezpečnostný pás; poistný krúžok musí byť správne nastavený a uistite sa, že sú blokovacie mechanizmy bezpečne zaistené. Pred jazdou dieťaťa skontrolujte výrobok, aby ste zistili, či existujú nejaké potenciálne nebezpečné časti alebo podmienky.
- Deti majú byť pod dohľadom dospelos osoby pri jazde na tomto výrobku. Osobitnú pozornosť venujte poučeniu detí o bezpečnej jazde.
- Nepoužívajte na verejných cestách, príklady bezpečného jazdného priestoru: rovné a bezštrkové plochy (detské ihrisko, verejný námestie)
- Nepoužívajte tento výrobok v blízkosti schodiska, na svahu, na ceste alebo na mokrom povrchu.
- Mobilita dieťaťa sa s vekom zvyšuje; narastajú tak aj potenciálne riziká. Doma nezabudnite odstrániť rámy alebo zrkadlá zavesené príliš nízko, ktoré by sa mohli rozbiť a akýkoľvek predmet, ktorý by mohol v prípade nárazu spadnúť. Nebezpečenstvo môžu predstavovať aj rohy stola.
- Nedovoľte jazdiť na výrobku viac než jednému jazdcovi.
- Dbajte na to, aby dieťa pri používaní výrobku nosilo vhodné oblečenie a obuv.
- Uistite sa, že jazdec drží obe ruky na riadidlách, aby sa zabezpečilo správne riadenie.
- Nedovoľte, aby jazdec nosil čokoliek, čo bráni v počúvaní a videní, alebo vec, ktorá naruša fungovanie výrobku.
- Výrobok by sa mal používať opatrne, pretože je potrebná určitá zručnosť, aby sa zabránilo pádom alebo kolíziám spôsobujúcim zranenie používateľa alebo tretích strán.

Kontrola, údržba a čistenie

- Počas používania skontrolujte všetok spojovací materiál a podľa potreby dotiahnite. Je obzvlášť dôležité, aby ste tento postup dodržali na začiatku každého použitia. Ak sa tieto kontroly nevykonajú, trojkolka by sa mohla prevrátiť alebo inak predstavovať nebezpečenstvo. Výmena by mala byť vykonaná v súlade s pokynmi výrobcu.
- Trojkolku čistite mierne navlhčenou handričkou (studenou vodou) a jemným mydlom. Na čistenie výrobku nikdy nepoužívajte korozívne alebo abrazívne látky.
- Vozidlo sa môže používať iba pre jedno dieťa, pre ktoré bolo toto vozidlo skonštruované.
- Príslušenstvo, ktoré nie je schválené výrobcom, sa nesmie používať.
- Môžu sa používať iba náhradné diely dodávané alebo odporúčané výrobcom/distribútorom.

Údržba a bezpečnosť:

- Bezpečnostné kontroly: výrobok pravidelne kontrolujte, či neobsahuje nejaké uvoľnené alebo presunuté prvky, najmä kolesá, pedále, sedadlá a riadidlá.
- Pravidelné čistenie zaručí dobrú životnosť. Ak bol výrobok znečistený, utrite ho suchou handrou.
- Pravidelne kontrolujte stav opotrebovania.
- Pravidelne kontrolujte, či časti nie sú rozbité alebo poškodené, ak k tomu dôjde, prestaňte výrobok používať.
- Pravidelné kontroly môžu zabrániť nehode.

Ďalšie informácie

V prípade otázok alebo pripomienok nás kontaktujte na adrese: contact@globber.com

ZÁRUKA

Pokiaľ ide o výrobné chyby, výrobca poskytuje záruku na tento výrobok v trvaní 2 roky od dátumu kúpy. Táto obmedzená záruka sa nevzťahuje na bežné opotrebovanie, pneumatiky, duše alebo káble ani na žiadnepoškodenia, poruchy alebo straty spôsobené nesprávnou montážou, údržbou alebo skladovaním. Táto obmedzená záruka stráca platnosť, ak sa výrobok:

- používal na iné ako rekreačné alebo prepravné účely;
- akýmkoľvek spôsobom upravoval;
- prenajímal

Výrobca nenesie zodpovednosť za žiadne náhodné alebo následné straty alebo škody spôsobené priamo alebo nepriamo používaním tohto výrobku.

Spoločnosť Globber neponúka žiadnu rozšírenú záruku. Ak ste si zakúpili rozšírenú záruku, musí ju akceptovať obchod, v ktorom bol výrobok zakúpený.

Na účely vlastnej evidencie si odložte originálny doklad o kúpe spolu s týmto návodom a zapíšte si meno produktu nižšie.

Náhradné diely

Ak si chcete objednať náhradné diely pre tento výrobok, navštívte webovú stránku globber.com

请在组装和使用产品前仔细阅读说明书。请妥善保管说明书以备日后参考之用。

在拆封和组装产品时请注意安全。

此产品必须由一名负责任的成年人组装。

在将此产品交给孩子之前，请移除所有包装材料和塑料袋，并妥善组装产品。

警告！请勿踩踏或站立在三轮车框架上，否则会造成玩具翻倒。

三轮车模式：警告！请勿给超过36个月大的孩子使用；产品不足以支撑他们的重量。

最大儿童体重：婴儿三轮车为15公斤；其他模式为20公斤。请勿在雨天或湿滑路面使用。

EXPLORER四合一可折叠式三轮车组装和变换方法

A. 组装婴儿三轮车（10-36个月）

- 按下三轮车框架后方的红色按钮，打开后轮支撑柱条。长按红色按钮，旋转相应的支撑柱条，直至其完全伸长（可听到“喀哒”声）。松开按钮，将支撑柱条锁定到位。另一根支撑柱条的安装方法同理。
- 将挡泥板安装在前轮上。将前轮叉对准三轮车框架，插入轮叉转向轴，并穿过车框。
- 紧三轮车框架上方的车把手，确保正面向前，远离车座。将轮叉转向轴对准车把手支柱，用力按下车把手，直至听到“喀哒”声，表示部件已锁定到位。
- 将后轮插入支撑柱条，车轮朝外，停车制动装置朝上，用力按压直至听到“喀哒”声，表示车轮固定到位。
- 安装车座：
 - 打开三轮车框架顶部的夹钳锁定杆。
 - 长按座管底部的弹簧按钮，将座管插入三轮车框架，向下推车座，直至弹簧按钮完全穿过三轮车框架。
 - 按下座管底部的弹簧按钮，降低车座，直至座管顶部的弹簧按钮锁定在车框“MAX”（最高）水平标记处。此位置为车座可调节的最大高度。车座设有2档调节高度（33厘米 / 36厘米）。
 - 以婴儿三轮车模式使用时，请将车座调节至较低位置。调节车座至较低位置时，按下夹钳上的黑色按钮，并向下推动车座。
 - 关闭夹钳锁定杆，将车座安全锁定到位。
- 长按红色脚踏，松开前轮毂上的拉环，将脚踏上的凹槽对准轮毂上的导轨，并将脚踏插入轮毂，松开拉环，将脚踏插入（直至听到“喀哒”声）。另一个脚踏的安装方法同理。检查两边脚踏是否都以安全固定到位。
- 安装搁脚踏板时，将搁脚踏板固定在座管下方，两翼向前。按下座管底部的弹簧按钮，将搁脚踏板推上座管，直至听到“喀哒”声，表示弹簧按钮已插入搁脚踏板小孔。将搁脚踏板下方的球形把手旋转90度，将搁脚踏板安全锁定到位。

警告！每次使用前均应检查搁脚踏板是否已牢牢锁紧。

- 安装系带安全座椅：
 - 同时按下车座两侧的大号红色按钮，打开座椅靠背。
 - 如果头靠向下折叠，请向内推动头靠背面的2个红色按钮，打开头靠。
 - 将座椅放在车座上，确保座椅下方的球形把手对准车座凹槽，以便球形把手可穿过车座。
 - 将车座下方的球形把手旋转90度，将安全座椅锁定在车座上。
- 安装左、右两侧安全护栏：
 - 检查并确保车座调整至较低位置（参照上文第5步）。
 - 将左、右两侧安全护栏相应的两端对准安全座椅靠背腰部的侧面开口，并将其插入（直至听到“喀哒”声）。

- 按下车把手底座上的红色按钮，将左、右两侧车把手朝座椅方向旋转。
 - 将左、右两侧安全把手的另外一端对准车把手，并将其按动插入，直至听到“喀哒”声，表示固定到位。
- 将遮阳篷的两端对准座椅靠背上半部分的侧面开口，将其按动插入，直至听到“喀哒”声，表示固定到位。
 - 组装推把（后推把手）：按下弹簧按钮，将把手（手柄部分）的上半部分部件插入下半部分部件。滑动上半部分部件，直至听到“喀哒”声，表示弹簧按钮滑入其中一个小孔，将部件锁定。推把设有2档调节高度（100厘米 / 103厘米）。将推把（后推把手）安装在三轮车上：将安全扣环滑动至把手上方，小心地将把手插入位于座椅背部、车座和车框上的小孔。向下按推把，直至听到“喀哒”声，表示把手末端的转向轴已插入车框。将安全扣环滑动至把手下方，将扣环上的拉环插入靠背凹槽，将推把固定在靠背上。

注意：正确安装推把（后推把手）后，推把与车把手以及前轮轮叉相连，以便家长可以控制三轮车转向。

- 滑动杯托至推把（后推把手）上的专属凹槽。

警告！不要将过重的物品放入杯托。最大承重为900克（2磅）。杯托超重可能会让车子处于危险的不稳定状态。

警告！每次使用前均应检查座椅和护栏是否已牢牢锁紧。

让孩子安全地端坐在儿童三轮车上

- 座椅采用5点定位系带系统；请在首次使用前调节每条系带上的滑扣。肩部系带和腰部系带应该牢固环绕儿童。
- 将肩系带末端插入腰系带末端，同时固定左、右两侧。
- 然后，将两组部件插入位于腿部之间的系带锁扣上，直至听到“喀哒”声。
- 再次检查是否已安全锁紧，以及5条系带长度是否根据儿童身形调整。
- 靠背上的安全带设有两档调节高度。

警告！在将安全座椅安装在三轮车上使用时，请始终将5点定位安全带锁紧固定。

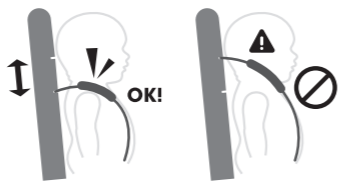

警告！请每次都带好孩子。

车轮自由转动模式操作方法

- 前轮有两种运行模式：
 - 解锁模式：此模式下踏板不和前轮固定在一起，可以独立转动（车轮自由转动）。
 - 锁定模式：此模式下踏板和前

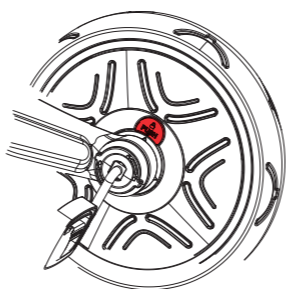

轮固定在一起，并作为一个整体转动。

- 将前轮设定为解锁模式时（车轮自由转动），请找到位于前轮侧面，带有“解锁”图标的大号红色按钮。转动前轮，直至围绕前轮轮毂的其中一个箭头对准按钮上的圆点，随后按下按钮，直至听到“喀哒”声。
- 将前轮设定为锁定模式时，请找到位于前轮侧面，带有“锁定”图标的大号红色按钮。转动前轮，直至围绕前轮轮毂的其中一个箭头对准按钮上的圆点，随后按下按钮，直至听到“喀哒”声。

警告！车轮自由转动功能仅限搭配推把（后推把手）使用。

警告！使用前请务必检查推把（后推把手）是否锁紧到位。

警告！自动车轮自由转动模式下，您可以安全地推动三轮车，即使孩子将脚放在脚踏上，脚踏也不会随意转动。

停车装置操作方法

使用停车装置锁定后轮，在必要时令三轮车保持静止状态。

- 停下三轮车，并用脚按下左侧车轮上的红色停车装置，将其锁定。听到“喀哒”声，表示停车装置已锁定，三轮车保持静止状态。

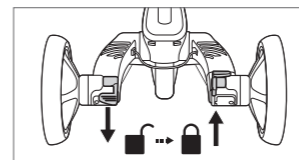

- 用脚按下右侧车轮上的红色停车装置，将其解锁。听到“喀哒”声，表示停车装置已解锁，三轮车将可以移动。

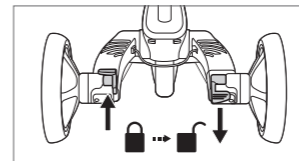

警告！位于后轮的停车装置不得用于为三轮车减速。左侧停车装置专为在三轮车停稳后，令三轮车保持静止状态而设计。停车装置并未针对其他用途进行设计。使用停车装置给三轮车减速，会对后轮机制造成无法修复的损坏，因此必须始终避免这一操作。

车把手锁定机制操作方法

操作车把手锁定机制时，请注意遵循以下设置建议。

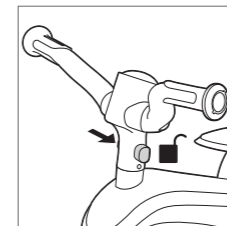

婴儿三轮车：面朝三轮车正面，向您的右侧推动车把手支柱上的车把手锁扣，使前轮仅在后推把手（推把）上转动。

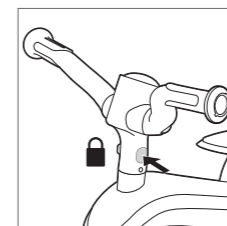

辅助三轮车、练习三轮车和平衡车：

面向三轮车前端，然后将车把柱上的车把锁推向您的左边，如此车把和家长手把（推行杆）都能用来控制前轮转向。

B. 将婴儿三轮车转变为引导三轮车（18-36个月）

在引导三轮车模式下，孩子将开始使用踏板。确保孩子的脚能正确、平坦地放在脚踏上。

- 按下三轮车框架车尾底部的红色解锁按钮，将推把（后推把手）从三轮车上滑动取出。
- 滑动车把手下方的解锁按钮，将左、右两侧安全护栏从车把手上取出。
- 将车座下方的球形把手旋转90度，解锁并取下安全座椅。
- 将安全扣环滑动至把手上方，将把手插入位于车座背面和车框上的小孔，将推把（后推把手）重新安装在三轮车上。向下按推把，直至听到“喀哒”声，表示把手末端的转向轴已插入车框。
- 按下车把手底座上的红色按钮，将车把手向前旋转。

警告！为避免剐蹭或受伤，请沿着推把（后推把手）向下滑动安全扣环，直至扣环紧贴车座。

- 面朝三轮车正面，向您的左侧推动车把手支柱上的车把手锁扣，使前轮同时在车把手和后推把手（推把）上转动。
- 收纳安全座椅以备之后使用：
 - 同时按下车座两侧的大号红色按钮，折叠座椅靠背。
 - 滑动车把手后方底部的2个红色解锁按钮，将左、右两侧安全护栏从车把手上取出。
 - 将安全护栏固定在靠背背面的2个环圈内。
 - 将头靠背面的2个红色拉环扭紧在一起，向后折叠。
 - 向后折叠遮阳篷。

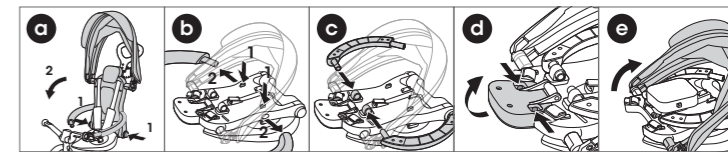

C. 将引导三轮车转变为训练三轮车（24-36个月）

在孩子成长至足以骑行时，取下后推把手（推把），将前轮设为锁定模式，让孩子借助前轮脚踏骑行。

- 按下三轮车框架后方底部的红色按钮，取下后推把手（推把）。
- 将前轮设为锁定模式（参见“车轮自由转动模式操作方法”内容）。
- 旋动搁脚踏板下方的球形把手90度，按下搁脚踏板左侧的弹簧按钮，将搁脚踏板取下。
- 面朝三轮车正面，向您的左侧推动车把手支柱上的车把手锁扣，使前轮在车把手上转动。

警告！将后推把手（推把）收纳于安全妥当之处。请置于儿童不可接触之处。

D. 将训练三轮车转变为平衡车（2-5岁）

当孩子能够在训练三轮车上掌握协调与平衡能力后，可以取下脚踏，更换后轮，让孩子将产品作为平衡车骑行：

1. 按下支撑柱条下方的红色按钮，取下后轮。
2. 将后轮翻转，重新插回相同的支撑柱条，车轮朝内（面对面），停车装置朝下，面对地面，用力按压直至听到“喀哒”声，表示车轮固定到位。
3. 按下前轮轮毂上的脚踏解锁按钮，取下脚踏。按下车座下方的红色按钮，将脚踏插入车座背面的专属收纳孔。
4. 面朝三轮车正面，向您的左侧推动车把手支柱上的车把手锁扣，使前轮在车把手上转动。
5. 如有必要，请调节车座高度。您的孩子必须能够将双脚舒适地放在地面上停车。
6. 平衡车刹车方法：平衡车可以用脚刹车。孩子停止走动或跑动就可以停止移动。请确保孩子始终保持在能够自如停车的速度，并穿上适于骑行的鞋履。

警告！ 请勿当做交通工具使用。必须穿戴好护具。请确保每次都让孩子穿戴安全护具（头盔、护肘、护膝和手套）。

折叠EXPLORER三轮车（推车模式）

三轮车折叠后易于搬运。婴儿三轮车模式下，请遵循以下所有步骤。引导三轮车模式下，请遵循步骤1。训练三轮车模式下，请遵循步骤3。平衡车模式下，请遵循步骤4。

1. 如果三轮车上安装了搁脚踏板，请将其向上折叠。
2. 折叠车座（婴儿三轮车）：
 - a. 滑动左、右侧车把手下方的解锁按钮，将安全护栏从车把手上取下。
 - b. 按下车把手底座上的红色按钮，将车把手向上旋动。
 - c. 将安全扣环沿着推把向上滑动，将后推把手从座位靠背上解锁。
 - d. 同时按下车座两侧的大号红色按钮，折叠座椅靠背。
 - e. 向后折叠遮阳篷。
 - f. 将头靠背面的2个红色拉环扭紧在一起，向后折叠。
3. 按下车把手底座上的红色按钮，将车把手向后旋动。
4. 仅平衡车模式：按下支撑柱条下方的红色按钮，取下后轮。将后轮翻转，重新插回相同的支撑柱条，车轮朝外，停车装置朝上，用力按压直至听到“喀哒”声，表示车轮固定到位。
5. 折叠后轮支撑柱条时，长按三轮车框架后部的红色按钮，向下推相应的支撑柱条并旋转，直至其方向朝前。另一根支撑柱条的安装方法同理。
6. 推车模式：
 - a. 如果已经将后推把手（推把）取下，可以将后推把手固定在折叠三轮车背面，以推车模式推行。
 - b. 面朝三轮车正面，向您的右侧推动车把手支柱上的车把手锁扣，使前轮仅在后推把手（推把）上转动。

打开EXPLORER三轮车

在推车模式下，请遵循以下步骤打开三轮车。婴儿三轮车模式下，请遵循以下所有步骤。训练三轮车模式下，请直接跳至步骤2。训练三轮车和平衡车模式下，请直接跳至步骤3。

1. 打开系带安全座椅：
 - a. 按下车把手底座上的红色按钮，将车把手向前旋动。
 - b. 同时按下车座两侧的大号红色按钮，打开座椅靠背。
 - c. 展开头靠。
 - d. 按下车把手底座上的红色按钮，将车把手向后旋动。
 - e. 将左、右两侧安全把手对准车把手，并将其按动插入，直至听到“喀哒”声，表示固定到位。
 - f. 将安全扣环滑动至后推把手（推把）下方，将扣环上的拉环插入靠背凹槽，将推把固定在靠背上。
 - g. 将遮阳篷调整至适宜位置。
2. 按下三轮车框架后方的红色按钮，打开后轮支撑柱条。长按红色按钮，旋转相应的支撑柱条，直至其完全伸长（可听到“喀哒”声）。松开按钮，将支撑柱条锁定到位。另一根支撑柱条的安装方法同理。
3. 在三轮车模式下，如有需要，请打开搁脚踏板。
4. 仅平衡车模式：按下支撑柱条下方的红色按钮，取下后轮。将后轮翻转，重新插回相同的支撑柱条，车轮朝内（面对面），停车装置朝下，面对地面，用力按压直至听到“喀哒”声，表示车轮固定到位。

将车把手锁扣推进适宜的三轮车模式，启用或锁定在车把手和/或后推把手（推把）上转动的前轮（请参见“车把手锁定机制操作方法”内容）。

重要提示 – 仔细阅读并妥善保管以备日后参考之用

- 警告！孩子身边千万不要离人。
- 警告！使用前，请确保所有锁定装置都已处于锁定状态。
- 警告！在婴儿三轮车模式下，请勿让儿童玩耍。
- 警告！此座椅装置不适合6个月以下的儿童使用。
- 警告！请每次都使用约束系统。
- 警告！使用前，请检查婴儿车车体或座椅装置或汽车座椅连接装置是否正确接合；
- 警告！本产品不适合在跑步或滑冰时使用；
- 请勿连接任何携带附件，连接到把手和/或靠背后方和/或车辆两侧的重物会影响车辆的稳定性。
- 放置和取出儿童时，应启用停车装置。
- 警告！车内有儿童时，需要成年人看护。
- 警告！每次使用三轮车时均应使用随附的儿童约束系统。
- 警告！使用非制造商建议的车包可能导致三轮车不稳定。
- 警告！超出制造商建议的负载会导致三轮车不稳定。
- 警告！未按产品使用说明使用三轮车包或支架会导致三轮车不稳定。

常规使用说明：

- 在使用之前，请先确保产品组装无误。请检查所有的连接部分：转向柱、搁脚板、座椅、安全带、护栏等必须调整正确并确保锁紧机构均已牢牢锁紧。请在孩子骑行前检查产品，确定是否存在任何可能带来潜在危险的部件或情况。
- 孩子应当在成年人的监护下骑乘本产品。应当特别注意指导儿童如何安全骑行。
- 请勿在公路上使用本产品，可安全骑行的区域的例子有：平坦无碎石的区域（操场、公共广场）
- 请勿在楼梯附近、斜坡上、道路上或潮湿的表面使用本产品。
- 孩子骑行的速度越快，潜在的危险就越大。在家里，请确保移除任何挂得过低、可能破碎的框架或镜子，以及任何可能因骑行意外而掉落的物品。角桌也可能成为安全隐患。
- 请不要让多人同时骑乘本产品。
- 使用本产品时，请确保孩子穿着衣服和合适的鞋子。
- 请确保骑行者双手都握在车把手上，以合理地控制方向。
- 请勿让骑行者穿戴任何阻碍视听，或是会损害产品功能的物品。
- 使用本产品时应多加小心，因为没有足够技巧的话，可能会发生跌倒或碰撞事件，导致使用者或第三方人员受伤。

检查、维护和清洁

- 在使用期间检查所有五金件并按要求拧紧。在每次开始使用时，请务必遵循此程序。如果不进行这些检查，三轮车可能会翻倒或造成危险。应按照制造商的说明进行更换。
- 用稍湿的布（冷水）和温和的肥皂擦拭三轮车。切勿使用腐蚀性或磨蚀性物质清洁本产品。
- 车辆的设计使其只能供一名儿童使用。
- 不应使用未经制造商批准的配件。
- 只应使用制造商/经销商提供或推荐的替换零件。

保养和安全事项：

- 安全检查：请定期检查产品是否有任何松动或错位的部分，特别是车轮、踏板、座椅和车把手。
- 定期清洁可以延长产品使用寿命。
- 产品弄脏时可用干布擦拭。
- 请定期检查产品是否有磨损和撕裂的情况。
- 请定期检查部件是否有断裂或其他损坏情况，如果有，请停止使用本产品。
- 定期检查可以预防事故的发生。

附加信息

如有任何疑问或需要咨询，请联系我们: contact@globber.com

保修

制造商为本产品的制造瑕疵提供为期2年的免费保修，保修期从购买之日开始计算。此有限保修不包括正常使用条件下轮胎、管子或线绳出现的磨损或损坏，亦不包括因组装、维护或收纳不当而造成的任何损坏或损失。若出现以下情况，本有限保修将无法生效：

- 出于非休闲娱乐或代步用途使用；
- 进行任何方式的改装或改造；
- 租赁

因使用本产品而直接或间接导致的附带或相关损失或损伤，制造商概不负责。Globber不提供延长保修。有偿延长保修必须向出售此产品的商家购买。请妥善保存销售收据原件和本说明书，并记下产品名称，以备日后参考。

备用配件

如需定购此产品备用配件，请访问我们的网站 globber.com

請先詳讀本說明書，再組裝與使用產品。請保留本說明書，以供日後參考。

拆開產品包裝與組裝產品時請小心。本產品應由負責任的成人組裝。請拆掉所有包材和塑膠袋並組裝產品，再讓兒童使用。

警告：請勿踩住或站立在三輪車架後方，否則產品可能會翻覆。

三輪車模式：警告：本產品非供 36 個月以上的兒童使用；支撐力道不足。

兒童體重上限：幼兒三輪車為 15 公斤；其他模式為 20 公斤。

不要在潮溼的天氣下或潮溼地面使用。

如何組裝和改造 EXPLORER TRIKE FOLDABLE 4in1

A. 組裝幼兒三輪車 (10–36 個月)

- 如果要展開後輪輪軸，請使用三輪車架後方的紅色按鈕。按住紅色按鈕旋轉對應的輪軸，直到完全伸展開來（直到聽到咔嗒聲）。放開按鈕即可鎖定輪軸。對另外一個輪軸重複同樣步驟。
- 將擋泥板插入前輪。對齊前輪叉與三輪車架，然後將輪叉的轉向柄插入車架。
- 將車把置於三輪車架上方，確保正面朝前，而不是朝向座墊。對齊輪叉的轉向柄與車把柱，然後將車把向下壓入，直到聽到咔嗒聲，表示零件已卡緊。
- 以輪子朝外、停車裝置朝上的方向將後輪插入輪軸，然後用力壓入，將輪子卡緊。
- 安裝座墊：
 - 打開三輪車架頂端的夾緊杆。
 - 按住座椅柱最下面的彈簧按鈕，然後將座椅柱插入三輪車架，並將座墊往下壓，直到彈簧按鈕完全通過三輪車架。
 - 按下座椅柱最下面的彈簧按鈕並調低座墊，直到座椅柱最上面的彈簧按鈕卡緊在三輪車架的「MAX」高度標記。這時座墊為最高位置。座墊可調整為 2 種高度 (33 公分/36 公分)。
 - 如果組裝成幼兒三輪車，請將座墊調整為較低高度。如果想把座墊調到較低高度，只要按下夾具上的黑色按鈕，即可將座墊一直往下壓。
 - 關上夾緊杆以鎖定座墊。
- 按住前輪輪圈上的紅色踏板拆卸鈕，對齊踏板插槽與輪圈導引並插入踏板，然後放開拆卸鈕將踏板壓入（直到聽到咔嗒聲）。對另外一個踏板重複同樣步驟。檢查踏板是否已卡緊。
- 如果要裝上腳踏，請以腳踏板朝前的方向將腳踏置於座椅柱下方。按下座椅柱最下面的彈簧按鈕，然後腳踏壓到座椅柱上，直到彈簧按鈕卡入腳踏鎖定孔。將腳踏下方的旋鈕旋轉 90 度以鎖定腳踏。

警告：每次使用之前，都請先檢查腳踏是否已鎖定。

- 安裝安全帶座椅：
 - 同時按下座椅兩側的紅色大按鈕，然後展開靠背。
 - 如果頭枕為折疊狀態，請將頭枕背後的 2 個紅色按鈕向內壓，以展開頭枕。
 - 將座椅放在座墊上；確保座椅下方的旋鈕與座墊插槽對齊，才能順利滑入座墊插槽。
 - 將座墊下方的旋鈕旋轉 90 度，讓座椅鎖定在座墊上。
- 安裝左右安全護欄：
 - 確認座墊已調到最低位置（請參閱上方的步驟 5）。
 - 將對應的左右安全護欄末端分別壓入座椅靠背兩側中央的插槽（直到聽到咔嗒聲）。

- 按下車把基部的紅色按鈕，將左車把或右車把轉到朝向座椅。
 - 將左右安全護欄的另一端壓入車把卡緊。
- 將遮陽篷固定軸壓入座椅靠背兩側上緣的插槽卡緊。
 - 組裝家長手把（推行桿）：按下彈簧按鈕，然後將手把上半部（手把部分）插入下半部。滑動手把上半部，直到彈簧按鈕卡入其中一個鎖定孔。家長手把可調整為 2 種高度 (100 公分/103 公分)。
- 將家長手把（推行桿）安裝到三輪車上：將手把安全環往上滑，然後將手把小心地依序插入座椅、座墊和三輪車架後方的插孔中。將家長手把向下壓，直到手把末端的轉向柄卡入三輪車架。將手把安全環往下滑，然後將安全環固定片插入靠背上的插槽，讓家長手把鎖定在靠背上。

注意：家長手把（推行桿）安裝妥當時，會與車把和前輪叉連動，家長即可控制三輪車轉向。

- 將杯架滑入家長手把（推行桿）上的專用插槽。

警告：別讓杯架超重。限重 900 公克 (2 磅)。放太重的東西在杯架上可能會造成不穩定的危險狀況。

警告：每次使用前，都請檢查座椅和安全護欄是否已鎖定。

將兒童固定在幼兒三輪車上

- 座椅上設有 5 點式安全帶；首次使用前，請調整每條安全帶的長度。肩帶和腰帶應貼身繫住兒童。
- 如果要扣上安全帶，請將左右肩帶末端的滑扣分別卡入左右腰帶末端的滑扣。
- 接著，將這兩組滑扣插入腿間安全帶上的鎖定扣，直到聽到咔嗒聲。
- 再次檢查安全帶是否扣緊，且 5 條安全帶的長度均能貼身繫住兒童。
- 您可在靠背上將肩帶調整為 2 種高度。

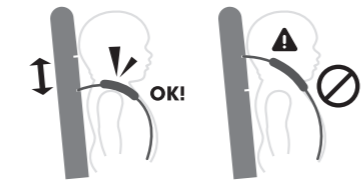

警告：使用裝上座椅的三輪車時，請全程扣緊 5 點式安全帶。

警告：請隨時讓孩子繫上安全帶以保安全。

如何操作慣性滑行模式

- 前輪有兩種操作模式：
- 解除鎖定模式：此時踏板不會跟著前輪轉動（慣性滑行）。
 - 鎖定模式：此時踏板會與前輪連動。

如果要將前輪調整為解除鎖定模式（慣性滑行），請找出前輪側邊標有「解除鎖定」圖示的紅色大按鈕。轉動前輪，將前輪輪圈上的某個箭頭對齊按鈕上的點，然後按下按鈕，直到聽到咔嗒聲。

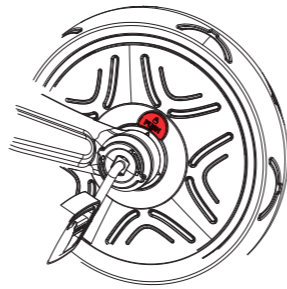

如果要將前輪調整為鎖定模式，請找出前輪側邊標有「鎖定」圖示的紅色大按鈕。轉動前輪，將前輪輪圈上的某個箭頭對齊按鈕上的點，然後按下按鈕，直到聽到咔嗒聲。

警告：慣性滑行功能僅能搭配家長手把（推行桿）使用。

警告：請先確認推行桿（家長手把）鎖定在正確位置再使用。

警告：自動慣性滑行可確保孩子的腳放在踏板上時，能安全推動三輪車，踏板不會轉動。

如何操作停車裝置

必要時可以使用停車裝置鎖定後輪，讓三輪車維持靜止狀態。

如果要鎖定停車裝置，請停下三輪車，然後用腳踩下左後輪的紅色停車裝置。聽到咔嗒聲後，表示停車裝置已鎖定，三輪車會維持靜止。

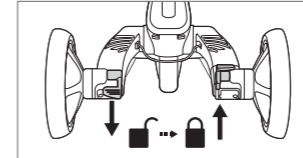

如果要解除鎖定停車裝置，請用腳踩下右後輪的紅色停車裝置。聽到咔嗒聲後，表示停車裝置已解除鎖定，三輪車就能移動了。

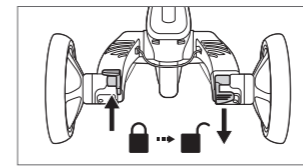

警告：位於後輪的停車裝置不應用來減慢三輪車的速度。左側的停車裝置是在停下三輪車後，用來將三輪車調整為靜止模式。停車裝置無其他設計目的。使用停車裝置讓三輪車減速，可能會對後輪機構造成無法彌補的損壞，應一律避免。

如何操作車把鎖定機構

如果要操作車把鎖定機構，請採用下列建議設定。

幼兒三輪車：面向三輪車前端，然後將車把柱上的車把鎖推向您的右邊，如此只能使用家長手把（推行桿）控制前輪轉向。

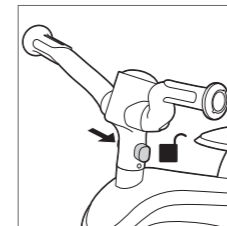

輔助三輪車、練習三輪車和平衡車：

面向三輪車前端，然後將車把柱上的車把鎖推向您的左邊，如此車把和家長手把（推行桿）都能用來控制前輪轉向。

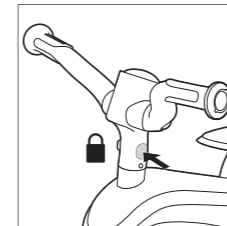

B. 將幼兒三輪車改造成輔助三輪車 (18–36 個月)

在輔助三輪車階段，孩子可以開始使用踏板。確保孩子的腳正確平放在踏板上。

- 按下三輪車架底部後側的紅色拆卸鈕並拉出家長手把（推行桿），從三輪車架拆下手把。
- 滑動車把下方的拆卸鈕，拆下左右安全護欄。
- 將座墊下方的旋鈕旋轉 90 度，鬆開並拆下安全帶座椅。
- 將手把安全環往上滑，然後將手把依序插入座墊和三輪車

架後方的插孔中，裝回三輪車的家長手把（推行桿）。將家長手把向下壓，直到手把末端的轉向柄卡入三輪車架。

- 按下車把基部的紅色按鈕，將車把轉到朝前的位置。

提醒：為了避免造成刮傷或受傷，請將家長手把（推行桿）安全環往下滑，直到安全環固定在座墊上。

- 面向三輪車前端，然後將車把柱上的車把鎖推向您的左邊，如此車把和家長手把（推行桿）都能用來控制前輪轉向。
- 保留安全帶座椅，日後給更小的小孩使用：
 - 同時按下座椅兩側的紅色大按鈕，然後折疊靠背。
 - 按下靠背背面下緣的 2 個紅色拆卸鈕，從座椅拆下左右安全護欄。
 - 將安全護欄裝到靠背背面的 2 個環中。
 - 將頭枕背面的 2 個紅色擋片扣在一起，向後折疊收起頭枕。
 - 向後折疊收起遮陽篷。

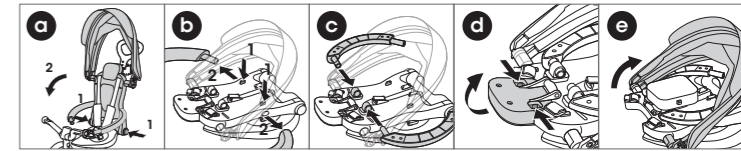

C. 將輔助三輪車改造成練習三輪車 (24–36 個月)

孩子夠大可以踩踏板時，請取下家長手把（推行桿），將前輪調到鎖定模式，讓孩子踩踏板驅動前輪前進。

- 按下三輪車架底部後側的紅色按鈕，取下家長手把（推行桿）。
- 將前輪調整到鎖定模式（請參閱「如何操作慣性滑行模式」一節）。
- 將腳踏下方的旋鈕轉 90 度，再按下腳踏左側的彈簧按鈕，取下腳踏。
- 面向三輪車前端，確認車把柱上的車把鎖已推向您的左邊，如此才能使用車把控制前輪轉向。

警告：請將家長手把（推行桿）收納於安全的位置，切勿讓兒童拿取。

D. 將練習三輪車改造成平衡車 (2–5 歲)

孩子熟悉如何在練習三輪車上維持肢體協調與平衡後，可拆下踏板並改造後輪，讓孩子當做平衡車騎乘：

- 按下後輪軸下方的紅色按鈕拆下後輪。
- 以輪子朝內（彼此相對）、停車裝置朝向地面的方向將後輪插回輪軸，然後用力壓入，將輪子卡緊。
- 按下前輪輪圈上的踏板拆卸鈕，拆下踏板。按下座墊下方的紅色按鈕，將踏板插入座墊背後的專屬收納孔。
- 面向三輪車前端，確認車把柱上的車把鎖已推向您的左邊，如此才能使用車把控制前輪轉向。
- 必要時調整座墊高度。兒童的腳必須能順利踩到地面，以停下平衡車。
- 平衡車煞車方式：平衡車可用腳煞車。當兒童停止走動或跑動，即可停止車輛移動。請務必確認兒童在任何速度下都能停止車輛，騎乘時也必須穿著合適的鞋子。

警告：請勿用於車流中。必須穿戴安全護具。務必讓孩子全程穿戴安全護具（安全帽、護肘、護膝和手套）。

折疊 EXPLORER TRIKE (手推車模式)

三輪車可折疊收納，以便攜帶。如果是幼兒三輪車，請按照以下所有步驟進行。如果是輔助三輪車，請按照步驟 1 進行。如果是練習三輪車，請跳到步驟 3。如果是平衡車，請跳到步驟 4。

- 如果三輪車已安裝腳踏，請折疊腳踏。
- 折疊安全帶座椅 (幼兒三輪車):
 - 滑動左右車把下方的拆卸鈕，拆下安全護欄。
 - 按下車把基部的紅色按鈕，將車把轉到朝上的位置。
 - 將手把安全環往上滑，從座椅靠背解除鎖定家長手把。
 - 同時按下座椅兩側的紅色大按鈕，然後折疊靠背。
 - 向後折疊收起遮陽篷。
 - 將頭枕背面的 2 個紅色擋片扣在一起，向後折疊收起頭枕。
- 按下車把基部的紅色按鈕，將車把轉到朝後的位置。
- 僅限平衡車：按下後輪軸下方的紅色按鈕拆下後輪。以輪子朝外、停車裝置朝上的方向將後輪插回輪軸，然後用力壓入，將輪子卡緊。
- 如果要折疊後輪輪軸，請按住三輪車架後方的紅色按鈕，然後下壓對應的輪軸，轉到朝前的方向。對另外一個輪軸重複同樣步驟。
- 手推車模式:
 - 如果家長手把 (推行桿) 已拆下，可在三輪車折疊狀態下將手把裝到三輪車背面，即可以手推車模式推行。
 - 面向三輪車前端，然後將車把柱上的車把鎖推向您的右邊，如此只能使用家長手把 (推行桿) 控制前輪轉向。

展開 EXPLORER TRIKE

請按照下列步驟，從手推車模式展開為三輪車。如果是幼兒三輪車，請按照以下所有步驟進行。如果是輔助三輪車，請跳到步驟 2。如果是練習三輪車和平衡車，請跳到步驟 3。

- 展開安全帶座椅:
 - 按下車把基部的紅色按鈕，將車把轉到朝前的位置。
 - 同時按下座椅兩側的紅色大按鈕，然後展開靠背。
 - 展開頭枕。
 - 按下車把基部的紅色按鈕，將車把轉到朝後的位置。
 - 將左右安全護欄壓入車把卡緊。
 - 將家長手把 (推行桿) 安全環往下滑，然後將安全環固定片插入靠背上的插槽，讓家長手把鎖定在靠背上。
 - 將遮陽篷調整到適合的位置。
- 如果要展開後輪輪軸，請使用三輪車架後方的紅色按鈕。按住紅色按鈕旋轉對應的輪軸，直到完全伸展開來 (*直到聽到咔嚓聲*)。放開按鈕即可鎖定輪軸。對另外一個輪軸重複同樣步驟。
- 如果使用需要腳踏的三輪車模式，請展開腳踏。
- 僅限平衡車：按下後輪軸下方的紅色按鈕拆下後輪。以輪子朝內 (彼此相對)、停車裝置朝向地面的方向將後輪插回輪軸，然後用力壓入，將輪子卡緊。

將車把鎖推到三輪車模式適用的設定，允許或禁止透過車把和/ 或家長手把 (推行桿) 控制前輪轉向 (請參閱「如何操作車把鎖定機構」一節)。

重要事項 – 請詳讀並保留供日後參考

- 警告！切勿讓孩子無人看管。
- 警告！確保所有鎖定裝置都已固定，再進行使用。
- 警告！請勿讓兒童在幼兒三輪車模式下使用本產品。
- 警告！本座椅裝置不適合六個月以下的兒童。
- 警告！一律使用防制系統。
- 警告！使用前，請先檢查嬰兒車車體、座椅或汽車座椅附加裝置是否正確連接；
- 警告！本產品不適合奔跑或溜冰；
- 不要附接任何攜行配件。加諸於把手和/或座椅靠背和/或車輛兩側的重量，都會影響車輛的穩定性。
- 停車裝置應裝設妥當，再讓兒童上下車。
- 警告！請勿讓兒童在無人看顧的情況下留在三輪車上。
- 警告！請務必使用三輪車附帶的兒童約束系統。
- 警告！若使用製造商建議外的背包，會令三輪車變得不穩定。
- 警告！若超過製造商建議之負重，會令三輪車變得不穩定。
- 警告！若未根據產品使用說明書去使用背包或背包架，會令三輪車變得不穩定。

一般使用說明：

- 使用前請先確認產品組裝正確。檢查所有連接元件：中央轉桿；腳踏；座椅；安全帶；安全環必須正確調整並確認鎖定機制已牢固鎖定。兒童騎乘前，請先檢查產品，判斷有無潛在危險零件或狀況。
- 兒童騎乘本產品期間，應由成人監督。應特別留意，指導孩子安全騎乘。
- 勿在公路上使用。安全騎乘區域的範例有：用於平坦而無碎石的區域 (遊樂場、公共廣場)。
- 勿在樓梯附近、斜坡上、馬路上或濕滑表面使用本產品。
- 隨著兒童成長，行動力變高，潛在危險也會增加。在家中，請務必移除掛太低的架子或鏡子，以及遭受撞擊可能會破裂或掉落的所有物品。邊桌也會造成危險。
- 一次只能有一個人騎乘本產品。
- 確認兒童在使用本產品時穿著衣服與正確鞋款。
- 確認騎乘者雙手握住把手，以正確操控。
- 勿讓騎乘者穿戴會影響聽力或視力的物品，或會損及本產品功能的物品。
- 本產品應謹慎使用，需要技巧避免摔落或撞擊，導致使用者或他人受傷。

檢查、維護與清潔

- 使用期間請檢查所有硬體，並依需要鎖緊。特別重要的是，每次使用前都要遵循此程序。若未進行這些檢查，三輪車可能會翻覆或因其他原因而有危險。應遵循製造商的指示進行更換。
- 以微濕的布 (冷水) 和溫和清潔劑清潔三輪車。切勿使用腐蝕性和研磨性的物質清潔產品。
- 車輛僅設計供一名兒童使用。
- 不應使用非製造商提供的配件。
- 僅應使用製造商/經銷商提供或建議的任何更換零件。

維護與安全：

- 安全檢查：定期檢查本產品，找出有無鬆脫或錯位的元件，尤其是輪子、踏板、座椅和把手。
- 定期清潔可延長產品壽命。若有髒污，請以乾布擦拭本產品。
- 定期檢查磨損與破裂的狀況。
- 定期檢查零件是否破損或損壞，若有此現象，請停止使用本產品。
- 定期檢查可避免意外。

附加資訊

如需查詢，請透過 contact@globber.com 聯絡我們。

保養

製造商為本產品提供購買日起2 年內之機件故障免費保用服務。有限保固不會涵蓋磨損、輪胎、管子或纜線，或任何不當操作、維護或儲存而導致的意外損壞、故障或遺失。在以下情況下，有限保固即會無效：

- 用作非娛樂或交通用途；
- 曾被改裝；
- 租借他人。

製造商將不負責任何於使用時直接或間接導致之遺失或損壞。Globber不提供延長保固

服務。如果您已購買延長保固服務，必須由購買之商店承擔。

請妥善保存產品發票及本說明書，並在以下位置填上產品名稱。

.....

其他零件

如欲購買本產品的其他零件，請瀏覽本公司網站 globber.com。

説明書をよく読んでから製品を組み立て、使用してください。今後参照できるよう説明書を保管してください。
製品の梱包を解き、組み立てる時は慎重に行ってください。
製品の組み立ては、責任ある大人の方が行わなければなりません。
梱包材やビニール袋をすべて取り除き、組み立ててから、お子様に製品を与えてください。
警告！三輪車フレームの背に足を載せたり、上に立ったりすると製品がひっくり返る可能性があるため、お止めください。
三輪車モード：警告！支える強度が不充分のため、36カ月以上のお子様には使用させないでください。
お子様の最大体重：幼児用三輪車は15kg、その他のモードでは20kg。
雨の日、または濡れた地面の上では使用しないでください。

EXPLORER 折り畳み式三輪車 4in1の組み立て方とモード変換の方法

A. 幼児用三輪車の組み立て（10～36カ月）

- 後輪の脚を広げるには、三輪車フレームの背にある赤いボタンを使用します。赤いボタンを押したまま、対応する脚を回転させ、脚を完全に伸ばします（カチッと音が聞こえます）。ボタンから指を放し、脚を所定の位置にロックします。他の脚にも同じ手順を繰り返します。
- 前輪に泥除けを差し込みます。前輪フォークを三輪車フレームと合わせ、フォークのステアリングシャフトをフレームに差し込みます。
- ハンドルバーを三輪車フレームの上に持ち上げ、前部がサドルの反対の、前を向いていることを確認します。フォークのステアリングシャフトをハンドルバーの軸に合わせ、パーツがカチッと音をさせて所定の位置にしっかりと合まるまでハンドルバーを下に押しします。
- 車輪を外側に向け、駐輪装置が上の天井を向いているようにして、後輪を脚に差し込んだら、車輪がカチッと合まるまでしっかりと押し込みます。
- サドルの取り付け方：
 - 三輪車フレームの上部にあるクランプのレバーを開きます。
 - シートポスト下部のスプリング入りボタンを押したままにし、シートポストを三輪車フレームに差し込み、スプリング入りボタンが三輪車フレームの中にすっきり入るまでサドルを下に押しします。
 - シートポストの下部にあるスプリング入りボタンを押し、シート上部のスプリング入りボタンが「MAX」のマークの所で三輪車フレームに固定されるまで、サドルを下に下げます。これは高い位置へのサドルの設定になります。サドルは2つの高さ（33cm / 36cm）に調整可能です。
 - 幼児用三輪車では、サドルを低い位置にセットしてください。サドルを低い位置に調整するには、黒いボタンを押して、サドルを一番下まで押し込みます。
 - クランプのレバーを閉じ、サドルを所定の位置にロックします。
- 前輪ハブにある赤いペダル解除ツマミを押ししたままにして、ペダルのスロットをハブのガイドに合わせてペダルをハブに差し込み、ツマミを放してペダルを中に押し込みます（カチッと音がするまで）。他のペダルにも同じ手順を繰り返します。ペダルが所定の位置にしっかりとロックされているかチェックします。
- フットレストを取り付けるには、ウィングを前に向けて、シートポストの下でフットレストを持ちます。シートポストの下部にあるスプリング入りボタンを押し、スプリング入りボタンがフットレストの穴にカチッと合まるまで、フットレストをポストに押し込みます。フットレストの下のノブを90度回し、フットレストを所定の位置にしっかりとロックします。

警告！毎回使用前にはフットレストがしっかりと固定されているか確認してください。

- ハーネス付きシートの取り付け方：
 - シートの両側にある、大きな赤いボタンを同時に押し、背もたれを広げます。
 - ヘッドレストが折り畳まれていれば、ヘッドレスト背面の2つの赤いボタンを中に押し広げてください。
 - サドルの上にシートを置きます。その時、シート下のノブがサドルのスロットに合わさって、サドルの中に入れることを確認してください。
 - サドルの下のノブを90度回して、シートをサドルに固定しま

- す。
- 左右の安全バーの取り付け方：
 - サドルが低い位置にセットされている（上記のステップ5を参照）ことを確認します。
 - 左右の対応する安全バーをシートの背もたれの横にある開口部に接続し、中に押し込みます（カチッと音がするまで）。
 - ハンドルバーの台にある赤いボタンを押し、左右のハンドルバーをシートの方に回転させます。
 - 左右の安全バーの他の端をハンドルバーに接続し、カチッと合まるまで押し込みます。
- キャンピーの端を、シートの背もたれの上部にある横の開口部に合わせ、カチッと合まるまで押し込みます。
- 保護者用ハンドル（プッシュバー）の組み立て方：スプリング入りボタンを押し、バーの上部（ハンドル部分）を下部分に差し込みます。上部をずらし、スプリング入りボタンが穴のどれか一つにカチッと合まるようにしてください。保護者用ハンドルは2つの高さ（100cm / 103cm）に調整可能です。
- 三輪車への保護者用ハンドル（プッシュバー）の取り付け方：セキュリティリングをバーの上にずらし、バーをシート、サドル、三輪車フレームの背面にある各穴にそって差し込みます。バーの端にあるステアリングシャフトが三輪車フレームにカチッと合まるまで、保護者用ハンドルを下に押しします。セキュリティリングをバーの下にずらし、リングのつまみを背もたれのスロットに差し込み、保護者用ハンドルを背もたれに固定します。

注意点：保護者用ハンドル（プッシュバー）が正しく取り付けられたら、保護者用ハンドルはハンドルバーと前輪フォークに接続され、保護者の方が三輪車を操縦することができます。

- カップホルダーを、保護者用ハンドル（プッシュバー）の専用スロットまでずらします。

警告！カップホルダーに負荷をかけないでください。最大900g（2ポンド）。カップホルダーに負荷がかかり過ぎると、危険で不安定な状態が発生する可能性があります。

警告！シートと安全バーがしっかりと固定されているか、毎回の使用前にチェックしてください。

幼児用三輪車に乗るお子様をしっかりと支える

- 5点のハーネスシステムがシートに設置されているので、初めて利用される前に各ストラップのスライダーを調整してください。肩ストラップと腰ストラップはお子様の体にしっかりとフィットするはずですが、バックルで留めるには、肩ストラップの端を腰ストラップの端にはめ込み、左右両方の側のストラップも同じようにします。
- 続いて、カチッと音がするまで、両方の部品を脚の間のストラップにあるバックルの筐体に差し込みます。
- しっかりとロックされ、5本のストラップの長さがお子様に合っているか二重にチェックします。
- 背もたれの安全ベルトは2つの高さに調節できます。

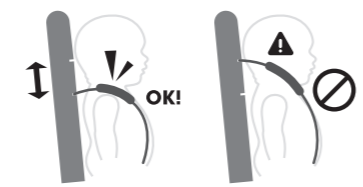

警告！三輪車にシートを載せて使用する時は、常に5点ハーネスで締めてください。

警告！常にお子様の安全ベルトを締めてください。

フリーホイール・モードの操作方法

- 前輪には次の2つの操作モードがあります。
 - 解錠モード：前輪と独立してペダルが回転する場合（フリーホイール）。
 - 施錠モード：ペダルと前輪が接続され、一体化して動く場合。
- 前輪を解錠モード（フリーホイール）にするには、解錠マークのある大きな赤いボタンの付いた前輪の横側を探します。前輪ハブの周りの矢印の一つがボタンの点に揃うまで前輪を回し、続いてカチッと音がするまでボタンを押しします。
- 前輪を施錠モードにするには、施錠マークのある大きな赤いボタンの付いた前輪の横側を探します。前輪ハブの周りの矢印の一つがボタンの点に揃うまで前輪を回し、続いてカチッと音がするまでボタンを押しします。

警告！フリーホイール機能は保護者用ハンドル（プッシュバー）と一緒に使用するものです。

警告！プッシュバー（保護者用ハンドル）が所定の位置にロックされているかチェックしてから使用してください。

警告！自動フリーホイール機能では、ペダルが回転せずに、お子様の足をペダルに乗せたまま三輪車を押すことが出来るようになります。

パーキングデバイスの操作方法

パーキングデバイスを使用して後輪をロックし、必要に応じて三輪車を静止したままにします。

- パーキングデバイスをロックするには、三輪車を止め、左の車輪にある赤いパーキングデバイスを足で下に押しします。カチッと音がしたら、パーキングデバイスはロックされ、三輪車は静止したままになります。

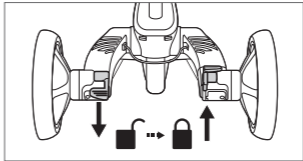

- パーキングデバイスをロック解除するには、右の車輪にある赤いパーキングデバイスを足で下に押しします。カチッと音がしたら、駐輪装置はロック解除され、三輪車は動きます。

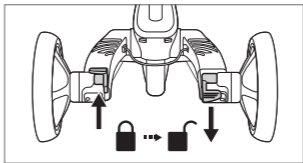

警告！後輪にあるパーキングデバイスは、三輪車の速度を落とすために使用しないでください。左のパーキングデバイスは三輪車を止めた後に、静止モードにするために設計されています。パーキングデバイスは、他の目的のために設計されていません。パーキングデバイスを使用して三輪車の速度を落とすと、後輪のメカニズムに回復不能な損傷を引き起こすため、常に回避する必要があります。

ハンドルバーロック機構の操作方法

ハンドルバーロック機構を操作するには、以下の推奨設定に従ってください。

- 幼児用三輪車の場合：**三輪車の正面を向いて、ハンドルバー軸にあるハンドルバーロックを自分の右側に押し、前輪の操縦を保護者用ハンドル（プッシュバー）でのみ可能にしてください。

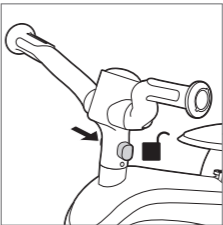

- ガイド付き三輪車、トレーニング用三輪車、バランスバイクの場合：**三輪車の正面を向いて、ハンドルバー軸にあるハンドルバーロックを自分の左側に押し、前輪の操縦をハンドルバーと保護者用ハンドル（プッシュバー）の両方で可能にしてください。

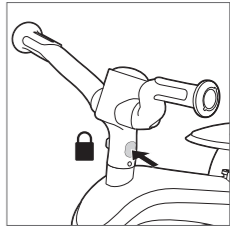

B. 幼児用三輪車をガイド付き三輪車に変える（18～36カ月）

ガイド付き三輪車の段階になると、お子様はペダルを使用し始めます。お子様の足がペダルに正しく、平らに乗っていることを確認してください。

- 保護者用ハンドル（プッシュバー）を三輪車から取り外すには、三輪車フレームの下部後方にある赤い解除ボタンを押し、バーをずらして外します。
- 左右の安全バーをハンドルバーから取り外すには、ハンドルバーの下の解除ボタンをずらします。

- サドルの下で、ノブを90度回してロックを解除し、ハーネス付きシートを取り外します。
- 保護者用ハンドル（プッシュバー）を三輪車に再び取り付けるには、セキュリティリングをバーまでずらし、バーをサドルの後ろや三輪車フレームにある各穴の中に差し込んでください。バーの端にあるステアリングシャフトが三輪車フレームにカチッと合まるまで、保護者用ハンドルを下に押しします。
- ハンドルバーの台にある赤いボタンを押し、ハンドルバーを前に回転させます。

注意！擦り傷や怪我を防ぐため、セキュリティリングがサドルの下に来るまで、保護者用ハンドル（プッシュバー）の下にずらしてください。

- 三輪車の正面を向いて、ハンドルバー軸にあるハンドルバーロックを自分の左側に押し、前輪の操縦をハンドルバーと保護者用ハンドル（プッシュバー）の両方で可能にしてください。
- 以下のようにして、ハーネス付きシートを次のお子様のために保管してください。
 - シートの両側にある、大きな赤いボタンを同時に押し、背もたれを折り畳みます。
 - 背もたれの下部後方にある2つの赤い解除ボタンを押し、左右の安全バーをシートから取り外します。
 - 安全バーを背もたれの背面の2つの輪に取り付けます。
 - ヘッドレスト後部の2つの赤いつまみをひねり、後ろ側に折り畳みます。
 - キャンピーを後ろに向かって折り畳みます。

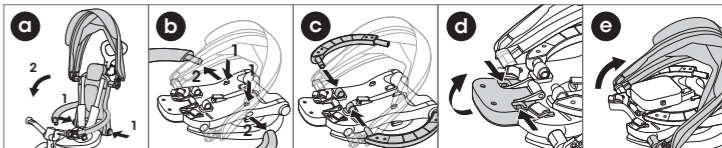

C. ガイド付き三輪車をトレーニング用三輪車に変える（24～36カ月）

お子様が充分成長しペダルがこげるようになったら、保護者用ハンドル（プッシュバー）を取り外し、前輪を施錠モードにしてペダルを操作できるようにしてください。

- 三輪車フレームの下部後方にある赤いボタンを押し、保護者用ハンドル（プッシュバー）を取り外します。
- 前輪を施錠モードにします（「フリーホイール・モードの操作方法」を参照）。
- フットレストの下のノブを90度回してフットレストを取り外し、続いて、フットレストの左側にあるスプリング入りボタンを押しします。
- 三輪車の正面を向いて、ハンドルバー軸にあるハンドルバーロックを自分の左側に押し、前輪の操縦をハンドルバーで可能にしてください。

警告！保護者用ハンドル（プッシュバー）は安全な場所に保管してください。お子様の手の届かない所に置いてください。

D. トレーニング用三輪車をバランスバイクに変える (2～5歳)

お子様がトレーニング用三輪車の上での協調動作やバランスを習得したら、次のようにしてペダルを取り外し、後輪を変えて、お子様がバランスバイクとして本製品に乗れるようにしてください。

1. 脚の下の赤いボタンを押し、後輪を取り外します。
2. 両方の後輪をひっくり返して同じ脚に再び差し込んで、後輪が内側を向き（お互いに向き合って）、パーキングデバイスが下の床を向くようにしたら、カチッとほまるまで後輪をしっかりと押します。
3. 前輪ハブにあるペダル解除ボタンを押し、ペダルを取り外します。サドルの下にある赤いボタンを押し、ペダルをサドルの背面にある専用の穴に差し込んでから保管してください。
4. 三輪車の正面を向いて、ハンドルバー軸にある**ハンドルバーロック**を自分の左側に押し、前輪の操縦をハンドルバーで可能にしてください。
5. 必要なら、サドルの高さを調整してください。お子様は自分の足を難なく地面に着けてバイクを止められなくてはなりません。
6. バランスバイクのブレーキ操作：バランスバイクは足でブレーキがかかります。お子様が歩く、または走るのを止めると、動きを止められます。お子様が、出した速度を常に止めることができ、適切な靴を履いていることを確認してください。

警告！路上では使用しないでください。保護具を必ず着用してください。お子様が常に安全具（ヘルメット、肘当て、膝当て、手袋）を着用しているか確認してください。

EXPLORER 三輪車を折り畳む (トロリー・モード)

この三輪車は折り畳み式で簡単に持ち運べます。**幼児用三輪車**の場合、以下の手順にすべて従ってください。**ガイド付き三輪車**の場合、手順1に従ってください。**トレーニング用三輪車**の場合、手順3に進んでください。**バランスバイク**の場合、手順4に進んでください。

1. フットレストが三輪車に取り付けられていれば、上に折り畳みます。
2. ハーネス付きシートの広げ方（幼児用三輪車）：
 - a. 左右の安全バーをハンドルバーの下の解除ボタンをずらし、安全バーをハンドルバーから取り外します。
 - b. ハンドルバーの台にある赤いボタンを押し、ハンドルバーを上回転させます。
 - c. セキュリティリングをプッシュバーの上にならずし、保護者用ハンドルのロックを解除してシートの背もたれから外します。
 - d. シートの両側の、大きな赤いボタンを同時に押し、背もたれを折り畳みます。
 - e. キャノピーを後ろに向かって折り畳みます。
 - f. ヘッドレスト後部の2つの赤いツマミをひねり、後ろ側に折り畳みます。
3. ハンドルバーの台にある赤いボタンを押し、ハンドルバーを後ろに回転させます。
4. **バランスバイク**のみ：脚の下の赤いボタンを押し、後輪を取り外します。車輪を外側に向け、パーキングデバイスが上の天井を向いているようにして、後輪を同じ脚に差し込み直したら、車輪がカチッとほまるまでしっかりと押し込みます。
5. 後輪の脚を折り畳むには、三輪車フレームの後部の赤いボタンを押しただまにし、対応する脚を下に押し、前を向くまで脚を回します。他の脚にも同じ手順を繰り返します。
6. **トロリー・モード**：
 - a. 保護者用ハンドル（プッシュバー）を取り外したら、折り畳んだ三輪車の背面に保護者用ハンドルを取り付け、トロリー・モードで押すことができます。
 - b. 三輪車の正面を向いて、ハンドルバー軸にある**ハンドルバーロック**を自分の右側に押し、前輪の操縦を保護者用ハンドル（プッシュバー）でのみ可能にしてください。

EXPLORER 三輪車を広げる

以下の手順に従って、トロリー・モードの三輪車を広げます。**幼児用三輪車**の場合、以下の手順にすべて従ってください。**ガイド付き三輪車**の場合、手順2に進んでください。**トレーニング用三輪車、バランスバイク**の場合、手順3に進んでください。

1. ハーネス付きシートの広げ方：
 - a. ハンドルバーの台にある赤いボタンを押し、ハンドルバーを前に回転させます。
 - b. シートの両側にある、大きな赤いボタンを同時に押し、背もたれを広げます。
 - c. ヘッドレストを広げます。
 - d. ハンドルバーの台にある赤いボタンを押し、ハンドルバーを後ろに回転させます。
 - e. 左右の安全バーをハンドルバーに接続し、所定の位置にカチッとほまるまで押し込みます。
 - f. セキュリティリングを保護者用ハンドル（プッシュバー）の下にならずし、リングのつまみを背もたれのスロットに差し込み、保護者用ハンドルを背もたれに固定します。
 - g. キャノピーをご希望の位置に調整します。
2. 後輪の脚を広げるには、三輪車フレームの背にある赤いボタンを使用します。赤いボタンを押したまま、対応する脚を回転させ、脚を完全に伸ばします（カチットという音が聞こえます）。ボタンから指を放し、脚を所定の位置にロックします。他の脚にも同じ手順を繰り返します。
3. 三輪車モードに必要な場合は、フットレストを広げてください。
4. **バランスバイク**のみ：脚の下の赤いボタンを押し、後輪を取り外します。両方の後輪をひっくり返して同じ脚に再び差し込んで、後輪が内側を向き（お互いに向き合って）、パーキングデバイスが下の床を向くようにしたら、カチットほまるまで後輪をしっかりと押します。

三輪車モードの適切な設定に**ハンドルバーロック**を押し込み、ハンドルバーおよび/または保護者用ハンドル（プッシュバー）の前輪操縦を有効、無効を切り換えます（「**ハンドルバーロック機構の操作方法**」の項を参照してください）。

重要 - よくお読みになり、いつでも見られるように大切に保管してください。

- 警告！お子様から離れないでください。
- 警告！使用前にすべてのロック装置がかみ合っていることを確認してください。
- 警告！お子様が幼児用三輪車モードにして、この製品で遊ばないようにしてください。
- 警告！このシートユニットは6か月未満のお子様には適していません。
- 警告！常に拘束システムを使用してください。
- 警告！使用前にベビーカー本体、シートユニット、またはチャイルドシートの取り付け装置が正しくかみ合っていることを確認してください。
- 警告！本製品はランニングやスケートには適していません。
- キャリングアクセサリーを取り付けしないでください。ハンドルや背もたれの背面、車両の側面に取り付けられた負荷は、車両の安定性に影響します。
- パーキングデバイスは、子供を乗せ降ろしするときにかみ合う必要があります。
- 警告！お子様を三輪車に残したまま立ち去らないでください。
- 警告！三輪車に付属する子供用拘束システムを使用してください。
- 警告！メーカー推奨品以外の荷物バッグを使用すると、三輪車は不安定になる可能性があります。
- 警告！メーカーの推奨値を超えて負荷をかけると、三輪車は不安定になります。
- 警告！説明書に記載されていないのに荷物バッグや荷物ラックを使用すると、三輪車は不安定になります。

一般的な使用方法：

- 使用する前に、製品が適切に組み立てられていることを確認してください。接続部分（ステアリング軸、フットレスト、シート、安全ベルト、安全リング）が全て正しく調整され、ロック機構がしっかりと施錠されていることをチェックしてください。お子様が乗る前に製品をチェックし、何らかの危険性のある部品や症状がないか判定してください。
- お子様がこの製品に乗る時は大人の方が見守ってあげてください。特別な注意を払って、お子様に安全な乗り方を教えてください。
- 公道では使用しないこと。安全な乗車場所の例：平らで砂利のない場所で使用すること（遊び場、公園)
- 階段の近く、坂道、道路、濡れた面の上でこの製品を使用しないでください。
- お子様成長して動きが大きくなるほど、潜在的な危険性が増します。ご家庭では、極端に低い所に掛かっている額縁や鏡、衝突した場合に落下する可能性のある物があれば必ず取り外してください。コーナーテーブルも危険です。
- 一度に二人以上を製品に乗らせないでください。
- 製品を使用する時は、お子様が服を着て、適切な履物を履いているか確認してください。
- 乗る人は適切な操作のため必ずハンドルバーに両手を置いてください。
- 聴覚や視覚の妨げになる物、または製品の機能を損なう物は乗る人に着せないようにしてください。
- ユーザーまたは第三者の怪我につながる転倒や衝突を避けるにはスキルが必要であるため、製品は注意してご利用ください。

点検、メンテナンス、クリーニング

- 使用期間中はすべてのハードウェアを確認し、必要に応じてしっかりと締めます。毎回使い始める時に、この手順に従うことは特に重要です。これらのチェックが行われないと、トライクが転覆するか、そうでなければ危険になる可能性があります。交換は、メーカーの説明に従って行う必要があります。
- トライクを少し湿らせた布 (冷水) と中性石けんで洗浄してください。製品の洗浄には、腐食性物質や研磨剤を使用しないでください。
- 車両は、設計されたように1人の子供のみが使用するものです。
- メーカーが承認していない付属品は使用しないでください。
- メーカー/販売店が供給または推奨している交換部品のみを使用します。

メンテナンスと安全：

- **安全チェック**：製品のパーツに緩みや外れがないか、特に車輪、ペダル、シートおよびハンドルバーを定期的にチェックしてください。
- 定期的にクリーニングすると長持ちします。汚れたら製品を乾いた布で拭いてください。
- 摩耗や剥離の症状がないか定期的にチェックしてください。
- 部品の破損や損傷がないか定期的にチェックし、もし発生した場合はこの製品の使用を停止してください。

補足情報

ご質問などは、下記にお問い合わせください。contact@globber.com

保証

メーカーでは、本製品の製造上の欠陥に対し、購入日から2年の間、無償で保証します。本有限保証では、通常の摩耗や割れ、タイヤ、チューブ、ケーブル、その他不適切な組立、メンテナンス、保管により発生した損傷、過失または損失は対象外となります。本制有限保証は、製品に次の形跡がある場合は無効となります。

- ・レクリエーションまたは移動以外の用途で使用された
- ・何らかの改造を施された
- ・レンタルに供された

本製品の使用により直接的または間接的に発生する、偶発的または結果的損害や損傷に対し、メーカーは責任を負いません。

Globberでは、延長保証を提供致しません。お客様が延長保証をご購入された場合、お買い求めの小売店による特典と考えられます。記録のため、領収書の原本を本マニュアルと共に保管し、商品名を下記にメモしてください。

.....

スペア部品

本製品のスペア部品のご注文の際は、当社ウェブサイトglobber.com にアクセスしてください。

제품 조립과 사용 전에 사용설명서를 주의깊게 읽으십시오. 이후 참고를 위해 사용설명서를 보관하십시오.
 제품 개봉과 조립 시 주의하십시오.
 이 제품은 책임질 수 있는 성인이 조립하여야 합니다.
 모든 포장재와 비닐봉지를 제거하고 제품을 조립한 후 아이에게 줘야 합니다.
 경고! 세발자전거가 뒤집힐 수 있으니 후면 프레임에 발로 딛거나 위에 서지 마십시오.
 세발자전거 모드: 경고! 36개월 이하의 어린이는 사용하지 마십시오. 저항할 힘이 부족합니다.
 어린이 최대 체중: 유아용 세발자전거는 15kg, 다른 모드는 20kg. 비가 오는 날이나 지면에 물기가 있을 때 사용하지 마십시오.

접이식 4in1 EXPLORER TRIKE 조립 및 변경 방법

A. 유아용(10-36개월) 세발자전거 조립

1. 뒷바퀴의 다리를 펼치면 세발자전거 프레임 후면의 빨간색 버튼을 사용합니다. 빨간색 버튼을 길게 누르면 해당 다리가 완전히 퍼질 때까지 돌아갑니다(딸깍 소리가 들림). 눌렀던 버튼을 놓으면 다리가 제자리에 안전하게 고정됩니다. 다른 바퀴에 동일한 절차를 반복합니다.
2. 앞바퀴에 머드가드를 끼웁니다. 앞바퀴 포크와 세발자전거 프레임에 나란히 맞추고 포크의 스티어링 샤프트를 프레임에 통해 삽입합니다.
3. 세발자전거 프레임 위의 핸들바를 잡고 전면을 시트에서 멀리 앞으로 향하게 합니다. 포크의 스티어링 샤프트를 핸들바 기둥에 맞추고 딸깍 소리와 함께 제자리에 고정될 때까지 핸들바를 꺾 누릅니다.
4. 바퀴가 바깥쪽을 향하고 주차 장치가 뒷면으로 오게 하여 뒷바퀴를 다리에 삽입한 후 제자리에 딸깍하고 고정될 때까지 꺾 누릅니다.
5. 시트 설치하기
 - a. 세발자전거 프레임 상단에 있는 클램프의 레버를 엽니다.
 - b. 시트 기둥 하단의 스프링 버튼을 누른 채 시트 기둥을 세발자전거 프레임에 삽입하고 세발자전거 프레임을 완전히 통과할 때까지 시트를 아래로 누릅니다.
 - c. 시트 기둥 하단의 스프링 버튼을 누른 채 시트 기둥 상단의 스프링 버튼이 '최대' 표시에서 세발자전거 프레임에 고정될 때까지 시트를 내립니다. 이것이 시트가 제일 높게 고정되는 위치입니다. 시트는 2개 높이(33cm/36cm)로 조절할 수 있습니다.
 - d. 유아용 세발자전거의 경우, 시트를 낮은 위치에 고정합니다. 시트 위치를 낮게 조절하려면, 클램프의 검은색 버튼을 눌러 시트를 아래로 꺾 내립니다.
 - e. 클램프 레버를 잠가 시트를 안전하게 제자리에 고정합니다.
6. 앞바퀴 허브의 빨간색 페달 해제 탭을 누른 채 페달 슬롯과 허브 가이드를 나란히 맞춰 페달을 허브에 삽입하고 탭을 해제한 후 딸깍 소리가 날 때까지 페달을 밀어 넣습니다. 다른 바퀴에 동일한 절차를 반복합니다. 페달이 안전하게 제자리에 고정됐는지 확인합니다.
7. 발판을 부착하려면, 발판을 시트 기둥 아래에 놓고 날개를 앞으로 향하게 하여 잡습니다. 시트 기둥 하단의 스프링 버튼을 누른 채 시트 기둥을 세발자전거 프레임에 삽입하고 세발자전거 프레임을 완전히 통과할 때까지 시트를 아래로 누릅니다. 발판 밑에 꼭지를 90도 돌려 발판을 안전하게 제자리에 고정합니다.

경고! 사용 전 매번 발판이 제대로 고정되었는지 확인합니다.

8. 하네스 시트 설치하기
 - a. 등받이를 펼치려면 시트 양쪽에 있는 큰 빨간색 버튼을 동시에 누릅니다.
 - b. 머리받이가 접혀 있는 경우, 뒷면의 빨간색 버튼 2개를 안쪽으로 눌러 머리받이를 펍니다.
 - c. 하네스 시트를 자전거 시트 위에 놓습니다. 시트 밑에 있는

- a. 꼭지를 자전거 시트 슬롯에 맞춰 끝까지 들어가게 합니다.
 - d. 자전거 시트 밑에 꼭지를 90도 돌려 시트를 안전하게 제자리에 고정합니다.
9. 왼쪽과 오른쪽에 안전봉 설치하기
 - a. 시트가 낮은 위치에 있는지 확인합니다(위 순서 5번 참조).
 - b. 왼쪽과 오른쪽 안전봉의 끝을 시트 등받이의 허리 부분에 있는 측면 구멍에 끼우고 딸깍 소리가 날 때까지 밀어 넣습니다.
 - c. 핸들바 바닥에 있는 빨간색 버튼을 눌러 왼쪽과 오른쪽 핸들바를 시트 방향으로 돌립니다.
 - d. 왼쪽과 오른쪽 안전봉의 다른 끝을 핸들바에 끼우고 딸깍 소리가 날 때까지 밀어 넣습니다.
 10. 캐노피 끝을 시트 등받이 상단에 있는 측면 구멍에 맞추고 딸깍 소리가 날 때까지 밀어 넣습니다.
 11. 보호자 손잡이(푸쉬바) 조립하기 스프링 버튼을 눌러 바 상단에 아래에 있는 곳에 끼웁니다. 스프링 버튼이 한쪽 구멍에 딸깍하고 고정되도록 상단을 밀어 넣습니다. 보호자 손잡이는 2개 높이(100cm/103cm)로 조절할 수 있습니다. 세발자전거에 보호자 손잡이 설치하기 안전고리를 바 위로 밀어 하네스 시트, 자전거 시트, 세발자전거 프레임의 뒷면에 있는 구멍에 바를 잘 끼웁니다. 바 끝에 있는 스티어링 샤프트가 세발자전거 프레임에 딸깍하고 고정되도록 보호자 손잡이를 아래로 밀니다. 안전고리를 바 아래로 밀고 고리의 탭을 등받이 슬롯에 끼워 보호자 손잡이를 등받이에 고정합니다.

주의: 보호자 손잡이(푸쉬바)가 올바르게 설치되면, 핸들바와 앞바퀴 포크에 보호자 손잡이가 연결되어 보호자가 세발자전거의 구동을 조종할 수 있습니다.

12. 컵홀더를 보호자 손잡이(푸쉬바)의 슬롯에 끼워 딸깍 소리가 날 때까지 밀어 넣습니다.

경고! 컵홀더에 무거운 것을 올려 놓지 마십시오. 최대 900g(2lbs) 까지 가능하나 너무 무거운 것을 올려 놓으면 균형이 불안정해져 위험할 수 있습니다.

경고! 사용 전 항상 시트와 안전봉이 제대로 고정되었는지 확인합니다.

아이가 안전하게 유아용 세발자전거를 사용해야 합니다

- 5점식 보호 벨트 장치가 시트에 설치되어 있습니다. 처음 사용하기 전에 각 스트랩의 슬라이더를 조정하십시오. 어깨끈과 허리끈이 아이를 단단히 감싸야 합니다.
- 버클을 채우려면 어깨끈의 끝을 허리끈의 끝에 끼웁니다. 왼쪽과 오른쪽 모두 동일하게 버클을 채웁니다.
- 그런 다음, 두 끈을 다리 사이 스트랩의 버클 넣는 곳에 딸깍 소리가 나도록 끼웁니다.
- 스트랩이 안전하게 고정됐는지, 5개 스트랩의 길이가 아이에게 잘 맞는지 한번 더 확인합니다.
- 등받이 안전 벨트는 2개 높이로 조절할 수 있습니다.

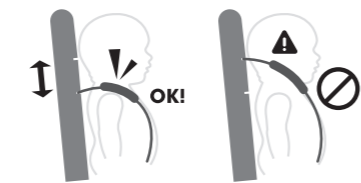

경고! 5점식 하네스 시트를 세발자전거에 사용할 때는 스트랩을 항상 잘 고정합니다.

경고! 어린이에게 항상 안전벨트를 채워주세요.

자율 바퀴 모드 작동법

- 앞바퀴는 두 가지 작동 모드가 있습니다.
 - 해제 모드: 페달이 앞바퀴와 독립적으로 돌아갈 때(자율 바퀴).
 - 잠금 모드: 페달과 앞바퀴가 연결되어 하나로 움직일 때.
- 앞바퀴를 해제 모드(자율 바퀴)로 설정하려면 앞바퀴에 잠금 해제 표시가 있는 큰 빨간색 버튼을 찾습니다. 앞바퀴 허브 주변의 화살표 중 하나가 버튼의 점과 일치선이 될 때까지 앞바퀴를 돌린 후 딸깍 소리가 날 때까지 버튼을 누릅니다.
- 앞바퀴를 잠금 모드로 설정하려면 앞바퀴에 잠금 표시가 있는 큰 빨간색 버튼을 찾습니다. 앞바퀴 허브 주변의 화살표 중 하나가 버튼의 점과 일치선이 될 때까지 앞바퀴를 돌린 후 딸깍 소리가 날 때까지 버튼을 누릅니다.

경고! 자율 바퀴 기능은 보호자 손잡이(푸쉬바)가 있을 때만 사용합니다.

경고! 사용 전에 먼저 보호자 손잡이가 제대로 고정되었는지 확인하십시오.

경고! 자동 자율 바퀴는 페달이 돌아가는 일 없이 어린이가 발을 페달에 얹은 채 보호자가 안전하게 세발자전거를 밀 수 있는 상태입니다.

주차 장치 작동법

주차 장치를 사용하여 뒷바퀴를 잠그고 필요할 때 세발자전거를 정지 상태로 유지하십시오.

- 주차 장치를 잠그려면 세발자전거를 멈추고 왼쪽 바퀴의 빨간색 주차 장치를 발로 누릅니다. 딸깍 소리가 나면 브레이크가 걸려 세발자전거가 움직이지 않습니다.
- 주차 장치를 잠금 해제하려면 오른쪽 바퀴의 빨간색 주차 장치를 발로 누릅니다. 딸깍 소리가 나면 브레이크가 해제되어 세발자전거가 움직입니다.

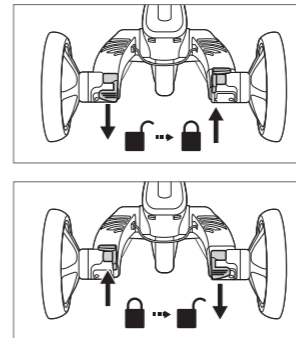

경고! 뒷바퀴에 있는 주차 장치를 세발자전거의 속도를 줄이는데 사용해서는 안 됩니다. 왼쪽에 있는 주차 장치는 세발자전거를 멈춘 후 주차 모드를 사용하도록 설계되었습니다. 주차 장치는 다른 용도로 사용할 수 없습니다. 주차 장치를 사용하여 세발자전거의 속도를 늦추면 뒷바퀴 구조에 돌이킬 수 없는 손상을 줄 수 있으므로 항상 조심해야 합니다.

핸들바 잠금 장치 작동법

핸들바 잠금 장치를 사용하려면 아래의 권장 설정을 준수하십시오.

- 유아용 세발자전거: 세발자전거의 앞면이 보이도록 놓고 핸들바 기둥의 핸들바 잠금 장치를 내 오른쪽으로 밀어 보호자 손잡이(푸쉬바)로만 앞바퀴를 움직일 수 있게 합니다.

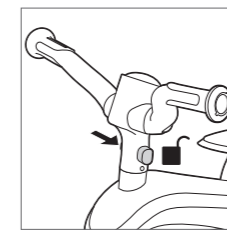

- 가이드 세발자전거, 트레이닝 세발자전거, 밸런스 바이크: 세발자전거의 앞면이 보이도록 놓고 핸들바 기둥의 핸들바 잠금 장치를 내 왼쪽으로 밀어 핸들바와 보호자 손잡이(푸쉬바)로 모두 앞바퀴를 움직일 수 있게 합니다.

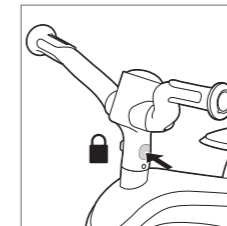

B. 유아용 세발자전거를 가이드 세발자전거 모드(18-36개월 유아용)로 변경하기

- 가이드 세발자전거 모드에서는 아이가 페달 사용을 시작할 수 있습니다. 아이가 페달에 발을 바르게 딛고 있는지 확인하십시오.
- 세발자전거 프레임의 하단 후면에 있는 빨간색 해제 버튼을 누르고 바를 밖으로 밀어서 세발자전거에서 보호자 손잡이(푸쉬바)를 제거합니다.
 - 해제 버튼을 핸들바 아래로 밀어 핸들바 왼쪽과 오른쪽에 있는 안전봉을 제거합니다.
 - 좌석 밑에 꼭지를 90도 돌려 하네스 시트를 풀어서 뺍니다.
 - 안전고리를 바 위로 밀어 보호자 손잡이(푸쉬바)를 세발자전거에 다시 부착하고 시트와 세발자전거 프레임의 뒷면에 있는 구멍에 바를 끼웁니다. 바 끝에 있는 스티어링 샤프트가 세발자전거 프레임에 딸깍하고 고정되도록 보호자 손잡이를 아래로 밀니다.
 - 핸들바 바닥에 있는 빨간색 버튼을 눌러 핸들바를 앞으로 돌립니다.

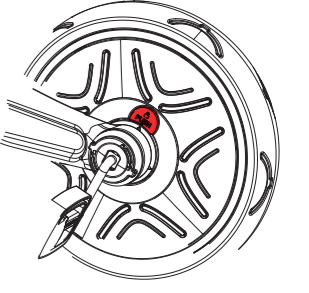

경고! 굽힘이나 부상을 방지할 수 있도록 안전고리가 시트에 장착될 때까지 안전고리를 보호자 손잡이(푸쉬바) 아래로 밀어 넣습니다.

- 세발자전거의 앞면이 보이도록 놓고 핸들바 기둥의 핸들바 잠금 장치를 내 왼쪽으로 밀어 핸들바와 보호자 손잡이(푸쉬바)로 모두 앞바퀴를 움직일 수 있게 합니다.
- 하네스 시트 보관하기
 - a. 등받이를 펼치려면 시트 양쪽에 있는 큰 빨간색 버튼을 동시에 누릅니다.
 - b. 등받이 뒷면 하단에 있는 빨간색 해제 버튼 2개를 눌러 시트의 왼쪽과 오른쪽에 있는 안전봉을 제거합니다.
 - c. 등받이 뒷면에 있는 고리 2개에 안전봉을 끼웁니다.
 - d. 머리받이 뒷면에 있는 빨간색 탭 2개를 함께 눌러 머리받이를 뒤로 접습니다.
 - e. 캐노피를 뒤로 접습니다.

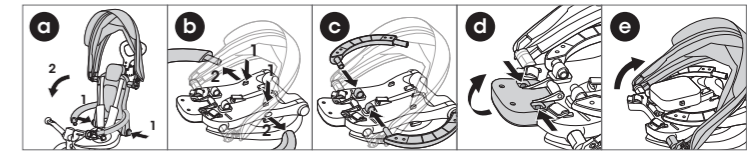

C. 가이드 트라이크를 트레이닝 트라이크 모드(24-36개월 유아용)로 변경하기

어린이가 페달을 밟을 만큼 자라면, 보호자 손잡이(푸쉬바)를 떼어내고 앞바퀴를 잠금 모드로 선택하여 앞바퀴로 페달을 사용할 수 있게 합니다.

1. 프레임 하단 빨간 버튼을 눌러 보호자 손잡이(푸쉬바)를 제거합니다.
2. 앞바퀴를 잠금 모드로 사용하기(“자율 바퀴 모드 작동 방법” 참조)
3. 꼭지를 90도로 돌려 발판을 분리한 다음, 발판 기둥 왼쪽에 있는 스프링 장착 버튼을 누릅니다.
4. 세발자전거의 앞면이 보이도록 놓고 핸들바 기둥의 핸들바 잠금 장치를 내 왼쪽으로 밀어 핸들바와 보호자 손잡이(푸쉬바)로 모두 앞바퀴를 움직일 수 있게 합니다.

경고! 보호자 손잡이(푸쉬바)를 안전한 곳에 보관하십시오. 아이의 손이 닿지 않도록 주의합니다.

D. 트레이닝 세발자전거를 밸런스 바이크(2-5세용)로 변경하기

아이가 트레이닝 세발자전거에서 조정력과 균형감을 익혔으면 페달을 제거하고 뒷바퀴를 변경하여 밸런스 바이크 모드로 이용할 수 있도록 합니다.

1. 다리 아래에 빨간색 버튼을 눌러 뒷바퀴를 뺍니다.
2. 뒷바퀴를 뒤집어 같은 다리에 다시 끼우고 뒷바퀴가 안쪽(서로 마주함)을 향하고 주차 장치가 바닥을 향하도록 놓은 후 뒷바퀴가 제자리에 고정될 때까지 꼭 누릅니다.
3. 앞바퀴 허브의 페달 분리 버튼을 눌러 페달을 뺍니다. 시트 밑에 빨간색 버튼을 눌러 시트 뒷면의 전용 구멍에 페달을 넣어 보관합니다.
4. 세발자전거의 앞면이 보이도록 놓고 핸들바 기둥의 핸들바 잠금 장치를 내 왼쪽으로 밀어 핸들바와 보호자 손잡이(푸쉬바)로 모두 앞바퀴를 움직일 수 있게 합니다.
5. 필요한 경우 시트 높이를 조절합니다. 아이는 자전거를 멈출 수 있도록 발을 땅에 편하게 놓을 수 있어야 합니다.
6. 밸런스 바이크 브레이크 걸기: 밸런스 바이크는 발로 브레이크를 걸 수 있습니다. 어린이가 발로 걷기/달리기를 멈추면 자전거가 썩니다. 어린이가 자전거 속도를 정지할 수 있고 적절한 신발을 신고 있는지 항상 확인해야 합니다.

경고! 교통도로에서 사용하지 마십시오. 보호 장비를 착용해야 합니다. 항상 안전 장비를 착용합니다(헬멧, 팔꿈치 보호대, 무릎 보호대, 장갑).

EXPLORER TRIKE 접기(보행기 모드)

세발자전거는 접어서 간편하게 운반할 수 있습니다. 유아용 세발자전거는 다음 단계를 모두 따릅니다. 가이드 세발자전거는 1 단계를 따릅니다. 트레이닝 세발자전거는 3단계로 넘어갑니다. 밸런스 바이크는 4단계로 넘어갑니다.

1. 세발자전거에 설치하는 경우 발판을 위로 접습니다.
2. 하네스 시트(유아용 세발자전거) 접기
 - a. 왼쪽과 오른쪽 핸들바 아래에 있는 해제 버튼을 밀어 핸들바에서 안전봉을 제거합니다.
 - b. 핸들바 바닥에 있는 빨간색 버튼을 눌러 핸들바를 위로 돌립니다.
 - c. 푸쉬바 위로 안전고리를 밀어 시트 등받이에서 보호자 손잡이의 잠금을 해제합니다.
 - d. 등받이를 접으려면 시트 양쪽에 있는 큰 빨간색 버튼을 동시에 누릅니다.
 - e. 캐노피를 뒤로 접습니다.
 - f. 머리받이 뒷면에 있는 빨간색 탭 2개를 함께 눌러 머리받이를 뒤로 접습니다.
3. 핸들바 바닥에 있는 빨간색 버튼을 눌러 핸들바를 뒤로 돌립니다.
4. 밸런스 바이크에만 해당합니다. 다리 아래에 빨간색 버튼을 눌러 뒷바퀴를 뺍니다. 뒷바퀴를 뒤집어 같은 다리에 다시 삽입하여 바깥쪽을 향하게 하고 주차 장치가 뒷면으로 오게 하여 뒷바퀴가 제자리에 고정될 때까지 꼭 누릅니다.
5. 뒷바퀴의 다리를 접으려면 세발자전거 프레임의 뒤쪽에 있는 빨간색 버튼을 누른 채 다리의 방향이 앞을 오도록 아래로 밀어 돌립니다. 다른 바퀴에 동일한 절차를 반복합니다.
6. 보행기 모드:
 - a. 보호자 손잡이(푸쉬바)를 제거하고 세발자전거를 접어 뒤면에 보호자 손잡이를 달아 보행기 모드로 사용할 수 있습니다.
 - b. 세발자전거의 앞면이 보이도록 놓고 핸들바 기둥의 핸들바 잠금 장치를 내 오른쪽으로 밀어 보호자 손잡이(푸쉬바)로만 앞바퀴를 움직일 수 있게 합니다.

EXPLORER TRIKE 펴기

보행기 모드에서 세발자전거를 펴 수 있습니다. 유아용 세발자전거는 다음 단계를 모두 따릅니다. 가이드 세발자전거는 2단계로 넘어갑니다. 트레이닝 세발자전거, 밸런스 바이크는 3단계로 넘어갑니다.

1. 하네스 시트 펴기
 - a. 핸들바 바닥에 있는 빨간색 버튼을 눌러 핸들바를 앞으로 돌립니다.
 - b. 등받이를 펼치려면 시트 양쪽에 있는 큰 빨간색 버튼을 동시에 누릅니다.
 - c. 머리받이를 펴니다.
 - d. 핸들바 바닥에 있는 빨간색 버튼을 눌러 핸들바를 뒤로 돌립니다.
 - e. 왼쪽과 오른쪽 안전봉을 핸들바에 끼우고 딸깍 소리가 날 때까지 밀어 넣습니다.
 - f. 안전고리를 보호자 손잡이(푸쉬바) 아래로 밀고 고리의 탭을 등받이 슬롯에 끼워 보호자 손잡이를 등받이에 고정합니다.
 - g. 캐노피를 원하는 위치로 조절합니다.
2. 뒷바퀴의 다리를 펼치려면 세발자전거 프레임 후면의 빨간색 버튼을 사용합니다. 빨간색 버튼을 길게 누르면 해당 다리가 완전히 펴질 때까지 돌아갑니다(딸깍 소리가 들림). 눌렀던 버튼을 놓으면 다리가 제자리에 안전하게 고정됩니다. 다른 바퀴에 동일한 절차를 반복합니다.
3. 세발자전거 모드에서 필요한 경우 발판을 펴니다.
4. 밸런스 바이크에만 해당합니다. 다리 아래에 빨간색 버튼을 눌러 뒷바퀴를 뺍니다. 뒷바퀴를 뒤집어 같은 다리에 다시 끼우고 뒷바퀴가 안쪽(서로 마주함)을 향하고 주차 장치가 바닥을 향하도록 놓은 후 뒷바퀴가 제자리에 고정될 때까지 꼭 누릅니다.

핸들바 잠금 장치를 밀어 적합한 세발자전거 모드를 선택하여 핸들바/보호자 손잡이(푸쉬바)로 앞바퀴를 움직이게 또는 안 움직이게 설정할 수 있습니다(‘핸들바 잠금 장치 작동법’ 참조).

중요 - 주의 깊게 읽고 나중에 참조할 수 있도록 보관하십시오

- 경고! 아이를 방치하지 마십시오.
- 경고! 사용하기 전에 모든 잠금 장치가 맞물려 있는지 확인하십시오.
- 경고! 아이가 이 제품을 유아용 세발자전거 모드로 가지고 놀지 못하게 하십시오.
- 경고! 36개월 미만의 유아에게 적합하지 않습니다(작은 부품 포함).
- 경고! 항상 구속 시스템을 사용하십시오.
- 경고! 사용하기 전에 유모차 본체, 시트 유닛, 카시트 부착 장치가 올바르게 결합되었는지 확인하십시오.
- 경고! 이 제품은 달리기나 스케이팅 타기에 적합하지 않습니다.
- 휴대용품을 부착하지 마십시오. 핸들, 등받이 뒤쪽, 유모차 측면에 짐을 실으면 안정성에 영향을 미칩니다.
- 아이를 태우고 내릴 때는 반드시 주차 장치를 걸어 놓아야 합니다.
- 경고! 세발자전거로 사용할 때는 아이를 혼자 두지 마십시오.
- 경고! 세발자전거와 함께 제공되는 어린이 안전장치 시스템을 사용해야 합니다.
- 경고! 제조사에서 권장하는 운반 가방이 아닌 다른 가방을 사용할 경우 세발자전거가 불안정해질 수 있습니다.
- 경고! 제조사에서 권장하는 하중을 초과하면 세발자전거가 불안정해집니다.
- 경고! 놓을 자리가 없는 상황에서 운반 가방이나 거치대를 사용하면 세발자전거가 불안정해집니다.

일반 사용설명:

- 사용 전, 제품이 바르게 조립되었는지 확인합니다. 모든 연결 부위를 확인합니다: 핸들 기둥, 발판, 시트, 안전 벨트, 안전 고리는 반드시 똑바로 맞춰져야 하며 고정 장치가 제대로 고정되었는지 확인합니다. 어린이가 타기 전 잠재적으로 위험한 부품이나 상태가 있는지 제품을 확인합니다.
- 어린이가 이 제품을 타는 동안 성인이 감독해야 합니다. 어린이에게 안전한 타기를 지도할 때는 특별한 주의가 필요합니다.
- 공공도로에서 제품을 사용하지 마십시오. 안전하게 탈 수 있는 장소 예: 평평하고 자갈이 없는 곳(놀이터, 공공 광장)
- 이 제품을 계단 근처, 비탈, 도로, 또는 젖은 표면에서 사용하지 마십시오.
- 어린이의 가동 능력이 자랄수록, 잠재적 위험 역시 증가합니다. 가정에서는, 너무 낮게 달려 깨질 수 있는 프레임 또는 거울 및 충격을 받았을 때 떨어질 수 있는 부품을 제거하십시오. 코너 테이블 역시 위험할 수 있습니다.
- 제품에 한번에 한 명 넘는 사람이 타지 않게 합니다.
- 어린이가 제품을 사용할 때 옷과 적절한 신발을 신도록 합니다.
- 제대로 조종할 수 있도록 반드시 양손으로 손잡이를 잡습니다.
- 청각이나 시야에 방해가 될 수 있는 것, 또는 제품 기능에 방해가 될 수 있는 것은 착용하지 않도록 합니다.
- 사용자나 타인에게 부상을 입힐 수 있는 낙상이나 충돌을 방지하려면 기술이 필요한 만큼 주의해서 제품을 사용해야 합니다.

검사, 유지 보수 및 청소

- 사용 기간 동안 모든 하드웨어를 점검하고 필요에 따라 조입니다. 사용할 때마다 이 절차를 준수하는 것이 특히 중요합니다. 점검을 수행하지 않으면 세발자전거가 전복되거나 위험할 수 있습니다. 제조업체의 지침에 따라 교체해야 합니다.
- 약간 젖은 천(미지근한 물)과 순한 비누로 세발자전거를 청소하십시오. 부식성 또는 연마성 물질을 사용하여 제품을 청소하지 마십시오.
- 아이 한 명만 탈 수 있도록 설계되었습니다.
- 제조사에서 승인하지 않은 부속품은 사용하지 마십시오.
- 제조사/유통업체에서 제공하거나 권장하는 교체 부품만 사용해야 합니다.

관리와 보안:

- 보안 확인: 주기적으로 제품을 확인해서 느슨하거나 풀린 부분이 있는지 살핍니다. 특히 바퀴, 페달, 시트, 핸들바를 주의합니다.
- 주기적으로 세척하면 오래 사용할 수 있습니다. 제품이 더러워졌으면 마른 천으로 닦아 주십시오.
- 정기적으로 마모 상태를 점검해 주십시오.
- 정기적으로 망가지거나 손상된 부품이 없는지 확인하고, 그런 상태인 경우 제품 사용을 중단하십시오.
- 정기적 점검으로 사고를 예방할 수 있습니다.

추가 정보

질문사항에 대해 연락할 이메일: contact@globber.com

보증

제조사는 구매일로부터 2년 제조 결함에 대해 본 제품을 보증합니다.본 제한 보증서에서는 정상적인 마모나 파열, 타이어, 튜브나 케이블, 또는 부적절한 조립, 보수나 보관으로 인한 손해, 고장이나 손실은 보장하지 않습니다. 본 제한 보증서는 다음과 같이 제품을 사용한 경우 무효입니다.

- 레크리에이션이나 이동 이외의 수단으로 사용함
- 어떤 식으로든 개조함
- 타인에게

대여함 제조사는 본 제품의 사용으로 인해 직간접적으로 발생한 우연 또는 인과적 손실이나 손해에 대해 책임을 지지 않습니다.

제조사에는 보증을 연장하지 않습니다. 연장된 보증서를 구입했다면 그것은 판매한 매점에서 합의사항을 이행해야 합니다.

사용자 기록을 위해 본 사용설명서와 함께 판매 영수증 원본을 보관하고 상품명 아래에 기입하십시오.

예비 부품

본 제품에 대한 예비 부품을 주문하려면 당사 웹사이트(globber.com)를 방문하십시오.

يُرجى قراءة التعليمات بعناية قبل تجميع المنتج واستخدامه. احتفظ بالتعليمات كدليل مرجعي للرجوع إليها في المستقبل. كن حريصاً عند فك تغليف المنتج وتجميعه. يجب تجميع هذا المنتج بواسطة شخص بالغ مسؤول. أزل جميع مواد التغليف والحقائب البلاستيكية، وقم بتجميع المنتج قبل إعطائه لطفلك.

تحذير! لا تضع قدمك أو تقف فوق الجانب الخلفي لهيكل الدراجة ثلاثية العجلات، لأن هذا قد يتسبب في انقلاب المنتج رأساً على عقب. أوضاع الدراجة ثلاثية العجلات: تحذير! لا ينبغي استخدام المنتج بواسطة الأطفال بعمر أكبر من 36 شهراً؛ لا توجد قوة كافية للتحمل. الحد الأقصى لوزن الطفل: 15 كجم للدراجة ثلاثية العجلات للرضع؛ 20 كجم للأوضاع الأخرى. لا تستخدم المنتج في الأيام الممطرة أو على أرضية رطبة.

كيفية تجميع وتحويل الدراجة ثلاثية العجلات EXPLORER TRIKE FOLDABLE 4in1

A. تجميع الدراجة ثلاثية العجلات للرضع (للأطفال بعمر 10-36 شهراً)

1. لفك طي سيقان العجلات الخلفية، استخدم الأزرار الحمراء الموجودة بالجانب الخلفي لهيكل الدراجة ثلاثية العجلات. اضغط مع التثبيت على الزر الأحمر لتدوير الساق المعنية إلى أن يتم تمديدتها بالكامل (ستسمع صوت نقرة). حرر الزر لقفل الساق في مكانها بإحكام. كرر نفس الإجراء مع الساق الأخرى.
2. ركب الرفرف على العجلة الأمامية. قم بمحاذاة شوكة العجلة الأمامية مع هيكل الدراجة ثلاثية العجلات، وأدخل عمود التوجيه الخاص بالشوكة عبر الهيكل.
3. قم بتثبيت المقود فوق هيكل الدراجة ثلاثية العجلات مع الحرص على توجيه الجانب الأمامي للأمام بعيداً عن المقعد. قم بمحاذاة عمود التوجيه الخاص بالشوكة مع قضيب المقود، وادفع المقود لأسفل بقوة إلى أن تثبت الأجزاء في مكانها مع سماع صوت نقرة.
4. أدخل العجلات الخلفية في السيقان بحيث تصبح العجلات متجهة للخارج، وأجهزة صف الدراجة متجهة ناحية السقف، وادفع بقوة إلى أن تثبت العجلات مع سماع صوت نقرة.
5. لترتيب المقعد:
 - a. افتح ذراع المشبك الموجود في قمة هيكل الدراجة ثلاثية العجلات.
 - b. اضغط مع التثبيت على الزر الزنبركي الموجود بالجانب السفلي لعمود المقعد، وأدخل عمود المقعد في هيكل الدراجة ثلاثية العجلات، وادفع المقعد لأسفل إلى أن يمر الزر الزنبركي بأكمله عبر هيكل الدراجة ثلاثية العجلات.
 - c. اضغط على الزر الزنبركي الموجود بالجانب السفلي لعمود المقعد، وخفض المقعد إلى أن ينشك الزر الزنبركي الموجود بقمة عمود المقعد في هيكل الدراجة ثلاثية العجلات عند علامة مستوى الحد الأقصى "MAX". هذا هو وضع الضبط العلوي للمقعد. يمكن ضبط المقعد على وضعي ارتفاع (33 سم/36 سم).

- d. بالنسبة لوضع الدراجة ثلاثية العجلات للرضع، اضبط المقعد على الوضع السفلي. لضبط المقعد على الوضع السفلي، اضغط على الزر الأسود الموجود بالمشبك، وادفع المقعد لأسفل حتى النهاية.
- e. أغلق ذراع المشبك لتثبيت المقعد بشكل آمن في مكانه.
6. اضغط مع التثبيت على لسان تحرير الدواسة الأحمر الموجود بمحور العجلة الأمامية، وأدخل الدواسة في المحور مع محاذاة الفتحة الموجودة في الدواسة مع دليل التوجيه الموجود في المحور، وحرر اللسان ثم ادفع الدواسة للداخل (إلى أن تسمع صوت نقرة). كرر نفس الإجراء مع الدواسة الأخرى. تحقق من ثبات الدواسات في مكانها بإحكام.
7. لترتيب مسند القدم، قم بتثبيت مسند القدم أسفل عمود المقعد بحيث تكون الأجنحة متجهة للأمام. اضغط على الزر الزنبركي الموجود بالجانب السفلي لعمود المقعد، وادفع مسند القدم في العمود إلى أن يثبت الزر الزنبركي مع سماع صوت نقرة في الفتحة الموجودة بمسند القدم. قم بتدوير البكرة الموجودة أسفل مسند القدم بزاوية 90 درجة لتثبيت مسند القدم في مكانه بإحكام.

تحذير! تحقق من ثبات مسند القدم في مكانه بإحكام قبل كل استخدام.

8. لترتيب المقعد المزود بنظام تثبيت متعدد النقاط:

- a. اضغط بشكل متزامن على الزرين الأحمرين الكبيرين الموجودين على كلا جانبي المقعد لفك طي مسند الظهر.
- b. قم بفك طي مسند الرأس عن طريق دفع الزرين الأحمرين الموجودين بالجانب الخلفي لمسند الرأس للداخل، إذا كان مطويًا.
- c. ضع المقعد المزود بنظام التثبيت على مقعد الدراجة مع التأكد من محاذاة البكرة الموجودة أسفل المقعد مع الفتحة الموجودة في مقعد الدراجة، بحيث يمكن للبكرة أن تمر عبر مقعد الدراجة.
- d. قم بتدوير البكرة الموجودة أسفل مقعد الدراجة بزاوية 90 درجة لتثبيت المقعد المزود بنظام تثبيت في مقعد الدراجة.
9. لترتيب قضيب الأمان الأيسر والأيمن:
 - a. تأكد من ضبط مقعد الدراجة على الوضع السفلي (راجع الخطوة 5 أعلاه).
 - b. قم بتوصيل الأطراف المعنية لقضيب الأمان الأيسر والأيمن بالفتحات الجانبية الموجودة في وسط مسند الظهر بالمقعد المزود بنظام التثبيت، وادفعهم للداخل (إلى أن تسمع صوت نقرة).
 - c. قم بتدوير المقودين الأيسر والأيمن ناحية المقعد عن طريق الضغط على الزرين الأحمرين الموجودين بقاعدة المقودين.
 - d. قم بتوصيل الأطراف الأخرى لقضيب الأمان الأيسر والأيمن بالمقودين، وادفعها إلى أن تثبت في مكانها مع سماع صوت نقرة.
10. قم بمحاذاة أطراف المظلة مع الفتحة الجانبية الموجودة في القسم العلوي من مسند الظهر بالمقعد، وادفعها إلى أن تثبت في مكانها مع سماع صوت نقرة.
11. لتجميع المقود الخاص بالوالدين (قضيب الدفع): اضغط على الزر الزنبركي لإدخال القسم العلوي من القضيب (قسم المقود)

في القسم السفلي. أدخل القسم العلوي إلى أن يثبت الزر الزنبركي في إحدى الفتحات مع سماع صوت نقرة لتثبيت الأقسام في بعضها البعض. يمكن ضبط المقود الخاص بالوالدين على وضعي ارتفاع (100 سم/103 سم).

لترتيب المقود الخاص بالوالدين (قضيب الدفع) في الدراجة ثلاثية العجلات: حرك حلقة الأمان لأعلى على القضيب، وأدخل القضيب برفق عبر الفتحات الموجودة في الجانب الخلفي للمقعد المزود بنظام التثبيت ومقعد الدراجة وهيكل الدراجة ثلاثية العجلات. ادفع المقود الخاص بالوالدين لأسفل إلى أن ينشك عمود التوجيه الموجود في نهاية القضيب في هيكل الدراجة ثلاثية العجلات. حرك حلقة الأمان لأسفل على القضيب، وأدخل اللسان الموجود بالحلقة في الفتحة الموجودة بمسند الظهر لتثبيت المقود الخاص بالوالدين في مسند الظهر.

ملاحظة: عند تركيب المقود الخاص بالوالدين (قضيب الدفع) كما ينبغي، يصبح المقود الخاص بالوالدين متصلًا بالمقودين وشوكة العجلة الأمامية للسماح لأحد الوالدين بتوجيه الدراجة ثلاثية العجلات.

12. أدخل حامل الأكواب في الفتحة المعنية الموجودة في المقود الخاص بالوالدين (قضيب الدفع).

تحذير! لا تضع حملاً زائداً على حامل الأكواب. الحد الأقصى للوزن 900 جم (رطلان). الحمل الزائد على حامل الأكواب قد يتسبب في حالة عدم استقرار خطيرة.

تحذير! تحقق من ثبات المقعد وقضبان الأمان في مكانها بإحكام قبل كل استخدام.

تأمين طفلك على الدراجة ثلاثية العجلات للرضع

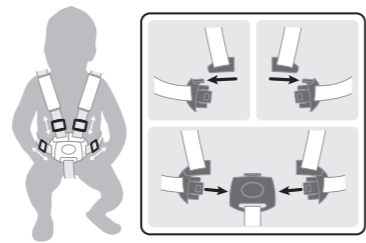

- هناك نظام تثبيت مكون من 5 نقاط على المقعد. قم بضبط الأداة المنزلة على كل شريط قبل كل استخدام. يجب أن تتواءم أشرطة الكتف وأشرطة الخصر بإحكام حول الطفل.
- لشبك الإبزيم، أدخل طرف شريط الكتف في طرف شريط الخصر، ونفذ نفس الإجراء على الجانبين، الأيسر والأيمن.
- وبعد ذلك، أدخل كلا المجموعتين في هيكل الإبزيم في الشريط الموجود بين الساقين إلى أن تسمع صوت نقرة.
- تأكد مرة أخرى من أن الإبزيم محكم القفل وأن جميع الأشرطة الخمسة متوائمة جيداً حول الطفل.
- يمكن ضبط حزام الأمان الموجود بمسند الظهر على ارتفاعين.

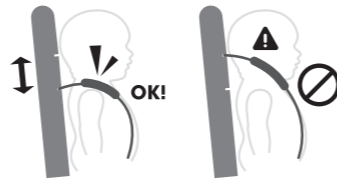

تحذير! احرص دائماً على إحكام إغلاق نظام التثبيت المكون من 5 نقاط أثناء استخدام الدراجة ثلاثية العجلات وهناك مقعد فوقها.

تحذير! احرص على تأمين الطفل في المنتج في جميع الأوقات.

كيفية تشغيل وضع الحركة الحرة

• العجلة الأمامية لها وضع تشغيل:

- وضع إلغاء القفل: عند دوران

الدواسات بشكل مستقل عن العجلة الأمامية (الحركة الحرة).

- وضع القفل: عند ربط الدواسات

والعجلة الأمامية معاً والتحرك ككيان واحد.

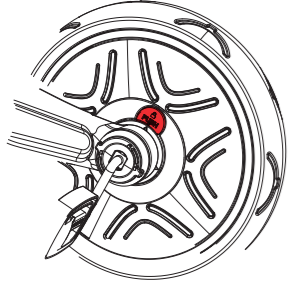

• لضبط العجلة الأمامية على وضع إلغاء القفل (الحركة الحرة)، ابحث عن جانب العجلة الأمامية الذي به زر أحمر كبير عليه أيقونة إلغاء القفل (Unlock). قم بتدوير العجلة الأمامية إلى أن يتحاذى أحد الأسهم الموجودة حول محور العجلة الأمامية مع النقطة الموجودة على الزر، ثم ادفع الزر للداخل إلى أن تسمع صوت نقرة.

• لضبط العجلة الأمامية على وضع القفل، ابحث عن جانب العجلة الأمامية الذي به زر أحمر كبير عليه أيقونة القفل (Lock). قم بتدوير العجلة الأمامية إلى أن يتحاذى أحد الأسهم الموجودة حول محور العجلة الأمامية مع النقطة الموجودة على الزر، ثم ادفع الزر للداخل إلى أن تسمع صوت نقرة.

تحذير! يتم استخدام وظيفة الحركة الحرة مع المقود الخاص بالوالدين (قضيب الدفع) فحسب.

تحذير! تحقق من تثبيت قضيب الدفع (المقود الخاص بالوالدين) في موضعه قبل الاستخدام.

تحذير! الحركة الحرة الآلية تضمن إمكانية دفع الدراجة ثلاثية العجلات بشكل آمن أثناء ثبات قدمي الطفل على الدواسات من دون دوران الدواسات.

كيفية تشغيل أجهزة صف الدراجة

استخدم أجهزة صف الدراجة لقفل العجلات الخلفية والمحافظة على ثبات الدراجة ثلاثية العجلات عند اللزوم.

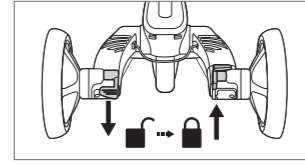

- لقفل أجهزة صف الدراجة، أوقف الدراجة ثلاثية العجلات وادفع جهاز صف الدراجة الأحمر الموجود بالعجلة اليسرى لأسفل بقدمك. يتم قفل أجهزة صف الدراجة وستظل الدراجة ثلاثية العجلات ثابتة بمجرد سماعك لصوت نقرة.

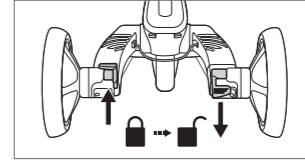

- لإلغاء قفل أجهزة صف الدراجة، أوقف الدراجة ثلاثية العجلات وادفع جهاز صف الدراجة الأحمر الموجود بالعجلة اليمنى لأسفل بقدمك. يتم إلغاء قفل أجهزة صف الدراجة وستصبح الدراجة ثلاثية العجلات قابلة للحركة.

تحذير! لا ينبغي استخدام الجهازين الخلفيين المخصصين لصف

الدراجة الموجودين بالعجلات الخلفية في إطاء الدراجة ثلاثية العجلات. جهاز صف الدراجة الأيسر مصمم لإدخال الدراجة ثلاثية العجلات في وضع الثبات بعد إيقاف الدراجة ثلاثية العجلات. أجهزة صف الدراجة غير مصممة لأي أغراض أخرى. سيؤدي استخدام أجهزة صف الدراجة في إطاء سرعة الدراجة ثلاثية العجلات إلى حدوث تلف لا يمكن إصلاحه في آلية العجلات الخلفية، ويجب تجنب فعل ذلك في جميع الأوقات.

كيفية تشغيل آلية قفل المقود

لتشغيل آلية قفل المقود، انتبه إلى الإعدادات الموصى بها أدناه.

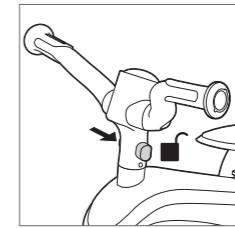

- لوضع الدراجة ثلاثية العجلات للرضع: بينما تقف ووجهك لمقدمة الدراجة ثلاثية العجلات، ادفع قفل المقود الموجود بعمود المقود إلى جانبك الأيمن لتمكين توجيه العجلة الأمامية باستخدام المقود الخاص بالوالدين (قضيب الدفع) فقط.

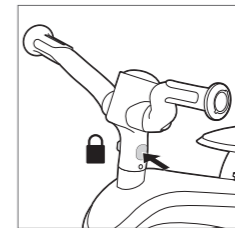

- بالنسبة لوضع الدراجة ثلاثية العجلات الموجهة. ووضعية دراجة التدریب، ووضعية دراجة التوازن: بينما تقف ووجهك لمقدمة الدراجة ثلاثية العجلات، ادفع قفل المقود الموجود بعمود المقود إلى جانبك الأيسر لتمكين توجيه العجلة الأمامية باستخدام كلا المقودين والمقود الخاص بالوالدين (قضيب الدفع).

B. تحويل الدراجة ثلاثية العجلات للرضع إلى الدراجة ثلاثية العجلات

الموجهة (للأطفال بعمر 18-36 شهرًا)

في وضع الدراجة ثلاثية العجلات الموجهة، سيبدأ طفلك باستخدام الدواسات. تأكد من أن قدمه مستقرة بشكل صحيح ومستوية على الدواسات.

– اخلع المقود الخاص بالوالدين (قضيب الدفع) من الدراجة ثلاثية العجلات عن طريق الضغط على زر التحرير الأحمر الموجود في الجانب الخلفي السفلي من هيكل الدراجة ثلاثية العجلات، ثم اسحب القضيب للخارج.

– اخلع قضيب الأمان الأيسر والأيمن من المقودين عن طريق تحريك أزرار التحرير الموجودة أسفلهما.

– تحت مقعد الدراجة، قم بالتدوير بزاوية 90 درجة لإلغاء القفل واخلع المقعد المزود بنظام التثبيت متعدد النقاط.

– أعد تركيب المقود الخاص بالوالدين (قضيب الدفع) في الدراجة ثلاثية العجلات عن طريق تحريك حلقة الأمان لأعلى على القضيب، ثم إدخال القضيب عبر الفتحات الموجودة في الجانب الخلفي لمقعد الدراجة وهيكل الدراجة ثلاثية العجلات. ادفع المقود الخاص بالوالدين لأسفل إلى أن ينشعب عمود توجيه الموجود في نهاية القضيب في هيكل الدراجة ثلاثية العجلات.

– اضغط على الأزرار الحمراء الموجودة عند قاعدة المقودين لتدوير المقودين ناحية الأمام.

تنبيه! لتجنب الخدوش أو الإصابات، حرك حلقة الأمان لأسفل على المقود الخاص بالوالدين (قضيب الدفع) إلى أن تستقر الحلقة على مقعد الدراجة.

– بينما تقف ووجهك لمقدمة الدراجة ثلاثية العجلات، ادفع قفل المقود الموجود بعمود المقود إلى جانبك الأيسر لتمكين توجيه العجلة الأمامية باستخدام كلا المقودين والمقود الخاص بالوالدين (قضيب الدفع).

– تخزين المقعد المزود بنظام التثبيت متعدد النقاط لطفلك التالي:

- a. اضغط بشكل متزامن على الزرين الأحمرين الكبيرين الموجودين على كلا جانبي المقعد لطي مسند الظهر.
- b. اخلع قضيب الأمان الأيسر والأيمن من المقعد عن طريق الضغط على زري التحرير الأحمرين الموجودين بالجانب السفلي لمسند الظهر.
- c. قم بتركيب قضيب الأمان في العروتين الموجودتين بالجانب الخلفي لمسند الظهر.
- d. اعصر اللسانين الأحمرين الموجودين بالجانب الخلفي لمسند الرأس لتتمكن من طيه للخلف.
- e. قم بطي المظلة ناحية الخلف.

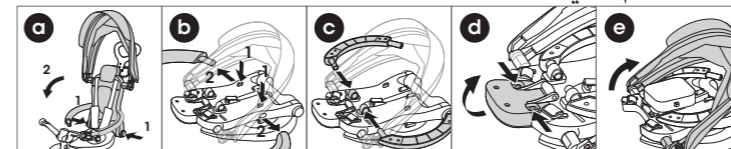

C. تحويل الدراجة ثلاثية العجلات الموجهة إلى دراجة التدریب

(للأطفال بعمر 24-36 شهرًا)

عندما يصبح طفلك كبيرًا بما فيه الكفاية ليستخدم الدواسة، اخلع المقود الخاص بالوالدين (قضيب الدفع)، واضبط العجلة الأمامية على وضع القفل لتسمح باستخدام الدواسات مع العجلة الأمامية.

1. اضغط على الزر الأحمر الموجود بالجانب الخلفي السفلي لهيكل الدراجة ثلاثية العجلات لخلع المقود الخاص بالوالدين (قضيب الدفع).

2. اضبط العجلة الأمامية على وضع القفل (Locked) (راجع قسم "كيفية تشغيل وضع الحركة الحرة").

3. اخلع مسند القدم عن طريق إدارة البكرة الموجودة أسفل مسند القدم بزاوية 90 درجة، واضغط على الزر الزنبركي على الجانب الأيسر لمسند القدم.

4. بينما تقف ووجهك لمقدمة الدراجة ثلاثية العجلات، تأكد من دفع قفل المقود الموجود بعمود المقود إلى جانبك الأيسر لتمكين توجيه العجلة الأمامية باستخدام المقودين.

تحذير! قم بتخزين المقود الخاص بالوالدين (قضيب الدفع) في مكان آمن. احتفظ بالمنتج بعيدًا عن متناول أيدي الأطفال.

D. تحويل دراجة التدریب إلى دراجة التوازن (للأطفال بعمر 2-5 أعوام)

بعد أن يتقن طفلك مهارات التناسق الحركي والتوازن على دراجة التدریب، قم بخلع الدواسات وتحويل العجلات الخلفية للسماح لطفلك بقيادة المنتج كعجلة توازن:

1. اضغط على الأزرار الحمراء أسفل السيقان لإزالة العجلات الخلفية.
2. اقلب العجلات الخلفية رأسًا على عقب وأعد تركيبها في نفس السيقان بحيث تصبح العجلات متجهة للدخول (تواجه بعضها البعض) وأجهزة صف الدراجة متجهة لأسفل ناحية الأرضية، واضغط بقوة إلى أن تثبت العجلات مع سماع صوت نقرة.
3. اخلع الدواسات عن طريق الضغط على أزرار تحرير الدواسة الموجودة بمحور العجلة الأمامية. اضغط على الأزرار الحمراء الموجودة أسفل مقعد الدراجة لتركيب الدواسات في الفتحات المعنية الموجودة بالجانب الخلفي لمقعد الدراجة من أجل التخزين.
4. بينما تقف ووجهك لمقدمة الدراجة ثلاثية العجلات، تأكد من دفع قفل المقود الموجود بعمود المقود إلى جانبك الأيسر لتمكين توجيه العجلة الأمامية باستخدام المقودين.
5. اضبط ارتفاع مقعد الدراجة إذا لزم الأمر. يجب أن يكون طفلك قادرًا على وضع قدميه بشكل مريح على الأرض لإيقاف الدراجة.
6. فرملة دراجة التوازن: يمكن فرملة دراجة التوازن بالأقدام. يمكن للطفل التوقف عن الحركة عن طريق التوقف عن المشي أو الركض. احرص دائمًا على أن يكون طفلك قادرًا على التوقف عند أي سرعة مع ارتداء حذاء مناسب.

تحذير! لا تستخدم المنتج في الأماكن المزدحمة. يجب ارتداء أدوات حماية شخصية. احرص دائمًا على ارتداء طفلك لأدوات السلامة (خوذة، وسادات للكوع، وسادات للركبتين، وقفازات).

طي دراجة EXPLORER TRIKE (وضع التروبي)

يمكن طي الدراجة ثلاثية العجلات بسهولة النقل. بالنسبة للدراجة ثلاثية العجلات للرضع، اتبع جميع الخطوات أدناه. بالنسبة للدراجة ثلاثية العجلات الموجهة، اتبع الخطوة 1. بالنسبة لدراجة التدریب، انتقل إلى الخطوة 3. بالنسبة لدراجة التوازن، انتقل إلى الخطوة 4.

1. قم بطي مساند الأقدام لأعلى، إذا كانت مثبتة في الدراجة.

2. لطي المقعد المزود بنظام التثبيت متعدد النقاط (الدراجة ثلاثية العجلات للرضع):

a. حرك أزرار التحرير إلى أسفل المقودين الأيسر والأيمن لخلع قضيب الأمان من المقودين.

b. اضغط على الأزرار الحمراء الموجودة عند قاعدة المقودين لتدوير المقودين لأعلى.

c. حرك حلقة الأمان لأعلى على قضيب الدفع لإلغاء قفل المقود الخاص بالوالدين من مسند الظهر الخاص بالمقعد.

d. اضغط بشكل متزامن على الزرين الأحمرين الكبيرين الموجودين على كلا جانبي المقعد لطي مسند الظهر.

e. قم بطي المظلة ناحية الخلف.

f. اعصر اللسانين الأحمرين الموجودين بالجانب الخلفي لمسند الرأس لتتمكن من طيه للخلف.

3. اضغط على الأزرار الحمراء الموجودة عند قاعدة المقودين لتدوير المقودين ناحية الخلف.

4. دراجة التوازن فقط: اضغط على الأزرار الحمراء أسفل السيقان لإزالة العجلات الخلفية. اقلب العجلات الخلفية رأسًا على عقب وأعد إدخالهم في نفس السيقان بحيث تصبح العجلات متجهة للخارج، وأجهزة صف الدراجة متجهة ناحية السقف، وادفع بقوة إلى أن تثبت العجلات مع سماع صوت نقرة.

5. لطي سيقان العجلات الخلفية، اضغط مع التثبيت على الزر الأحمر الموجود بالجانب الخلفي لهيكل الدراجة ثلاثية العجلات، وادفع الساق المعنية لأسفل مع تدوير الساق إلى تصبح متجهة للأمام. كرر نفس الإجراء مع الساق الأخرى.

6. وضع التروبي:

a. إذا كان المقود الخاص بالوالدين (قضيب الدفع) غير مثبت بالدراجة، يمكنك تركيبه في الجانب الخلفي من الدراجة ثلاثية العجلات المطوية للدخول في وضع التروبي.

b. بينما تقف ووجهك لمقدمة الدراجة ثلاثية العجلات، ادفع قفل المقود الموجود بعمود المقود إلى جانبك الأيمن لتمكين توجيه العجلة الأمامية باستخدام المقود الخاص بالوالدين (قضيب الدفع) فقط.

c. بينما تقف ووجهك لمقدمة الدراجة ثلاثية العجلات، ادفع قفل المقود الموجود بعمود المقود إلى جانبك الأيمن لتمكين توجيه العجلة الأمامية باستخدام المقود الخاص بالوالدين (قضيب الدفع) فقط.

d. بينما تقف ووجهك لمقدمة الدراجة ثلاثية العجلات، ادفع قفل المقود الموجود بعمود المقود إلى جانبك الأيسر لتمكين توجيه العجلة الأمامية باستخدام المقود الخاص بالوالدين (قضيب الدفع) فقط.

e. بينما تقف ووجهك لمقدمة الدراجة ثلاثية العجلات، ادفع قفل المقود الموجود بعمود المقود إلى جانبك الأيسر لتمكين توجيه العجلة الأمامية باستخدام المقود الخاص بالوالدين (قضيب الدفع) فقط.

f. بينما تقف ووجهك لمقدمة الدراجة ثلاثية العجلات، ادفع قفل المقود الموجود بعمود المقود إلى جانبك الأيسر لتمكين توجيه العجلة الأمامية باستخدام المقود الخاص بالوالدين (قضيب الدفع) فقط.

g. بينما تقف ووجهك لمقدمة الدراجة ثلاثية العجلات، ادفع قفل المقود الموجود بعمود المقود إلى جانبك الأيسر لتمكين توجيه العجلة الأمامية باستخدام المقود الخاص بالوالدين (قضيب الدفع) فقط.

h. بينما تقف ووجهك لمقدمة الدراجة ثلاثية العجلات، ادفع قفل المقود الموجود بعمود المقود إلى جانبك الأيسر لتمكين توجيه العجلة الأمامية باستخدام المقود الخاص بالوالدين (قضيب الدفع) فقط.

فك طبي دراجة EXPLORER TRIKE

اتبع الخطوات أدناه لفك طبي الدراجة ثلاثية العجلات من وضع الترولي. بالنسبة للدراجة ثلاثية العجلات للرضع، اتبع جميع الخطوات أدناه. بالنسبة للدراجة ثلاثية العجلات الموجهة، انتقل إلى الخطوة 2. بالنسبة لدراجة التدريب ودراجة التوازن، انتقل إلى الخطوة 3.

1. لفك طبي المقعد المزود بنظام تثبيت متعدد النقاط:
 - a. اضغط على الأزرار الحمراء الموجودة عند قاعدة المقودين لتدوير المقودين ناحية الأمام.
 - b. اضغط بشكل متزامن على الزرين الأحمرين الكبيرين الموجودين على كلا جانبي المقعد لفك طبي مسند الظهر.
 - c. فك طبي مسند الرأس.
 - d. اضغط على الأزرار الحمراء الموجودة عند قاعدة المقودين لتدوير المقودين ناحية الخلف.
 - e. قم بتوصيل قضيب الأمان الأيسر والأيمن بالمقودين، وادفعهما إلى أن يثبتا في مكانهما مع سماع صوت نقرة.
 - f. حرك حلقة الأمان لأسفل على المقود الخاص بالوالدين (قضيب الدفع)، وأدخل اللسان الموجود بالحلقة في الفتحة الموجودة بمسند الظهر لتثبيت المقود الخاص بالوالدين في مسند الظهر.
 - g. اضبط المظلة في الاتجاه المرغوب.

2. لفك طبي سيقان العجلات الخلفية، استخدم الأزرار الحمراء الموجودة بالجانب الخلفي لهيكل الدراجة ثلاثية العجلات. اضغط مع التثبيت على الزر الأحمر لتدوير الساق المعنية إلى أن يتم تمديدتها بالكامل (ستسمع صوت نقرة). حرر الزر لقفل الساق في مكانها بإحكام. كرر نفس الإجراء مع الساق الأخرى.
3. فك طبي مسند القدم، إذا كان ذلك مطلوباً في وضع الدراجة ثلاثية العجلات.

4. دراجة التوازن فقط: اضغط على الأزرار الحمراء أسفل السيقان لإزالة العجلات الخلفية. اقلب العجلات الخلفية رأساً على عقب وأعد تركيبها في نفس السيقان بحيث تصح العجلات متجهة للداخل (تواجه بعضها البعض) وأجهزة صف الدراجة متجهة لأسفل ناحية الأرضية، واضغط بقوة إلى أن تثبت العجلات مع سماع صوت نقرة.

ادفع قفل المقود إلى وضع الضبط المناسب لوضع الدراجة ثلاثية العجلات لتمكين توجيه العجلة الأمامية أو تعطيله في المقود و/أو المقود الخاص بالوالدين (قضيب الدفع) (راجع قسم كيفية تشغيل آلية قفل المقود").

هام - اقرأه بعناية واحتفظ به كدليل مرجعي في المستقبل

- تحذير! لا تترك الطفل أبداً دون رقابة.
- تحذير! تأكد من تعشيق جميع أجهزة القفل قبل الاستخدام
- تحذير! لا تترك الأطفال يلعبون بهذا المنتج في وضع الدراجة ثلاثية العجلات للرضع.
- - تحذير! وحدة المقعد هذه غير ملائمة للأطفال بعمر أقل من 6 أشهر.
- تحذير! احرص دائماً على استخدام نظام تقييد حركة الطفل.

- تحذير! تأكد من أن جسم عربة الأطفال أو وحدة المقعد أو أجهزة تثبيت مقعد السيارة تعمل بشكل صحيح قبل الاستخدام؛
- تحذير! هذا المنتج غير مناسب للرجلي أو التزحلق على الجليد؛
- لا تقم بتثبيت أي ملحق للحمل، فالحمولة المرفقة بالمقبض و/أو على ظهر مسند الظهر و/أو على جانبي المركبة، سنؤثر على استقرار المركبة.
- يجب تعشيق جهاز الإيقاف عند وضع الأطفال في المنتج وعند إخراجهم.
- تحذير! لا يجب مطلقاً ترك الطفل في الدراجة ثلاثية العجلات بدون رقابة.
- تحذير! يجب استخدام نظام تثبيت الطفل المرفق مع الدراجة ثلاثية العجلات.
- تحذير! إذا تم استخدام حقيبة غير تلك الموصى بها من قبل الشركة الصانعة، فقد تصبح الدراجة ثلاثية العجلات غير ثابتة.
- تحذير! إذا تخطيت الحد الأقصى لوزن التحميل فقد تصبح الدراجة ثلاثية العجلات غير ثابتة.
- تحذير! ستصبح الدراجة غير ثابتة إذا تم استخدام حقيبة أو رف حقيبة مع عدم وجود تجهيزتها لها.

تعليمات الاستخدام العامة:

- قبل الاستخدام، احرص على تجميع المنتج كما ينبغي. راجع جميع عناصر التجميع: يجب ضبط عمود التوجيه، ومسند القدم، والمقعد، وحزام الأمان، وحلقة الأمان بشكل صحيح، مع التأكد من تثبيت آليات القفل بأمان. افحص المنتج قبل ركوب الطفل له لتحديد ما إذا هناك أي أجزاء أو حالات خطرة محتملة.
- ينبغي الإشراف على الأطفال بواسطة شخص بالغ أثناء ركوب هذا المنتج. يجب توخي الحذر الشديد عند توجيه الأطفال نحو الركوب الآمن للدراجة.
- لا تستخدم المنتج على الطرق السريعة العامة، فمن بين الأمثلة على مناطق الركوب الآمن: يجب استخدام المنتج في مناطق مستوية خالية من الحصى (أرضية ملعب، ميدان مخصص).
- لا تستخدم هذا المنتج بالقرب من الدرج، أو على منحدر أو طريق عام أو سطح مبلل.
- كلما ازدادت حركة الطفل، كلما ازدادت المخاطر المحتملة. احرص وأنت في المنزل على إزالة الأطر والمرايا المعلقة بالقرب من الأرض لأنها قد تنكسر، وكذا أي شيء قد يسقط في حال الارتطام به. حافة الطاولة قد تكون خطيرة أيضاً.
- لا ينبغي ركوب المنتج بواسطة أكثر من شخص في المرة الواحدة.
- تأكد من ارتداء الطفل للملابس والحذاء المناسب عند ركوب المنتج.
- ينبغي على مستخدم السكوتر أن يمسك مقابض القيادة بكلتا يديه من أجل التحكم بشكل ملائم.
- لا تسمح للراكب أن يرتدي أي شيء يعيق قدرته على السمع والإبصار، أو الذي يؤثر بالسلب على استخدام المنتج.
- ينبغي استخدام المنتج بحرص، حيث أن استخدامه يحتاج إلى مهارة لتجنب السقوط أو التصادم الذي سيؤدي إلى إصابة المستخدم أو أي أشخاص آخرين.

الفحص والصيانة والتنظيف

- افحص جميع المكونات الصلبة أثناء فترة الاستخدام، وارتبطها عند اللزوم. من المهم بشكل خاص أن يتم اتباع هذا الإجراء في بداية كل استخدام. إذا لم يتم تنفيذ عمليات الفحص تلك، فقد تنقلب الدراجة رأساً على عقب أو قد يشكل ذلك خطراً عليك بأي شكل آخر. يجب أن يتم الاستبدال وفقاً لتعليمات الشركة الصانعة.
- يكون تنظيف الدراجة ثلاثية العجلات بقطعة قماش مبللة قليلاً (ماء بارد) وصابون خفيف. لا تستخدم أبداً أي مواد كاشطة أو مسببة للتآكل عند تنظيف المنتج.
- لا تستخدم المركبة إلا لطفل واحد، فهي مصممة لتحمل هذا الوزن فقط.
- يجب عدم استخدام الملحقات غير المعتمدة من قبل الشركة الصانعة.
- يجب استخدام قطع الغيار الموردة أو الموصى بها من قبل الشركة المصنعة/الموزع فقط.

الصيانة والأمان:

- فحوصات الأمان: افحص المنتج بانتظام للتعرف على أي عنصر مفكوك أو ليس في موضعه - خاصة العجلات والدواسات والمقعد ومقابض القيادة.
- التنظيف الدوري سيطيل عمر المنتج. امسح المنتج بقطعة قماش جافة إذا اتسخ.
- افحص حالة المنتج بانتظام لاكتشاف أي آثار للاحتكاك والتآكل.
- افحص المنتج بانتظام للتأكد من عدم انكسار أو تلف الأجزاء، وإذا حدث ذلك، توقف عن استخدام هذا المنتج.
- الفحص المنتظم يمنع وقوع حادثة.

معلومات إضافية

للإسئلة والاستعلامات، برجاء التواصل معنا عبر:

contact@globber.com

الضمان

تضمن الشركة الصانعة خلو هذا المنتج من عيوب الصانعة خلال مدة أقصاها 2 سنوات من تاريخ الشراء. هذا الضمان المحدود لا يغطي التآكل الطبيعي للمنتج، ولا الإطارات أو الأنابيب أو الكابلات، أو أي تلف أو عطب أو خسائر ينتج عن التجميع أو الصيانة أو التخزين غير الملائمين.

يصح هذا الضمان لاغياً إذا تعرض المنتج في أي وقت من الأوقات ل:

- الاستخدام لغرض آخر غير الترفيه أو الانتقال من مكان لآخر؛
- التعديل عليه بأي شكلٍ من الأشكال؛
- الإيجار للآخرين

الشركة الصانعة غير مسؤولة عن الأضرار أو التلفيات العارضة أو المترتبة على أسباب أخرى التي تنشأ عن الاستخدام المباشر أو غير المباشر لهذا المنتج. أي ضمان مُمدد. إذا اشترت ضماناً لا تقدم شركة فإنَّ المتجر الذي اشترته منه Globber ، مُمدداً هو الملزم بتنفيذ البنود الواردة فيه. كسجلات قد تحتاج إليها في المستقبل، احتفظ بفاتورة المبيعات الأصلية مع هذا الدليل ودون راسم المنتج أدناه.

قطع الغيار

لطلب قطع الغيار لهذا المنتج، برجاء زيارة موقعنا الإلكتروني globber.com

Прочитайте інструкцію перед збиранням і використанням виробу.

Збережіть інструкцію для довідок у майбутньому.

Будьте обережні, розпаковуючи та збираючи виріб.

Цей виріб має бути зібраний відповідальною дорослою особою.

Видаліть усі пакувальні матеріали та поліетиленові пакети та зберіть виріб, перш ніж давати його дитині.

ПОПЕРЕДЖЕННЯ! Не наступайте й не ставайте на задню частину рами триколісного велосипеда, оскільки це може спричинити перекидання виробу.

Режими триколісного велосипеда. Попередження! Не дозволяється використовувати виріб дітям старше 36 місяців; міцність недостатня, щоб витримувати їх.

Максимальна вага дитини: 15 кг у режимі дитячого триколісного велосипеда; 20 кг в інших режимах.

Не використовуйте в дощову погоду або на мокрих поверхнях.

ЗБИРАННЯ ТА ПЕРЕТВОРЕННЯ ТРИКОЛІСНОГО СКЛАДАНОГО ВЕЛОСИПЕДА EXPLORER TRIKE 4 В 1

A. Збирання ТРИКОЛІСНОГО ВЕЛОСИПЕДА ДЛЯ НЕМОВЛЯТ (10–36 місяців)

- Щоб розкласти стійки задніх коліс, скористайтеся червоними кнопками на задній частині рами триколісного велосипеда. Натисніть і утримуйте червону кнопку, щоб повернути відповідну стійку, доки вона повністю не висунеться (ви почуєте клацання). Відпустіть кнопку, щоб надійно зафіксувати стійку на місці. Повторіть процедуру з іншою стійкою.
- Установлення брызговики на переднє колесо. Сумістіть вилку переднього колеса з рамою триколісного велосипеда та вставте кермовий вал вилки через раму.
- Тримайте кермо над рамою триколісного велосипеда так, щоб передня частина була спрямована вперед, убік від сідла. Сумістіть кермовий вал вилки з колонкою керма і щільно натисніть на кермо, доки деталі не стануть на місце з клацанням.
- Вставте задні колеса в стійки так, щоб колеса були звернені назовні, а паркувальні пристрої були звернені до стелі, і натискайте, доки колеса не стануть на місце з клацанням.
- Установіть сідло:
 - Відкрийте важіль затискача у верхній частині рами триколісного велосипеда.
 - Натисніть і утримуйте підпружинену кнопку в нижній частині підсідельного штиря, вставте підсідельний штир у раму триколісного велосипеда й натискайте на сідло, доки підпружинена кнопка повністю не пройде через раму триколісного велосипеда.
 - Натисніть підпружинену кнопку в нижній частині підсідельного штиря й опускайте сідло, доки підпружинена кнопка у верхній частині підсідельного штиря не зафіксується в рамі триколісного велосипеда на позначці рівня «MAX». Це становить відповідне високій постановці сідла. Сідло можна відрегулювати на 2 висоти (33 см/36 см).
 - Для дитячого триколісного велосипеда встановіть сідло у нижнє положення. Щоб установити сідло в нижнє положення, натисніть чорну кнопку на затискачі та повністю опустіть сідло.
 - Закрийте важіль затискача, щоб надійно зафіксувати сідло на місці.
- Натисніть і утримуйте червоний язичок фіксатора педалі на маточині переднього колеса, вставте педаль у маточину, сумістивши проріз у педалі з напрямною на маточині, відпустіть язичок і натисніть на педаль (до клацання). Повторіть процедуру з іншою педаллю. Переконайтеся, що педалі надійно зафіксовано.
- Щоб прикріпити підніжку, утримуйте її під підсідельним штирем крильцями вперед. Натисніть підпружинену кнопку в нижній частині підсідельного штиря й натискайте на підніжку, доки підпружинена кнопка не ввійде в отвір у підніжці. Поверніть ручку під підніжкою на 90 градусів, щоб надійно зафіксувати підніжку.

ПОПЕРЕДЖЕННЯ! Перед кожним використанням переконайтеся, що підніжка надійно заблокована.

- Щоб установити сидіння з ременями безпеки, виконайте такі дії:
 - Одночасно натисніть великі червоні кнопки з обох боків сидіння, щоб розкласти спинку.
 - Розкладіть підголівник, натиснувши дві червоні кнопки на задній частині підголівника, якщо він складний.

- Помістіть сидіння на сідло, переконавшись, що ручка під сидінням суміщена з прорізом у сідлі, щоб ручка могла проходити через сідло.
 - Поверніть ручку під сідлом на 90 градусів, щоб зафіксувати сидіння на сідлі.
- Щоб установити ліву та праву захисні планки, виконайте такі дії:
 - Переконайтеся, що сідло перебуває в нижньому положенні (див. крок 5 вище).
 - З'єднайте відповідні кінці лівого та правого захисних планок із боковими отворами, розташованими в поясі спинки сидіння, і вставте їх усередину (до клацання).
 - Поверніть ліве та праве кермо до сидіння, натиснувши червоні кнопки біля основи керма.
 - З'єднайте інші кінці лівого та правого захисних планок із кермом і натисніть на них, доки вони не стануть на місце з клацанням.
 - Сумістіть кінці навісу з бічними отворами, розташованими у верхній частині спинки сидіння, і вставте їх усередину до клацання.
 - Щоб зібрати батьківську ручку (штовхач), виконайте такі дії: Натисніть на підпружинену кнопку, щоб вставити верхню частину планки (секцію ручки) в нижню секцію. Посуньте верхню секцію, доки підпружинена кнопка не клацне в одному з отворів, щоб зафіксувати секції. Батьківську ручку можна відрегулювати на 2 висоти (100 см/103 см). Установіть батьківську ручку (штовхач) на триколісний велосипед. Посуньте захисне кільце вгору вздовж керма та обережно вставте планку через отвори, розташовані на спинці сидіння, сідлі та рамі триколісного велосипеда. Натисніть на батьківську ручку вниз, доки кермовий вал на кінці планки не зафіксується в рамі триколісного велосипеда. Посуньте захисне кільце вниз по перекладині та вставте язичок на кільці в проріз у спинці, щоб прикріпити батьківську ручку до спинки.

ПРИМІТКА. Коли батьківська ручка (штовхач) установлена правильно, батьківська ручка з'єднується з кермом і вилкою переднього колеса, щоб батьки могли керувати велосипедом.

- Вставте підстанник у спеціальний отвір у батьківській ручці (штовхачі).

Попередження! Не перевантажуйте підстанник. Максимум 900 г. Перевантаження підстанника може спричинити небезпечний нестабільний стан.

ПОПЕРЕДЖЕННЯ! Переконайтеся, що сидіння і планки безпеки надійно заблоковані перед кожним використанням.

ЗАКРІПЛЕННЯ ДИТИНИ НА ДИТЯЧОМУ ТРИКОЛІСНОМУ ВЕЛОСИПЕДІ

- На сидінні встановлена 5-точкова система ременів; перед першим використанням відрегулюйте повзунок на кожному ремінці. Плечові та поясні ремені повинні щільно облягати дитину.
 - Щоб застебнути пряжку, вставте кінець плечового ремня в кінець поясного ремня, зробіть те саме з лівого та правого боку.
 - Потім вставте обидва компоненти в корпус пряжки на ремінці між стійками до клацання.
 - Двічі перевірте надійність фіксації. Усі 5 ременів мають підходити дитині за довжиною.
 - Ремінь безпеки на спинці можна встановити на 2 висоти.

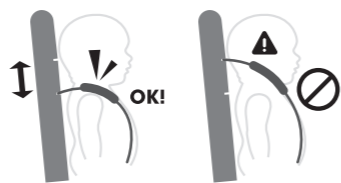

ПОПЕРЕДЖЕННЯ! Завжди пристібайте дитину 5-точковим ременем під час використання триколісного велосипеда з установленим сидінням.

ПОПЕРЕДЖЕННЯ! Завжди закріплюйте дитину за допомогою

захисних бортиків.

Використання в режимі вільного ходу

- Переднє колесо має два режими роботи:
 - Розблокований режим:** Коли педалі обертаються незалежно від переднього колеса (вільний хід).
 - Заблокований режим:** Коли педалі й переднє колесо пов'язані між собою та рухаються як одне ціле.
- Щоб перевести переднє колесо в режим розблокування (вільний хід), знайдіть бік переднього колеса з великою червоною кнопкою, позначеною значком розблокування. Повертайте переднє колесо, доки одна зі стрілок навколо маточини переднього колеса не суміститься з точкою на кнопці, а потім натискайте кнопку, доки не почуєте клацання.
- Щоб перевести переднє колесо в режим блокування, знайдіть бік переднього колеса з великою червоною кнопкою, позначеною значком блокування. Повертайте переднє колесо, доки одна зі стрілок навколо маточини переднього колеса не суміститься з точкою на кнопці, а потім натискайте кнопку, доки не почуєте клацання.

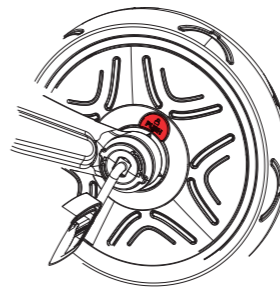

ПОПЕРЕДЖЕННЯ! Функція вільного ходу має використовуватися тільки з батьківською ручкою (штовхачем).

ПОПЕРЕДЖЕННЯ! Перед використанням переконайтеся, що штовхач (батьківська ручка) зафіксований на місці.

ПОПЕРЕДЖЕННЯ! Автоматичний режим вільного ходу гарантує безпечне штовхання триколісного велосипеда, коли ноги дитини стоять на педалях, що не повертаються.

Як користуватися паркувальними пристроями

Використовуйте паркувальні пристрої, щоб заблокувати задні колеса та за необхідності утримувати триколісний велосипед у нерухомому стані.

- Щоб заблокувати паркувальні пристрої, зупиніть велосипед і натисніть ногою на червоний паркувальний пристрій на лівому колесі. Щойно ви почуєте клацання, паркувальні пристрої будуть заблоковані, а триколісний велосипед залишиться нерухомим.
- Щоб розблокувати паркувальні пристрої, натисніть ногою на червоний паркувальний пристрій на правому колесі. Щойно ви почуєте клацання, паркувальні пристрої будуть розблоковані, а триколісний велосипед зможе рухатися.

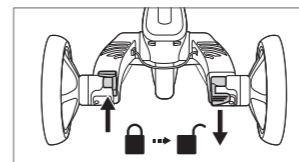
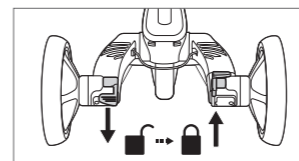

ПОПЕРЕДЖЕННЯ! Паркувальні пристрої, розташовані на задніх колесах, НЕ СЛІД ВИКОРИСТОВУВАТИ ДЛЯ СПОВІЛЬНЕННЯ триколісного велосипеда. Лівий паркувальний пристрій призначений для переведення триколісного велосипеда в нерухомий режим після його зупинки. Паркувальні пристрої не призначені для інших цілей. Використання паркувальних пристроїв для уповільнення триколісного велосипеда призведе до непоправного пошкодження механізму задніх коліс, і цього необхідно уникати.

Як керувати механізмом блокування керма

Щоб керувати механізмом блокування керма, дотримуйтесь рекомендованих нижче параметрів.

- Для дитячого триколісного велосипеда:** Стоячи обличчям до передньої частини триколісного велосипеда, посуньте механізм блокування керма на стійці керма вправо, щоб увімкнути керування переднім колесом тільки за допомогою батьківської ручки (штовхача).

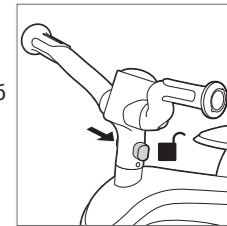

- Для керованого триколісного велосипеда, навчального триколісного велосипеда та бігового велосипеда:** Стоячи обличчям до передньої частини триколісного велосипеда, посуньте механізм блокування керма на стійці керма ліворуч, щоб увімкнути керування переднім колесом як на кермі, так і на батьківській ручці (штовхачі).

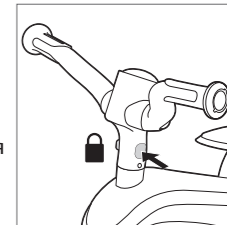

B. Перетворення ВЕЛОСИПЕДА ДЛЯ НЕМОВЛЯТ на КЕРОВАНІЙ ВЕЛОСИПЕД (18–36 місяців)

У режимі керованого велосипеда дитина почне використовувати педалі. Переконайтеся, що її ноги правильно стоять на педалях.

- Зніміть батьківську ручку (штовхач) з триколісного велосипеда, натиснувши червону кнопку фіксатора в нижній задній частині рами велосипеда та висунувши ручку.
- Зніміть ліву та праву захисні планки з керма, зсунувши кнопки розблокування під кермо.
- Під сідлом поверніть ручку на 90 градусів, щоб розблокувати та зняти сидіння.
- Знову прикріпіть батьківську ручку (штовхач) до триколісного велосипеда, зсунувши захисне кільце вгору по керму та вставивши планку через отвори, розташовані на задній частині сідла та рами велосипеда. Натисніть на батьківську ручку вниз, доки кермовий вал на кінці планки не зафіксується в рамі триколісного велосипеда.
- Натисніть червоні кнопки на основі керма, щоб повернути кермо вперед.

ЗАСТЕРЕЖЕННЯ! Щоб уникнути подряпин або травм, посуньте захисне кільце вниз по батьківській ручці (штовхачу), доки кільце не сяде на сідло.

- Стоячи обличчям до передньої частини триколісного велосипеда, посуньте механізм блокування керма на стійці керма ліворуч, щоб увімкнути керування передніми колесами як на кермі, так і на батьківській ручці (штовхачі).
- Зберігання прив'язного сидіння для наступної дитини:
 - Одночасно натисніть великі червоні кнопки з обох боків сидіння, щоб скласти спинку.
 - Зніміть ліву та праву захисні планки із сидіння, натиснувши дві червоні кнопки фіксатора в нижній частині спинки сидіння.
 - Прикріпіть захисні планки до 2 петель на задній частині спинки.
 - Стисніть разом 2 червоні язички на задній частині підголівника, щоб відкинути його назад.
 - Складіть навіс назад.

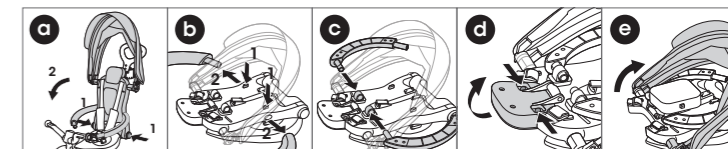

C. Перетворення КЕРОВАНОВОГО ВЕЛОСИПЕДА на НАВЧАЛЬНИЙ ВЕЛОСИПЕД (24–36 місяців)

Коли дитина стане достатньо дорослою, щоб крутити педалі, зніміть батьківську ручку (штовхач) і переведіть переднє колесо в заблокований режим, щоб уможливити педалювання та рух переднього колеса.

1. Натисніть червону кнопку внизу ззаду рами триколісного велосипеда, щоб зняти батьківську ручку (штовхач).
2. Переведіть переднє колесо в режим блокування (див. розділ «ВИКОРИСТАННЯ В РЕЖИМІ ВІЛЬНОГО ХОДУ»).
3. Зніміть підніжку, повернувши ручку під підніжкою на 90 градусів, потім натисніть підпружинену кнопку з лівого боку підніжки.
4. Стоячи обличчям до передньої частини триколісного велосипеда, переконайтеся, що механізм блокування керма на стійці керма зрушений вліво, щоб можна було керувати передніми колесами на кермі.

ПОПЕРЕДЖЕННЯ! Зберігайте батьківську ручку (штовхач) у надійному місці. Зберігайте в недоступному для дітей місці.

D. Перетворення НАВЧАЛЬНОГО ТРИКОЛІСНОГО ВЕЛОСИПЕДА на ДВОКОЛІСНИЙ БІГОВИЙ ВЕЛОСИПЕД (2–5 років)

Коли ваша дитина освоїть координацію та рівновагу на навчальному велосипеді, зніміть педалі та трансформуйте задні колеса, щоб дитина могла кататися на ньому як на біговому велосипеді:

1. Щоб зняти задні колеса, натисніть червоні кнопки під стійками.
2. Переверніть задні колеса та знову вставте їх у ті самі стійки так, щоб колеса були звернені всередину (одне до одного), а паркувальні пристрої були звернені вниз до підлоги, і натисніть із зусиллям, доки колеса не стануть на місце з клацанням.
3. Зніміть педалі, натиснувши кнопки звільнення педалей на маточині переднього колеса. Натисніть червоні кнопки під сідлом, щоб вставити педалі у спеціальні отвори на задній частині сідла для зберігання.
4. Стоячи обличчям до передньої частини триколісного велосипеда, переконайтеся, що механізм блокування керма на стійці керма зрушений вліво, щоб можна було керувати передніми колесами на кермі.
5. За потреби відрегулюйте висоту сідла. Ваша дитина повинна мати можливість зручно поставити ноги на землю, щоб зупинити велосипед.
6. Гальмування бігового велосипеда: Гальмувати біговий велосипед можна ногами. Дитина може припинити рух, переставши ходити або бігати. Переконайтеся, що дитина завжди може зупинитися на досягнутій швидкості та носить підходяще взуття.

ПОПЕРЕДЖЕННЯ! Не використовуйте в дорожньому русі. Необхідно носити захисне спорядження. Переконайтеся, що ваша дитина завжди носить захисне спорядження (шолом, налокітники, наколінники та рукавички).

Складання триколісного велосипеда EXPLORER TRIKE (режим візка)

Триколісний велосипед складається для зручності транспортування. Для дитячого триколісного велосипеда виконайте всі кроки, наведені нижче. Для керованого триколісного велосипеда: виконайте крок 1. Для навчального триколісного велосипеда: перейдіть до кроку 3. Для бігового велосипеда: перейдіть до кроку 4.

1. Складіть підніжку, якщо її встановлено на велосипед.
2. Щоб скласти сидіння з ремнями (дитячий триколісний велосипед), виконайте такі дії:
 - a. Посуньте кнопки розблокування під лівим і правим кермом, щоб зняти захисні планки з керма.
 - b. Натисніть червоні кнопки на основі керма, щоб повернути його вгору.
 - c. Посуньте захисне кільце вгору вздовж штовхача, щоб від'єднати батьківську ручку від спинки сидіння.
 - d. Одночасно натисніть великі червоні кнопки з обох боків сидіння, щоб скласти спинку.
 - e. Складіть навіс назад.
 - f. Стисніть разом 2 червоні язички на задній частині підголівника, щоб відкинути його назад.
3. Натисніть червоні кнопки на основі керма, щоб повернути кермо назад.

4. Лише для бігового велосипеда: Щоб зняти задні колеса, натисніть червоні кнопки під стійками. Переверніть задні колеса та вставте їх у ті самі стійки так, щоб колеса були звернені назовні, а паркувальні пристрої були звернені до стелі, і натискайте, доки колеса не стануть на місце з клацанням.
5. Щоб скласти стійки задніх коліс, натисніть і утримуйте червону кнопку на задній частині рами триколісного велосипеда, натисніть відповідну стійку вниз і поверніть стійку, доки вона не буде спрямована вперед. Повторіть процедуру з іншою стійкою.
6. **Режим візка:**
 - a. Якщо батьківську ручку (штовхач) знято, ви можете прикріпити батьківську ручку до задньої частини складеного велосипеда, щоб штовхати його в режимі візка.
 - b. Стоячи обличчям до передньої частини триколісного велосипеда, посуньте механізм блокування керма на стійці керма вправо, щоб увімкнути керування переднім колесом тільки за допомогою батьківської ручки (штовхача).

Розкладання триколісного велосипеда EXPLORER TRIKE

Виконайте наведені нижче дії, щоб розкласти триколісний велосипед із режиму візка. Для дитячого триколісного велосипеда виконайте всі кроки, наведені нижче. Для керованого триколісного велосипеда: перейдіть до кроку 2. Для навчального триколісного велосипеда та бігового велосипеда: перейдіть до кроку 3.

1. Щоб розкласти сидіння з ремнями безпеки, виконайте такі дії:
 - a. Натисніть червоні кнопки на основі керма, щоб повернути кермо вперед.
 - b. Одночасно натисніть великі червоні кнопки з обох боків сидіння, щоб розкласти спинку.
 - c. Розкладіть підголівник.
 - d. Натисніть червоні кнопки на основі керма, щоб повернути кермо назад.
 - e. З'єднайте ліву та праву захисні планки з кермом і натисніть на них, доки вони не стануть на місце з клацанням.
 - f. Посуньте захисне кільце вниз уздовж батьківської ручки (штовхача) і вставте язичок на кільці в проріз у спинці, щоб прикріпити батьківську ручку до спинки.
 - g. Установіть навіс у бажане положення.
2. Щоб розкласти стійки задніх коліс, скористайтеся червоними кнопками на задній частині рами триколісного велосипеда. Натисніть і утримуйте червону кнопку, щоб повернути відповідну стійку, доки вона повністю не висунеться (*ви почуєте клацання*). Відпустіть кнопку, щоб надійно зафіксувати стійку на місці. Повторіть процедуру з іншою стійкою.
3. Розкладіть підніжку, якщо цього вимагає режим триколісного велосипеда.
4. Лише для бігового велосипеда: Щоб зняти задні колеса, натисніть червоні кнопки під стійками. Переверніть задні колеса та знову вставте їх у ті самі стійки так, щоб колеса були звернені всередину (одне до одного), а паркувальні пристрої були звернені вниз до підлоги, і натисніть із зусиллям, доки колеса не стануть на місце з клацанням.

Установіть механізм блокування керма в положення, яке підходить для триколісного велосипеда, щоб увімкнути або вимкнути керування передніми колесами на кермі та/або батьківській ручці (штовхачі) (див. розділ «Як керувати механізмом блокування керма»).

ВАЖЛИВО – УВАЖНО ПРОЧИТАЙТЕ ТА ЗБЕРЕЖІТЬ ДЛЯ ДОВІДКИ В МАЙБУТНЬОМУ

- ПОПЕРЕДЖЕННЯ! Ніколи не залишайте дитину без нагляду.
- ПОПЕРЕДЖЕННЯ! Перед використанням переконайтеся, що всі блокувальні пристрої задіяні.
- ПОПЕРЕДЖЕННЯ! Не дозволяйте дитині гратися з цим виробом у режимі дитячого триколісного велосипеда.
- ПОПЕРЕДЖЕННЯ! Це сидіння не підходить для дітей віком до 6 місяців.
- ПОПЕРЕДЖЕННЯ! Завжди використовуйте утримувальну систему.
- ПОПЕРЕДЖЕННЯ! Перед використанням переконайтеся, що корпус дитячого візка, блок сидіння або пристрої для кріплення автокрісла правильно зафіксовані.
- ПОПЕРЕДЖЕННЯ! Цей виріб не підходить для бігу або катання на ковзанах.
- Не прикріплюйте будь-які аксесуари для перенесення. Вантаж, прикріплений до ручки та/або задньої частини спинки, та/або з боків виробу, впливатиме на його стійкість.
- Паркувальний пристрій має бути задіяний під час посадки та висадки дитини.
- Попередження! Забороняється залишати дитину на триколісному велосипеді без нагляду.
- Попередження! Необхідно використовувати дитячу утримувальну систему, що поставляється з триколісним велосипедом.
- Попередження! У разі використання сумки, відмінної від рекомендованої виробником, триколісний велосипед може стати нестійким.
- Попередження! Триколісний велосипед стане нестійким у разі перевищення рекомендованого виробником навантаження.
- Попередження! Триколісний велосипед стане нестійким, якщо використовувати сумку або багажник, коли для них не передбачено місця.

Загальні вказівки з використання:

- Перед використанням переконайтеся, що виріб правильно зібрано. Переверте всі з'єднувальні елементи: кермова колонка; підніжка; сидіння; ремінь безпеки; захисне кільце мають бути правильно відрегульовані, і необхідно переконаватися, що блокувальні механізми надійно заблоковано. Переверте виріб перед поїздкою дитини, щоб визначити, чи є які-небудь потенційно небезпечні деталі або умови.
- Діти повинні перебувати під наглядом дорослих під час катання на цьому виробі. Особливу увагу слід приділити навчанню дітей безпечному катанню.
- Не використовуйте виріб на дорогах загального користування. Приклади безпечної зони катання: виріб підходить для використання на рівних ділянках без гравію (дитячий майданчик, громадська площа).
- Не використовуйте цей виріб поблизу сходів, на схилі, на дорозі або на мокрій поверхні.
- Що більш рухливою стає дитина в міру росту; то більшою стає потенційна небезпека. Вдома обов'язково приберіть рамки або дзеркала, підвішені занадто низько, які можуть розбитися, а також будь-які предмети, що можуть упасти в разі удару. Стіл із гострими кутами також може становити небезпеку.
- Не допускайте одночасного використання виробу більш ніж одним користувачем.
- Переконайтеся, що дитина носить одяг і відповідне взуття під час використання виробу.
- Переконайтеся, що користувач тримається обома руками за кермо для належного керування.
- Не дозволяйте користувачу надягати що-небудь, що заважає слуху та огляду або погіршує роботу виробу.
- Виріб слід використовувати з обережністю, оскільки необхідні навички для запобігання падінням або зіткненням, які можуть завдати шкоди користувачеві або третім особам.

Огляд, обслуговування та очищення

- Перевіряйте все кріпильне обладнання під час використання та за потреби підтягуйте. Особливо важливо завжди дотримуватися цієї процедури перед початком використання. Якщо не виконувати ці перевірки, триколісний велосипед може перевернутись або стати небезпечним. Заміна має проводитись відповідно до інструкції виробника.
- Очищуйте триколісний велосипед злегка зволоженою тканиною (холодною водою) та м'яким милом. Ніколи не використовуйте їдкі чи абразивні речовини для очищення виробу.
- Виріб призначений для використання тільки однією дитиною.
- Забороняється використовувати аксесуари, не схвалені виробником.
- Слід використовувати лише запасні частини, що постачаються або рекомендуються виробником / дистриб'ютором.

Обслуговування й безпека:

- Перевірка безпеки: періодично перевіряйте виріб на наявність незакріплених або зміщених елементів, особливо коліс, педалей, сидіння та керма.
- Періодичне очищення продовжить термін служби. Протріть виріб сухою тканиною, якщо він забруднений.
- Регулярно перевіряйте на наявність стирання та розривів.
- Регулярно перевіряйте, чи деталі не зламані й не пошкоджені. Якщо це станеться, припиніть використання цього виробу.
- Регулярні перевірки можуть запобігти нещасному випадку.

Додаткова інформація

Із запитаннями та запитаннями просимо звертатися до нас за адресою: contact@globber.com

ГАРАНТІЯ

Виробник гарантує відсутність у цьому виробі виробничих дефектів протягом 2 роки із моменту покупки. Ця обмежена гарантія не поширюється на нормальний знос, шини, трубки або троси, а також на будь-які пошкодження, несправності або втрати, спричинені неправильним збиранням, технічним обслуговуванням або зберіганням.

Ця обмежена гарантія буде анульована в таких випадках:

- використання в інших цілях, а не для відпочинку або пересування;
- внесення будь-яких змін у виріб;
- прокат

Виробник не несе відповідальності за випадкові чи непрямі втрати або пошкодження, спричинені прямо або побічно використанням цього виробу.

Globber не пропонує розширену гарантію. Якщо ви придбали розширену гарантію, вона забезпечується магазином, у якому виріб придбано.

Збережіть для себе чек із цією інструкцією та запишіть назва продукту ниж

.....

Запасні частини

Щоб замовити запасні частини для цього виробу, відвідайте наш веб-сайт globber.com

Preden izdelek sestavite in pred prvo uporabo skrbno preberite navodila. Navodila shranite za kasnejšo uporabo.

Bodite pazljivi pri jemanju izdelka iz embalaže in njegovem sestavljanju. Izdelek mora sestaviti odgovorna odrasla oseba.

Odstranite vso embalažo in plastične vrečke, ter izdelek sestavite preden ga izročite otroku.

OPOZORILO! Ne stopajte na zadnjo stran okvira trikolesnika, saj se izdelek lahko prevrne.

Načini trikolesnika: Opozorilo! Zaradi nezadostne nosilnosti ni primerno za uporabo pri otrocih, starejših od 36 mesecev.

Najvišja dovoljena teža otroka: 15 kg za tricikel za malčke; 20 kg za druge načine.

Izdelka ne uporabljajte v dežju ali na mokrih tleh.

SESTAVLJANJE IN SPREMINJANJE ZLOŽLJIVEGA TRIKOLESNIKA EXPLORER 4 v 1

A. Sestavljanje TRIKOLESNIKA ZA MALČKE (10-36 mesecev)

1. Za odpiranje nog zadnjih koles, uporabite rdeče gumb na zadnji strani okvirja trikolesnika. Pritisnite in držite rdeči gumb, nato pa povlecite nogo nazaj, da se popolnoma iztegne (zaslišali boste klik). Izpustite gumb, da se noga varno zaskoči v položaj. Postopek ponovite še z drugim kolesom.
2. Na sprednje kolo namestite blatnik. Vilice sprednjega kolesa poravnajte z okvirjem trikolesnika in gred vilic vstavite v okvir.
3. Krmilo z ročaji ponesite nad okvir trikolesnika in ga usmerite naprej, stran od sedeža. Krmilo z ročaji poravnajte z vilicami sprednjega kolesa, ter ga čvrsto potisnite v okvir trikolesnika, tako da se oba dela s klikom zaskočita na položaj.
4. Zadnji kolesi vstavite v noge, tako da sta usmerjeni navzven, parkirne zavore pa gledajo proti stropu. Obe kolesi močno potisnite notri, da se zaskočita.
5. Namestitev sedeža:
 - a. Odprite ročico objemke na vrhu okvirja trikolesnika.
 - b. Pritisnite in držite vzmetni gumb na dnu nosilne cevi sedeža, nosilno cev vstavite v okvir trikolesnika in sedež potisnite navzdol, da vzmetni gumb popolnoma prečka okvir trikolesnika.
 - c. Pritisnite vzmetni gumb na dnu nosilne cevi sedeža in sedež spustite navzdol, da se vzmetni gumb na vrhu cevi zaskoči v okvir pri oznaki "MAX". Ta položaj je najvišja namestitev sedeža. Sedež je mogoče nastaviti na 2 višini (33 cm / 36 cm).
 - d. Za tricikel za malčke sedež nastavite na nižji položaj. Za namestitev sedeža na nizki položaj pritisnite črni gumb na objemki in sedež potisnite do konca navzdol.
 - e. Ročico objemke zaprite, da sedež čvrsto pritrдите na položaj.
6. Pritisnite in držite rdeči jeziček za sprostitev pedala na pestu sprednjega kolesa, vstavite pedal v pesto tako, da poravnate režo na pedalu z vodilom v pestu, sprostite jeziček in potisnite pedal navznoter (da zaslišite klik). Postopek ponovite z drugim pedalom. Preverite, da sta obe pedali varno pritrjeni.
7. Za pritrđitev naslona za noge, ga ponesite pod nosilec sedeža, tako da sta krili naslona za noge usmerjeni naprej. Pritisnite vzmetni gumb na dnu nosilca sedeža in naslon za noge potisnite na nosilec, da se vzmetni gumb zaskoči v luknjo naslona za noge. Gumb pod naslonom za noge obrnite za 90 stopinj, da naslon za noge trdno pritrđite.

OPOZORILO! Pred vsako uporabo preverite, ali je opora za noge trdno pritrjena.

8. Namestitev varnostnega sedeža:
 - a. Istočasno pritisnite velik rdeči gumb na obeh straneh sedeža in odprite naslonjalo.
 - b. Če je naslonjalo za glavo zloženo, ga odprite tako, da pritisnete na 2 rdeča gumba na zadnji strani naslonjala za glavo.
 - c. Varnostni sedež namestite na osnovni sedež in pazite, da je gumb pod varnostnim sedežem poravnat z režo na osnovnem sedežu, da lahko zdrsne skozi odprtino v njem.
 - d. Gumb pod osnovnim sedežem obrnite za 90 stopinj, da pritrđite varnostni sedež.
9. Namestitev leve in desne varnostne gredi:
 - a. Prepričajte se, da je sedež trikolesnika nameščen na nizki položaj (glejte 5. korak zgoraj).
 - b. Ustrezna konca leve in desne varnostne gredi povežite s stranskima odprtinama na naslonjalu za hrbet in ju potisnite navznoter (da zaslišite klik).

- c. Levo in desno ročko krmila zavrtite proti sedežu, tako da pritisnete na rdeča gumba na dnu krmilnih ročic.
 - d. Drugi konec leve in desne varnostne gredi povežite s krmilnimi ročicami in potisnite navznoter, da se zaskočita.
10. Konca nadstreška poravnajte s stranskima odprtinama na zgornjem delu naslonjala za hrbet in ju potisnite navznoter, da se zaskočita na mesto.
 11. Namestitev vodila za starše: Pritisnite vzmetni gumb in vstavite zgodnji del vodila (del z ročico) v spodnji del vodila. Zgornji del vodila potisnite v spodnjega, da se vzmetni gumb zaskoči v eno izmed lukenj. Vodilo za starše lahko nastavite na 2 različni višini (100cm / 103cm). Namestitev vodila (potisno krmilo) za starše na trikolesnik: Varnostni obroč zdrsnite po vodilu navzgor in vodilo previdno vstavite skozi ustrezne luknje na zadnji strani varnostnega sedeža, na osnovnem sedežu in okvirju trikolesnika. Vodilo za starše potisnite navzdol, da se dno krmilne gredi zaskoči v okvir trikolesnika. Varnostni obroč potisnite po vodilu navzdol in jeziček na obroču vstavite v režo na naslonjalu za hrbet, da potisno krmilo pritrđite na naslonjalo.

OPOMBA: Ko je vodilo za starše (potisno krmilo) pravilno nameščen, je povezano s krmilom in vilicami sprednjega kolesa, da staršem omogoči krmiljenje tricikla.

12. Držalo za lonček potisnite v temu namenjeno režo na vodilu za starše (potisno krmilo).

Opozorilo! Držala za lonček ne obremenite preveč. Največja teža je 900g (2lbs). Prevelika obremenitev držala za lonček lahko povzroči nevarno nestabilnost.

OPOZORILO! Pred vsako uporabo preverite, da so sedež in varnostne gredi trdno pritrjeni.

KAKO PRIPETI OTROKA NA TRIKOLESNIK ZA MALČKE

- 5-točkovni zadrževalni sistem je nameščen na varnostnem sedežu. Pred prvo uporabo namestite dolžino vseh pasov. Trakovi za ramena in pas se morajo čvrsto prilegati otroku.
- Za zapenjanje vstavite konec ramenskega traku na konec traku za pas in enako ponovite na drugi strani.
- Oba sestavna dela vstavite v zaponko na traku med otrokovimi nogami, da zaslišite klik.
- Še enkrat preverite, da je pas varno pripet in se vseh 5 trakov lepo prilega otroku.
- Varnostni pas na naslonjalu za hrbet se lahko nastavi na 2 višini.

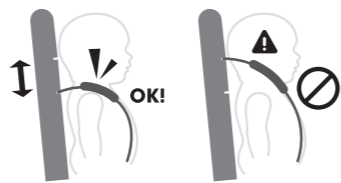

OPOZORILO! Ko uporabljate trikolesnik z varnostnim sedežem, otroka vedno pritrđite s 5-točkovnim pasom.

OPOZORILO! Otroka vedno zavarujte s pasovi.

Kako upravljati način prostega kolesa

- Sprednje kolo je mogoče upravljati na dva načina:
 - **Nezaklenjeni način:** Ko se pedala obračajo neodvisno od sprednjega kolesa (prosto kolo).
 - **Zaklenjeni način:** Ko so pedala in sprednje kolo povezani in se premikajo skupaj.

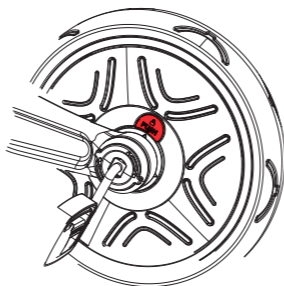

- Da bi sprednje kolo nastavili na **nezaklenjeni način** (prosto kolo), poiščite velik rdeč gumb ob strani prednjega kolesa s simbolom za odklepanje. Sprednje kolo obračajte, dokler se ena izmed puščic na pestu kolesa ne poravnava s piko na gumbu, potem pa potisnite gumb, da zaslišite klik.

- Da bi sprednje kolo nastavili na **zaklenjeni način**, poiščite velik rdeči gumb ob strani prednjega kolesa s simbolom za zaklepanje. Sprednje kolo obračajte, dokler se ena izmed puščic na pestu kolesa ne poravnava s piko na gumbu, potem pa potisnite gumb, da zaslišite klik.

OPOZORILO! Nezaklenjeni način lahko uporabljate samo z vodilom za starše (potisno krmilo).

OPOZORILO! Pred uporabo preverite, ali je vodilo za starše (potisno krmilo) ustrezno nameščen.

OPOZORILO! Način prostega kolesa omogoča varno potiskanje trikolesnika, medtem ko otrokova stopala počivajo na pedalih, ki se ne vrtijo.

Uporaba parkirnih zavor

S parkirnimi zavorami zaklenete zadnji kolesi in preprečite, da bi se trikolesnik premaknil.

- Za zaklepanje parkirnih zavor zaustavite trikolesnik in s stopalom pritisnite na rdečo parkirno zavoro na levem kolesu. Ko zaslišite klik, bosta parkirni zavori zaklenjeni in trikolesnik se ne bo premikal.
- Za odklepanje parkirnih zavor s stopalom pritisnite na rdečo parkirno zavoro na desnem kolesu. Ko zaslišite klik, bosta parkirni zavori odklenjeni in trikolesnik se bo spet lahko premikal.

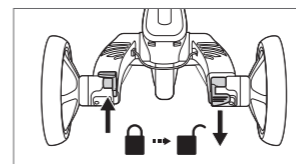
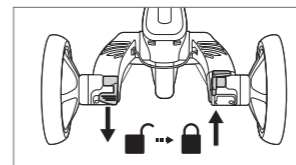

OPOZORILO! Parkirnih zavor, ki sta nameščenih na zadnjih kolesih, NE SMETE UPORABLJATI za upočasnjevanje trikolesnika. Leva parkirna zavora je zasnovana zato, da tricikel zaklenete na mesto, ko stoji. Parkirne zavore niso zasnovane za druge namene. Če boste zadnji dve parkirni napravi uporabljali za upočasnitev tricikla, boste povzročili nepopravljivo škodo na mehanizmu zadnjih koles, čemur se je treba izogniti.

Upravljanje mehanizma za zaklepanje krmila

Za upravljanje mehanizma za zaklepanje krmila si oglejte priporočena navodila spodaj.

- **Pri trikolesniku za malčke:** Usmerite se proti prednji strani trikolesnika, pritisnite na **gumb za zaklepanje** krmila na desni strani droga krmila, s čimer se bo prednje kolo premikalo samo z uporabo vodila za starše (potisno krmilo).

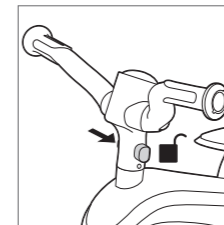

- **Pri vodljivem trikolesniku, samostojnem trikolesniku in poganjalcu:** Usmerite se proti prednji strani trikolesnika, **gumb za zaklepanje** krmila na drogu krmila potisnite na levo, s čimer boste omogočili upravljanje prednjega kolesa s krmilom in z vodilom za starše (potisno krmilo).

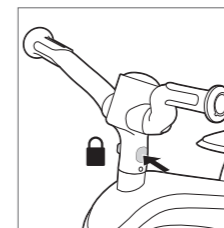

B. Pretvorba TRIKOLESNIKA ZA MALČKE v VODLJIVI TRIKOLESNIK (18 - 36 mesecev)

Pri različni vodljivega trikolesnika začne otrok uporabljati pedala.

Prepričajte se, da ima stopala ustrezno nameščena na pedalih.

- Odstranite vodilo za starše (potisno krmilo), tako da pritisnete na rdeči gumb na spodnji zadnji strani okvirja trikolesnika in vodilo povlečete ven.
- Levo in desno varnostno gred odstranite z ročic na krmilu, tako da pritisnete na gumba pod ročicama.

- Gumb pod osnovnim sedežem obrnite za 90 stopinj in odstranite varnostni sedež.
- Vodilo za starše (potisno krmilo) ponovno namestite na trikolesnik, tako da potisnete varnostni obroč po vodilu navzgor in vodilo vstavite skozi luknji na zadnji strani sedeža in okvirju trikolesnika. Vodilo za starše potisnite navzdol, da se dno krmilne gredi zaskoči v okvir trikolesnika.
- Pritisnite na rdeča gumba na dnu krmilnih ročic in krmilni ročici potisnite naprej.

PREVIDNO! Da bi preprečili praske in poškodbe, potisnite varnostni obroč na vodilu za starše (potisno krmilo) navzdol, tako da se obroč usede na sedež.

- Usmerite se proti prednji strani trikolesnika, **gumb za zaklepanje** krmila na drogu krmila potisnite na levo, s čimer boste omogočili usmerjanje prednjega kolesa z uporabo krmila in vodila za starše (potisno krmilo).
- Varnostni sedež shranite za naslednjega otroka:
 - a. Istočasno pritisnite na velika rdeča gumba na obeh straneh sedeža in zložite naslonjalo.
 - b. Odstranite levo in desno varnostno gred s sedeža tako, da pritisnete na 2 rdeča gumba na spodnjem delu naslonjala za hrbet.
 - c. Varnostni gredi pritrđite v 2 luknji na zadnji strani naslonjala.
 - d. 2 rdeča jezička na zadnji strani naslonjala za glavo stisnite skupaj in ga zložite nazaj.
 - e. Nadstrešek zložite nazaj.

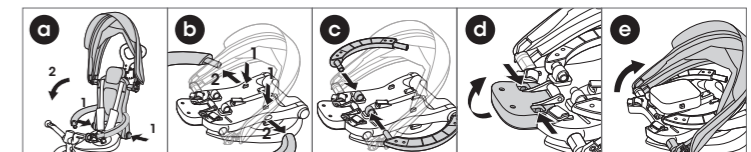

C. Pretvorba VODLJIVEGA TRIKOLESNIKA v SAMOSTOJNI TRIKOLESNIK (24 - 36 mesecev)

Ko je otrok dovolj star, da sam poganja pedala, odstranite vodilo za starše (potisno krmilo) in sprednje kolo nastavite v zaklenjeni način, da omogočite poganjanje pedal.

1. Pritisnite rdeči gumb na spodnji zadnji strani ogrodja, da odstranite vodilo za starše (potisno krmilo).
2. Sprednje kolo nastavite v zaklenjeni način (glejte razdelek "KAKO UPRAVLJATI NAČIN PROSTEGA KOLESJA").
3. Naslon za noge odstranite tako, da gumb pod naslonom za noge obrnete za 90 stopinj in pritisnete vzmetni gumb na levi strani naslona za noge.
4. Medtem ko ste usmerjeni proti prednji strani trikolesnika, se prepričajte, da je **gumb za zaklepanje** krmila na nosilcu krmila potisnjen na levo, s čimer omogočite vrtenje krmila.

OPOZORILO! Vodilo za starše (potisno krmilo) shranite na varno mesto. Shranjujte izven dosega otrok.

D. Pretvorba SAMOSTOJNEGA TRIKOLESNIKA v POGANJALEC (2 - 5 let)

Ko se otrok s samostojnim trikolesnikom nauči koordinacije in ravnotežja, odstranite pedala in pretvorite zadnji kolesi, da bo otrok lahko izdelek uporabljal kot poganjalec:

1. Pritisnite na rdeča gumba pod nogama in odstranite zadnji kolesi.
2. Zadnji kolesi obrnite navznoter in ju ponovno vstavite v isti nogi, tako da sta kolesi na notranji strani (obrnjeni eno proti drugemu), parkirni zavori pa gledata proti tlom. Nato kolesi močno potisnite, da se zaskočijo na mesto.
3. Odstranite pedala, tako da pritisnete na gumba za sprostitev pedal na pestu sprednjega kolesa. Pritisnite na rdeča gumba pod sedežem, da pedale vstavite v temu namenjene luknje za shranjevanje na zadnji strani sedeža.
4. Medtem ko gledate proti prednji strani trikolesnika, se prepričajte, da je **gumb za zaklepanje** krmila na nosilcu krmila potisnjen na levo, s čimer omogočite vrtenje krmila.
5. Po potrebi nastavite višino sedeža. Otroku morajo noge udobno segati do tal, da lahko zaustavi ravnotežno kolo.
6. Zaustavljanje poganjalca: Izdelek se zavira s stopali. Otrok se lahko neha pomikati naprej, če neha hoditi/teči. Poskrbite, da se bo vaš otrok vedno lahko zaustavil pri doseženi hitrosti in bo nosil primerno obutev.

OPOZORILO! Na uporabljajte v prometu. Otrok mora nositi zaščitno opremo. Otrok naj vedno uporablja čelado, ščitnike za komolce, kolena in rokavice.

Zlaganje TRIKOLESNIKA EXPLORER (način vozička)

Trikolesnik se zloži za preprostejše prenašanje. Za **trikolesnik za malčke** sledite spodnjim korakom. Za **vodljivi trikolesnik** sledite koraku 1. Za **samostojni trikolesnik** preskočite do koraka 3. Za **poganjalec** preskočite do koraka 4.

1. Naslon za noge zložite navzgor, če so pritrjena na trikolesnik.
2. Za zlaganje varnostnega sedeža (trikolesnik za malčke):
 - a. Pritisnite na gumba pod levo in desno ročico krmila, da odstranite varnostni gredi s krmila.
 - b. Pritisnite na rdeča gumba na dnu krmilnih ročic in ročici obrnite navzgor.
 - c. Varnostni obroč zdrsnete navzgor po potisnem krmilu, da vodilo za starše sprostite z naslonjala varnostnega sedeža.
 - d. Istočasno pritisnite rdeča gumba na obeh straneh sedeža, da zložite naslonjalo.
 - e. Nadstrešek zložite nazaj.
 - f. 2 rdeča jezička na zadnji strani naslonjala za glavo stisnite skupaj in ga zložite nazaj.
3. Pritisnite na rdeča gumba na dnu krmilnih ročic in ročici obrnite proti zadnji strani trikolesnika.
4. Samo pri **poganjalcu**: Pritisnite na rdeča gumba pod nogama in odstranite zadnji kolesi. Zadnji kolesi obrnite in ju ponovno vstavite v iste noge, tako da sta usmerjeni navzven, parkirni zavori pa gledata proti stropu. Nato obe kolesi močno potisnite v nogi, da se zaskočita.
5. Da bi zložili noge zadnjih koles, pritisnite in držite rdeč gumb na zadnji strani okvirja trikolesnika. Ustrezno nogo potisnite navzdol in jo obrnite, da se usmeri naprej. Postopek ponovite še z drugo nogo.
6. **Način vozička:**
 - a. Če je vodilo za starše (potisno krmilo) odstranjeno, lahko vodilo za starše pritrdite na zadnji del zloženega tricikla za potiskanje v načinu vozička.
 - b. Medtem ko gledate proti prednji strani trikolesnika, **gumb za zaklepanje** krmila na nosilcu krmila potisnite na desno, da omogočite usmerjanje prednjega kolesa samo z vodilom za starše (potisno krmilo).

Razpiranje TRIKOLESNIKA EXPLORER

Za razpiranje trikolesnika iz načina vozička sledite spodnjim korakom Za **trikolesnik za malčke** sledite spodnjim korakom. Za **vodljivi trikolesnik** preskočite do koraka 2. Za **vodljivi trikolesnik in poganjalec** preskočita do koraka 3.

1. Razpiranje varnostnega sedeža:
 - a. Pritisnite na rdeča gumba na dnu krmilnih ročic in krmilni ročici potisnite naprej.
 - b. Istočasno pritisnite velik rdeči gumb na obeh straneh sedeža, da raztegnete naslonjalo.
 - c. Razprite naslonjalo.
 - d. Pritisnite na rdeča gumba na dnu krmilnih ročic in ročici obrnite proti zadnji strani trikolesnika.
 - e. Levo in desno varnostno gred povežite s krmilnimi ročicami in potisnite navznoter, da se zaskočita.
 - f. Varnostni obroč potisnite po vodilu za starše (potisno krmilo) navzdol in jeziček na obroču vstavite v režo na naslonjalu za hrbet, da potisno krmilo pritrdite na naslonjalo.
 - g. Nadstrešek nastavite v ustrezni položaj.
2. Za odpiranje nog zadnjih koles uporabite rdeče gumbe na zadnji strani okvirja trikolesnika. Pritisnite in držite rdeči gumb, da obrnete ustrezno nogo, dokler ni popolnoma iztegnjena (*zaslišali boste klik*). Izpustite gumb, da se noga varno zaskoči v položaj. Postopek ponovite še z drugo nogo.
3. Odprite naslon za noge, če ga način trikolesnika zahteva.
4. Samo pri **poganjalcu**: Pritisnite na rdeča gumba pod nogama in odstranite zadnji kolesi. Zadnji kolesi obrnite navznoter in ju ponovno vstavite v isti nogi, tako da sta kolesi na notranji strani (obrnjeni eno proti drugemu), parkirni zavori pa gledata proti tlom. Nato kolesi močno potisnite, da se zaskočijo na mesto.

Pritisnite **gumb za zaklepanje** krmila na ustrezno namestitev za način trikolesnika, da odklenete ali zaklenete usmerjanje prednjega kolesa s krmilom in/ali vodilom za starše (potisno krmilo) (glejte razdelek "**Kako upravljati mehanizem za zaklepanje krmila**").

POMEMBNO – POZORNO PREBERITE NAVODILA IN JIH OBDRŽITE ZA PRIHODNJO UPORABO

- OPOZORILO! Nikoli ne puščajte otroka brez nadzora.
- OPOZORILO! Pred uporabo se prepričajte se, da so vse blokirne naprave aktivirane.
- OPOZORILO! Ne pustite, da se otrok igra s tem izdelkom v načinu otroškega trikolesnika.
- OPOZORILO! Ta sedežna enota ni primeren za otroke, mlajše od 6 mesecev.
- OPOZORILO! Vedno uporabljajte zadrževalni sistem.
- OPOZORILO! Pred uporabo preverite, ali so naprave za pritrditev karoserije vozička ali sedežne enote ali avtomobilskega sedeža pravilno aktivirane.
- OPOZORILO! Ta izdelek ni primeren za tek ali rolanje;
- Ne pripnite nobene dodatne opreme za nošenje. Tovor, ki ga pritrdite na ročaj in/ali na hrbtno stran naslona in/ali na strani vozila, vpliva na stabilnost vozila.
- Parkirna naprava se vklopi pri nameščanju in odstranjevanju otrok.
- Opozorilo! Otroka nikoli ne puščajte v trikolesniku brez nadzora.
- Opozorilo! Uporabite sistem za pripenjanje otroka, ki je priložen trikolesniku.
- Opozorilo! Če uporabljate torbo, ki je ni priporočil proizvajalec, se lahko tricikel prevrne.
- Opozorilo! Če presežete priporočeno obremenitev, se lahko tricikel prevrne.
- Opozorilo! Tricikel se lahko prevrne, če uporabite torbo ali poličko za odlaganje stvari, čeprav pogoji za to niso izpolnjeni.

Splošna navodila za uporabo:

- Pred uporabo se prepričajte, da je izdelek ustrezno sestavljen. Preverite vse vezne elemente: sklop krmila, nastavek za stopala, sedež, varnostni pas. Varnostni obroč mora biti ustrezno prilagojen. Prepričajte se, da so zaklepni mehanizmi ustrezno zaklenjeni. Preden otrok začne uporabljati izdelek, preverite, da ni potencialno nevarnih delov ali stanj.
- Med uporabo tega izdelka mora otroka nadzirati odrasla oseba. Otroke je treba poučiti o varni vožnji.
- Izdelka ne uporabljajte na javnih cestah. Primeri varnih območij: uporabljajte na ravni in gladki podlagi (igrišče, javni trg).
- Tega izdelka ne uporabljajte v bližini stopnic, na klančini, cesti ali mokri površini.
- Z izboljšanjem mobilnosti otroka se povečajo tudi potencialna tveganja. Doma se prepričajte, da ste odstranili vse okvirje ali ogledala, ki so nameščeni prenizko in bi se lahko razbili, prav tako odstranite predmete, ki bi lahko padli v primeru trka. Vogali mize prav tako lahko predstavljajo nevarnost.
- Na izdelku se lahko vozi le ena oseba naenkrat.
- Prepričajte se, da med uporabo otrok nosi ustrezna oblačila in obutev.
- Uporabnik mora imeti obe roki na krmilu, da lahko ustrezno nadzoruje izdelek.
- Uporabnik naj ne nosi ničesar, kar bi lahko oviralo sluh ali vidljivost oziroma bi vplivalo na delovanje izdelka.
- Izdelek morate uporabljati previdno, da ne pride do padcev in trkov, ki bi lahko poškodovali uporabnika ali tretje osebe.

Pregled, vzdrževanje in čiščenje

- Med uporabo preverite vso strojno opremo in jo po potrebiategnite. Še posebej pomembno je, da izvedete ta postopek na začetku vsake uporabe. Če teh pregledov ne izvedete, se lahko tricikel prevrne ali kako drugače postane nevaren. Zamenjava se izvede v skladu z navodili proizvajalca.
- Očistite tricikel z rahlo vlažno krpo (hladna voda) in blago milnico. Izdelka nikoli ne čistite z jedko ali abrazivno snovjo.
- Vozilo se uporablja samo za enega otroka.
- Pripomočkov, ki jih proizvajalec ne odobri, ni dovoljeno uporabljati.
- Uporabljajo se samo nadomestni deli, ki jih dobavi ali priporoča proizvajalec/distributer.

Vzdrževanje in varnost:

- Preverjanja varnosti: redno preverjajte izdelek, da ugotovite, ali so njegovi deli razrahljani ali neustrezno nameščeni, še zlasti kolesa, pedala, sedež in krmilo.
- Z rednim čiščenjem podaljšate življenjsko dobo izdelka. Če je izdelek umazan, ga obrišite s suho krpo.
- Redno preverjajte, ali je izdelek odrgnjen in ali so vsi deli ustrezno pritrjeni.
- Redno preverjajte, ali so deli polomljeni ali poškodovani. V tem primeru prenehajte uporabljati izdelek.
- Z rednimi preverjanji lahko preprečite nesrečo.

Dodatne informacije

Če imate kakršna koli vprašanja, nam pišite na: contact@globber.com

JAMSTVO

Proizvajalec jamči, da bo izdelek brez proizvodnih napak za obdobje 2 leti od datuma nakupa. To omejeno jamstvo ne pokriva normalne obrabe, gum, cevi ali kablov in ne krije kakršnih koli poškodb, napak ali izgub, do katerih pride zaradi nepravilnega sestavljanja, vzdrževanja ali shranjevanja.

To omejeno jamstvo je neveljavno, če se izdelek kadar koli

- uporablja na drugačen način, kot za rekreacijo ali prevoz;
- modificira na kakršen koli način;
- izposoja.

Proizvajalec ne prevzema odgovornosti za naključno ali posledično izgubo ali škodo, ki neposredno ali posredno izhaja iz uporabe tega izdelka.

Globber ne nudi nobenega podaljšanega jamstva. Če ste kupili podaljšano jamstvo, ga mora izpolnjevati trgovina, kjer ste jo kupili.

Za svojo referenco shranite originalno potrdilo o nakupu skupaj s temi navodili za uporabo in spodaj zabeležite ime izdelka.

Rezervni deli

Za naročilo rezervnih delov za ta izdelek obiščite stran globber.com

Pirms izstrādājuma salikšanas un lietošanas lūdzam rūpīgi izlasīt instrukciju. Saglabājiet šo instrukciju turpmākai lietošanai.

Rīkojieties piesardzīgi, izpakojot un samontējot izstrādājumu.

Šo izstrādājumu samontē par bērnu atbildīgais pieaugušais.

Noņemiet visu iepakojuma materiālu un plastmasas maisiņus, un salieciet izstrādājumu pirms došanas bērnam.

BRĪDINĀJUMS! Nekāpiet un nestāviet uz trīsriteņa rāmja aizmugures, jo tā var apgāzties izstrādājums.

Trīsriteņa režīmi: Brīdinājums! Nav paredzēts lietošanai bērniem, kas vecāki par 36 mēnešiem; rāmis neiztur lielāku svaru.

Maksimālais bērna svars: 15 kg mazo bērnu trīsriteņa režīmā; 20 kg — citos braukšanas režīmos.

Nebraukāt ar skrejriteni lietainā laikā vai pa slapju zemes virsmu.

EXPLORER TRIKE „4 vienā” UZSTĀDĪŠANA UN REŽĪMA PĀRVEIDOŠANA

A. MAZO BĒRNU TRĪSRITEŅA REŽĪMA SALIKŠANA (10–36 MĒNEŠI)

- Lai atlocītu aizmugurējo riteņu kājas, izmantojiet sarkanās pogas, kas atrodas trīsriteņa rāmja aizmugurē. Lai pagrieztu atbilstošo kāju, nospiediet un pieturiet sarkano pogu, līdz kāja ir pilnībā iztaisnota (dzirdama klikšķa skaņa). Atlaidiet pogu, lai stingri nofiksētu kāju. Veiciet tos pašus soļus arī otrai kājai.
- Ievietojiet priekšējā riteņa dubļu sargu. Salāgojiet priekšējā riteņa dakšu ar trīsriteņa rāmi un iebīdiet dakšas stūres vārpstu caur rāmi.
- Turiet stūri virs trīsriteņa rāmja tā, lai priekšpuse būtu vērsta virzienā uz priekšu, projām no sēdekļa. Salāgojiet dakšas stūres vārpstu ar stūres statni un stingri piespiediet stūri, līdz daļas nofiksējas ar dzirdamu klikšķa skaņu.
- Ievietojiet aizmugurējos riteņus kājās tā, lai riteņi būtu vērsti virzienā uz āru un stāvbremzes ierīces būtu vērstas virzienā uz augšu iepretim griestiem, un stingri piespiediet, līdz riteņi ir nofiksējušies.
- Sēdekļa uzstādīšana:
 - Atveriet trīsriteņa rāmja augšpusē esošo skavas sviru..
 - Nospiediet un pieturiet atspertipa pogu sēdekļa stieņa apakšējā daļā, ievietojiet sēdekļa stieni trīsriteņa rāmī un piespiediet sēdekli, līdz atspertipa poga pilnībā iziet cauri trīsriteņa rāmim.
 - Nospiediet un pieturiet atspertipa pogu sēdekļa stieņa apakšējā daļā, un nolaidiet sēdekli, līdz atspertipa poga sēdekļa stieņa augšpusē nofiksējas trīsriteņa rāmi iepretim maksimālajai līmeņa atzīmei „MAX”. Šī pozīcija ir lielākais sēdekļa augstums. Sēdekli var noregulēt 2 augstumos (33 cm / 36 cm).
 - Mazo bērnu trīsriteņa gadījumā nolaidiet sēdekli zemākajā augstumā. Lai noregulētu sēdekli zemākajā augstumā, nospiediet melno pogu uz skavas un piespiediet sēdekli līdz galam.
 - Lai sēdekļis būtu droši nofiksēts, aizveriet skavas sviru.
- Nospiediet un pieturiet sarkano pedāļa atlaišanas izcilni uz priekšējā riteņa rumbas, ievietojiet pedāli rumbā, salāgojot pedāļa rienu ar rumbas sliedi, atlaidiet izcilni un iespiediet pedāli uz iekšu (līdz atskan klikšķa skaņa). Veiciet tos pašus soļus arī otram pedālim. Pārbaudiet, vai pedāļi ir droši nofiksēti.
- Lai piestiprinātu kāju balstu, palieciet kāju balstu apakšā zem sēdekļa balsta ar spārniņiem vērstiem uz priekšu. Nospiediet atspertipa pogu sēdekļa stieņa apakšpusē un uzspiediet kāju balstu uz stieņa, līdz atspertipa poga „noklikšķ” kāju balsta atverē. Lai droši nofiksētu kāju balstu, pagrieziet pogu zem kāju balsta par 90 grādiem.

BRĪDINĀJUMS! Pirms katras lietošanas reizes pārliecinieties, vai kāju balsts ir droši nofiksēts.

- Drošības sēdekļa uzstādīšana:
 - Lai atlocītu atzveltni, vienlaicīgi nospiediet lielās sarkanās pogas, kas atrodas abās sēdekļa pusēs.
 - Ja galvas balsts ir nolocīts, atlociet to, nospiežot 2 sarkanās pogas galvas balsta aizmugurē.
 - Uzlieciet drošības sēdekli uz sēdekļa tā, lai poga zem drošības sēdekļa būtu salāgota ar sēdekļa rienu, lai tā varētu izslīdēt caur to.
 - Lai nostiprinātu drošības sēdekli pie riteņa sēdekļa, pagrieziet pogu zem sēdekļa par 90 grādiem.
- Kreisā un labā drošības stieņa uzstādīšana:
 - Sēdeklim ir jābūt uzstādītam zemākajā augstumā (skatīt iepriekš 5. soli).
 - Savienojiet atbilstošos kreisās un labās puses drošības stieņu galus ar sānu atverēm, kas atrodas sēdekļa atzveltnes vidusdaļā, un iespiediet tos uz iekšu (līdz atskan klikšķa skaņa).

- Pagrieziet kreiso un labo stūri sēdekļa virzienā, nospiežot sarkanās pogas stūres lejasdaļā.
 - Savienojiet pārējos kreisās un labās puses drošības stieņu galus ar stūri un spiediet, līdz tie nofiksējas.
- Savienojiet jumta galus ar sānu atverēm, kas atrodas sēdekļa atzveltnes augšējā daļā, un spiediet, līdz tie nofiksējas.
 - Stumjamā roktura uzstādīšana (stumjamais stienis): Nospiediet atspertipa pogu, lai ievietotu stieņa augšējo daļu (roktura daļu) apakšējā daļā. Lai bloķētu sekcijas, bīdiat augšējo daļu, līdz atspertipa poga ar klikšķa skaņu nofiksējas vienā no caurumiem. Stumjamo rokturi var noregulēt 2 augstumos (100 cm / 103 cm). Stumjamā roktura (stumjamā stieņa) uzstādīšana trīsriteņim: Pabīdiat drošības gredzenu pa stieni uz augšu un uzmanīgi ievietojiet stieni caur caurumiem, kas atrodas drošības sēdekļa, sēdekļa un trīsriteņa rāmja aizmugurē. Piespiediet stumjamo rokturi, līdz stūres vārpsta stieņa galā nofiksējas ar klikšķi trīsriteņa rāmi. Lai piestiprinātu stumjamo rokturi pie atzveltnes, bīdiat drošības gredzenu pa stieni uz leju un ievietojiet gredzenu cilpiņu atzveltnes rievā.

PIEZĪME! Ja stumjamais rokturis (stumjamais stienis) ir pareizi uzstādīts, tad stumjamajam rokturim ir jābūt savienotam ar stūri un priekšējo riteņu dakšu, lai vecāki varētu vadīt trīsriteņi.

- Ievietojiet krūzes turētāju uz stumjamā roktura tam paredzētajā vietā.

Brīdinājums! Nenovietot uz krūzes turētāja pārāk lielu svaru. Maks. 900G (2 mārciņas). Pārlogots krūzes turētājs var izraisīt bīstamu un nestabilu stāvokli.

BRĪDINĀJUMS! Pirms katras lietošanas reizes pārbaudiet, vai sēdekļis un drošības stieņi ir kārtīgi nofiksēti.

BĒRNA PIESPRĀDZĒŠANA MAZO BĒRNU TRĪSRITEŅA SĒDEKLĪ

- sēdekļis ir aprikots ar 5 punktu drošības jostu sistēmu; pirms pirmās lietošanas reizes uz katras jostas ir jānoregulē slīdnis. Bērnam jābūt stingri piesprādzētam ar plecu siksnām un vidukļa jostām.
- Lai piesprādzētu, izvelciet plecu siksnas galu līdz vidukļa jostas galam, pēc tam izdariet to pašu arī otram sānos.
- Pēc tam ievietojiet abus galus sprādzes korpusā, kas atrodas siksnas galā, kuru izvelk starp bērna kājām, līdz ir dzirdama klikšķa skaņa.
- Vēlreiz pārbaudiet, vai viss ir droši nofiksēts un vai visi 5 siksnu garumi atbilst bērna augumam.
- Drošības jostu uz atzveltnes var noregulēt 2 augstumos.

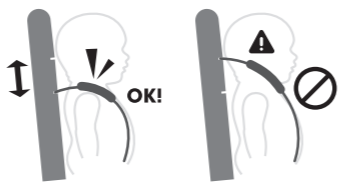

BRĪDINĀJUMS! Trīsriteņa lietošanas laikā, uz kura ir uzstādīts sēdekļis, bērnam ir vienmēr jābūt piesprādzētam ar 5 punktu drošības jostu sistēmu.

BRĪDINĀJUMS! Bērnam ir jābūt piestiprinātam ar siksnām visu laiku.

Brīvgaitas režīma lietošana

- Priekšējam ritenim ir divi darbības režīmi:
 - Atbloķēts režīms:** Kad pedāļi griežas neatkarīgi no priekšējā riteņa (griešanās brīvgaitā).
 - Bloķēts režīms:** Kad pedāļi un priekšējais ritenis ir savienoti kopā un griežas reizē.

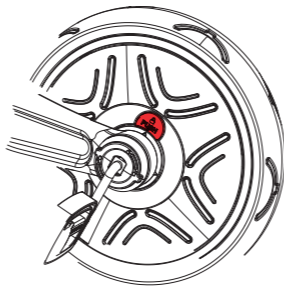

- Lai priekšējo riteni pārslēgtu **atbloķēšanas režīmā** (griešanās brīvgaitā), atrodiat priekšējā riteņa pusē esošo lielo sarkano pogu, kas apzīmēta ar atbloķēšanas ikonu. Grieziet priekšējo riteni, līdz viena no bultiņām ap priekšējā riteņa rumbu ir salāgota ar punktu uz pogas, un pēc tam spiediet pogu, līdz ir dzirdama klikšķa skaņa.
- Lai priekšējo riteni pārslēgtu **bloķēšanas režīmā**, atrodiat priekšējā riteņa pusē esošo lielo sarkano pogu, kas apzīmēta ar bloķēšanas ikonu. Grieziet priekšējo riteni, līdz viena no bultiņām ap priekšējā riteņa rumbu ir salāgota ar punktu uz pogas, un pēc tam spiediet pogu, līdz ir dzirdama klikšķa skaņa.

BRĪDINĀJUMS! Brīvgaitas režīms paredzēts izmantošanai tikai kopā ar stumjamo rokturi (stumjamo stieni).

BRĪDINĀJUMS! Pirms lietošanas pārbaudiet, vai ir nofiksēts stūres stienis (vecākiem paredzētais stūres stienis).

BRĪDINĀJUMS! Automātiskajā brīvgaitas režīmā var droši stumt trīsriteņi, kamēr bērna kājas atrodas uz pedāļiem, tiem negriezoties.

Stāvbremzes vadības ierīču darbināšana

Izmantojiet stāvbremzes ierīces, lai bloķētu aizmugurējos riteņus un vajadzības gadījumā noturētu trīsriteņi nekustīgā stāvoklī.

- Lai bloķētu stāvbremzes ierīces, apturiet trīsriteņi un ar kāju piespiediet sarkano stāvbremzes ierīci uz kreisā riteņa.. Kad atskanēs „klikšķa” skaņa, stāvbremzes vadības ierīces būs nobloķētas, un trīsriteņis vairs nerīpoš uz priekšu.

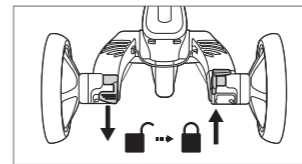

- Lai atbloķētu stāvbremzes ierīces, ar kāju piespiediet sarkano stāvbremzes ierīci uz labā riteņa. Kad atskanēs „klikšķa” skaņa, stāvbremzes vadības ierīces būs atbloķētas, un trīsriteņis varēs ripot uz priekšu.

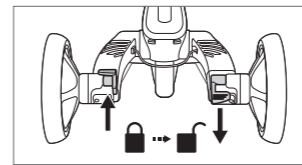

BRĪDINĀJUMS! Aizmugurējās stāvbremžu ierīces, kas atrodas uz aizmugurējiem riteņiem, **NEDRĪKST IZMANTOT, LAI SAMAZINĀTU TRĪSRITEŅA ĀTRUMU.** Kreisā stāvbremzes ierīce ir paredzēta, lai pēc trīsriteņa apturēšanas trīsriteņi pārslēgtu stacionārā režīmā. Stāvbremzes vadības ierīces nav paredzētas citiem mērķiem. Stāvbremzes ierīču izmantošana trīsriteņa ātruma samazināšanai radīs neatgriezeniskus bojājumus aizmugurējo riteņu mehānismam, un tās nekad nedrīkst izmantot šādām mērķim.

Stūres bloķēšanas mehānisma izmantošana

Lai ieslēgtu un izmantotu stūres bloķēšanas mehānismu, ievērojiet tālāk norādītos ieteicamos iestatījumus.

- Mazo bērnu trīsriteņim:** Skatoties uz trīsriteņa priekšpusi, nospiediet stūres slēdzi uz stūres statņa pa labi, lai aktivizētu priekšējā riteņa stūrēšanu tikai uz stumjamā roktura (stumšanas stieņa).

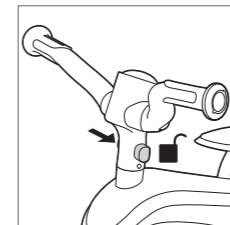

- Vadāmajam trīsriteņim, braukšanas mācīšanās režīma trīsriteņim un līdzsvara velosipēdam:** Skatoties uz trīsriteņa priekšpusi, nospiediet stūres slēdzi uz stūres statņa pa kreisi, lai aktivizētu priekšējā riteņa stūrēšanu gan uz stūres, gan stumjamā roktura (stumšanas stieņa).

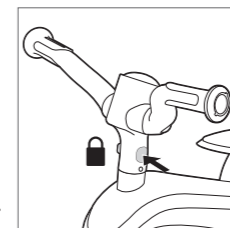

B. MAZO BĒRNU TRĪSRITEŅA REŽĪMA PĀRVEIDOŠANA PAR VADĀMO TRĪSRITEŅI (18–36 MĒNEŠU VECUMAM)

Vadāmā trīsriteņa režīmā bērns sāks lietot pedāļus. Bērna pēdām jābūt novietotām uz pedāļiem pareizi — horizontālā veidā.

- Noņemiet stumjamo rokturi (stumjamo stieni) no trīsriteņa, nospiežot sarkano atbrīvošanas pogu trīsriteņa rāmja apakšējā aizmugurē un izbīdot stieni uz āru.
- Noņemiet kreiso un labo drošības stieni no stūres, pabīdot zem stūres esošās atbrīvošanas pogas.
- Lai atbloķētu un noņemtu drošības sēdekli, zem sēdekļa pagrieziet pogu par 90 grādiem.
- Piestipriniet trīsriteņim atpakaļ stumjamo rokturi (stumšanas stieni), pabīdot drošības gredzenu pa stieni uz augšu un ievietojiet stieni caur caurumiem, kas atrodas sēdekļa un trīsriteņa rāmja aizmugurē. Piespiediet stumjamo rokturi, līdz stūres vārpsta stieņa galā nofiksējas ar klikšķi trīsriteņa rāmi.
- Lai pagrieztu stūri uz priekšu, nospiediet sarkanās pogas stūres lejasdaļā.

UZMANĪBU! Lai izvairītos no skrāpējumiem vai traumu gūšanas pabīdiat drošības gredzenu pa stumjamo rokturi uz leju (stumjamais stienis), līdz gredzens atrodas uz sēdekļa.

- Skatoties uz trīsriteņa priekšpusi, nospiediet stūres slēdzi uz stūres statņa pa kreisi, lai aktivizētu priekšējā riteņa stūrēšanu gan uz stūres, gan stumjamā roktura (stumšanas stieņa).
- Drošības sēdekļa saglabāšana citam bērnam:
 - Lai salocītu atzveltni, vienlaicīgi nospiediet lielās sarkanās pogas, kas atrodas abās sēdekļa pusēs.
 - Noņemiet kreiso un labo drošības stieni no sēdekļa, nospiežot 2 sarkanās atbrīvošanas pogas atzveltnes lejasdaļā.
 - Piestipriniet drošības stieņus pie 2 cilpām atzveltnes aizmugurē.
 - Lai to salocītu uz aizmuguri, saspiediet kopā abus sarkanos izcilņus galvas balsta aizmugurē.
 - Nolokiet jumtu uz aizmuguri.

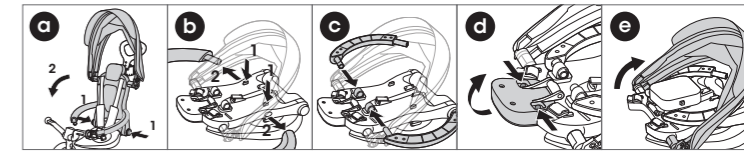

C. VADĀMĀ TRĪSRITEŅA REŽĪMA PĀRVEIDOŠANA PAR BRAUKŠANAS MĀCĪŠANĀS REŽĪMA TRĪSRITEŅI (24–36 MĒNEŠU VECUMAM)

Kad bērns ir sasniedzis pietiekamu vecumu, lai mītos ar pedāļiem, noņemiet stumjamo rokturi (stumšanas stieni) un ieslēdziet priekšējo riteni bloķētā režīmā, lai varētu mīt pedāļus.

- Lai izņemtu vecākiem paredzēto stūres stieni (nospiežams stienis), nospiediet rāmja apakšā esošo sarkano pogu.
- Pārslēdziet priekšējo riteni bloķēšanas režīmā (skatīt sadaļu „BRĪVGAITAS REŽĪMA LIETOŠANA”).
- Noņemiet kāju atbalstu, pagriežot zem kāju balsta esošo pogu par 90 grādiem, pēc tam nospiediet atspereveida pogu, kas atrodas kāju atbalsta kreisajā pusē.
- Skatoties no trīsriteņa priekšpusi, **stūres slēdzis** uz stūres statņa ir jānospiež pa kreisi, lai aktivizētu priekšējā riteņa stūrēšanu uz stūres.

BRĪDINĀJUMS! Uzglabājiet stumjamo rokturu (stumšanas stieni) drošā vietā. Uzglabāt bērniem nepieejamā vietā.

D. BRAUKŠANAS MĀCĪŠANĀS REŽĪMA TRĪSRITENA pārveidošana par LĪDZSVARA VELOSIPĒDU (2-5 gadu vecumam)

Kad bērns ir apguvis kustību koordināciju un ir iemācījies noturēt līdzsvaru uz braukšanas mācīšanās režīma trīsriteņa, noņemiet pedāļus un pārveidojiet aizmugurējos riteņus, lai ļautu bērnam braukt ar izstrādājumu kā līdzsvara velosipēdu:

1. Lai noņemtu aizmugurējos riteņus, nospiediet zem kājām sarkanās pogas.
2. Pagrieziet aizmugurējos riteņus un ievietojiet tos tajās pašās kājās tā, lai riteņi būtu vērsti uz iekšu (viens pret otru) un stāvbremzes ierīces būtu vērstas uz leju pret grīdu, pēc tam stingri spiediet, līdz riteņi nofiksējas.
3. Noņemiet pedāļus, nospiežot pedāļa atbrīvošanas pogas uz priekšējā riteņa rumbas. Nospiediet sarkanās pogas zem sēdekļa, lai ievietotu pedāļus tiem paredzētajās atverēs sēdekļa aizmugurē uzglabāšanas nolūkā.
4. Skatoties no trīsriteņa priekšpuses, **stūres slēdzis** uz stūres statņa ir jānospiež pa kreisi, lai aktivizētu priekšējā riteņa stūrēšanu uz stūres.
5. Ja nepieciešams, noregulējiet sēdekļa augstumu. Bērnam ir jāspēj ērti novietot kājas uz zemes, lai apturētu velosipēdu.
6. Bremzēšana, braucot ar līdzsvara velosipēdu: Līdzsvara velosipēdu var nobremzēt ar pēdām. Bērns var pārtraukt velosipēda kustību, pārstājot iet vau skriet. Pārlicinieties, ka bērns vienmēr spēj apstāties izvēlētajā ātrumā un valkā piemērotus apavus.

BRĪDINĀJUMS! Nelietot ceļu satiksmē. Valkāt aizsargapriekojumu. Parūpējieties, lai bērns vienmēr valkātu drošības aprikojumu (ķiveri, elkoņu aizsargus, ceļgalu aizsargus un cimdus).

EXPLODER TRIKE trīsriteņa salocīšana (ratiņu veidā)

Trīsritenis ir salokāms, lai to būtu iespējams viegli transportēt. **Mazo bērnu trīsriteņa gadījumā** veiciet visas tālāk norādītās darbības. **Vadāmā trīsriteņa gadījumā** izpildiet 1. soli. **Braukšanas mācīšanās režīma trīsriteņa gadījumā** pārejiet uz 3. soli. **Līdzsvara velosipēda gadījumā** pārejiet uz 4. soli.

1. Uzlokiet kāju balstu uz augšu, ja tas ir uzstādīts trīsritenim.
2. Lai nolocītu drošības sēdekli (mazo bērnu trīsriteni):
 - a. Lai noņemtu drošības stieņus no stūres, pabīdiet atbrīvošanas pogas zem kreisās un labās stūres.
 - b. Lai pagrieztu stūri uz augšu, nospiediet sarkanās pogas stūres lejasdaļā.
 - c. Lai atbloķētu stumjamo rokturi no sēdekļa atzveltnes, pabīdiet drošības gredzenu pa stumšanas stieni uz augšu.
 - d. Lai salocītu atzveltni, vienlaicīgi nospiediet lielās sarkanās pogas, kas atrodas abās sēdekļa pusēs.
 - e. Nolokiet jumtu uz aizmuguri.
 - f. Lai to salocītu uz aizmuguri, saspiediet kopā abus sarkanos izciļņus galvas balsta aizmugurē.
3. Lai pagrieztu stūri uz aizmuguri, nospiediet sarkanās pogas stūres lejasdaļā.
4. Tikai **līdzsvara velosipēdam**: Lai noņemtu aizmugurējos riteņus, nospiediet zem kājām sarkanās pogas. Pagrieziet aizmugurējos riteņus un ievietojiet tos tajās pašās kājās tā, lai riteņi būtu vērsti virzienā uz āru un stāvbremzes ierīces būtu vērstas virzienā uz augšu iepretim griestiem, un stingri piespiediet, līdz riteņi ir nofiksējušies.
5. Lai nolocītu aizmugurējo riteņu kājas, nospiediet un pieturiet sarkano pogu trīsriteņa rāmja aizmugurē, pēc tam piespiediet attiecīgo kāju un pagrieziet, līdz tā ir vērstā virzienā uz priekšu. Veiciet tos pašus soļus arī otrai kājai.
6. **Ratiņu režīms**:
 - a. Ja stumjamais rokturis (stumšanas stienis) ir noņemts, varat piestiprināt stumjamo rokturi salocītā trīsriteņa aizmugurē, lai stumtu kā ratiņus.
 - b. Skatoties uz trīsriteņa priekšpusi, nospiediet**stūres slēdzi** uz stūres statņa pa labi, lai aktivizētu priekšējā riteņa stūrēšanu tikai uz stumjamā roktura (stumšanas stieņa).

EXPLODER TRIKE trīsriteņa atlocīšana

Izpildiet tālāk norādītos soļus, lai atlocītu trīsriteni atpakaļ no ratiņu režīma.

Mazo bērnu trīsriteņa gadījumā veiciet visas tālāk norādītās darbības.

Vadāmā trīsriteņa gadījumā pārejiet uz 2. soli. **Braukšanas mācīšanās trīsriteņa un līdzsvara velosipēda gadījumā** pārejiet uz 3. soli.

1. Drošības sēdekļa atlocīšana:
 - a. Lai pagrieztu stūri uz priekšu, nospiediet sarkanās pogas stūres lejasdaļā.
 - b. Lai atlocītu atzveltni, vienlaicīgi nospiediet lielās sarkanās pogas, kas atrodas abās sēdekļa pusēs.
 - c. Atlociet galvas balstu.
 - d. Lai pagrieztu stūri uz aizmuguri, nospiediet sarkanās pogas stūres lejasdaļā.
 - e. Savienojiet kreisās un labās puses drošības stieņus ar stūri un spiediet, līdz tie nofiksējas.
 - f. Lai piestiprinātu stumjamo rokturi pie atzveltnes, bidiet drošības gredzenu pa stumjamo rokturi (stumšanas stieni) uz leju un ievietojiet gredzenu cilpiņu atzveltnes rievā.
 - g. Noregulējiet jumtiņu vēlamajā stāvoklī.
2. Lai atlocītu aizmugurējo riteņu kājas, izmantojiet sarkanās pogas, kas atrodas trīsriteņa rāmja aizmugurē. Lai pagrieztu atbilstošo kāju, nospiediet un pieturiet sarkano pogu, līdz kāja ir pilnībā iztaisnota (*dzirdama klikšķa skaņa*). Atlaidiet pogu, lai stingri nofiksētu kāju. Veiciet tos pašus soļus arī otrai kājai.
3. Atlociet kāju balstu, ja tas nepieciešams attiecīgā trīsriteņa režīma uzstādīšanai.
4. Tikai **līdzsvara velosipēdam**: Lai noņemtu aizmugurējos riteņus, nospiediet zem kājām sarkanās pogas. Pagrieziet aizmugurējos riteņus un ievietojiet tos tajās pašās kājās tā, lai riteņi būtu vērsti uz iekšu (viens pret otru) un stāvbremzes ierīces būtu vērstas uz leju pret grīdu, pēc tam stingri spiediet, līdz riteņi nofiksējas.

Nospiediet **stūres slēdzi** trīsriteņa režīmam piemērotā stāvoklī, lai aktivizētu vai deaktivizētu priekšējo riteņu stūrēšanas un/vai stumjamā roktura (stumšanas stieņa) vadību uz stūres (skatīt sadaļu „**Stūres bloķēšanas mehānisma izmantošana**”).

SVARĪGI! RŪPĪGI IZLASĪT UN SAGLABĀT TURPMĀKĀM UZZIŅĀM

- BRĪDINĀJUMS! Nekad neatstājiet bērnu bez uzraudzības.
- BRĪDINĀJUMS! Pirms lietošanas pārbaudiet, vai ir nofiksētas visas bloķēšanas ierīces.
- BRĪDINĀJUMS! Neļaujiet bērnam spēlēties ar šo izstrādājumu, ja tas ir uzstādīts mazo bērnu trīsriteņa režīmā.
- BRĪDINĀJUMS! Šis sēdekļis nav piemērots bērniem, kas jaunāki par 6 mēnešiem.
- BRĪDINĀJUMS! Vienmēr izmantojiet ierobežotājsistēmu.
- BRĪDINĀJUMS! Pirms lietošanas pārbaudiet, vai ratu korpus, sēdekļa bloks vai automašīnas sēdekļa stiprinājuma ierīces ir pareizi nofiksētas.
- BRĪDINĀJUMS! Šis izstrādājums nav piemērots skriešanai vai slidošanai.
- Nepiestipriniet nekādus pārnēsāšanas piederumus. Uz roktura un/ vai atzveltnes aizmugurē un/vai transportlīdzekļa sānos esošā slodze, ietekmēs transportlīdzekļa stabilitāti.
- Uzsēdinot un noceļot bērnus no sēdekļa, jābūt ieslēgtai stāvbremzes vadības ierīcei.
- Brīdinājums! Bērnu nekad nedrīkst atstāt uz trīsriteņa bez uzraudzības.
- Brīdinājums! Izmantojiet bērnu ierobežotājsistēmu, kas tiek piegādāta kopā ar trīsriteni.
- Brīdinājums! Izmantojot somu, ko nav ieteicis ražotājs, trīsritenis var kļūt nestabils.
- Brīdinājums! Trīsritenis kļūs nestabils, ja tiks pārsniegta ražotāja ieteiktā slodze.
- Brīdinājums! Trīsritenis kļūs nestabils, ja uz tā tiks novietota soma vai bagāžas nodalījums, kas tam nav paredzēts.

Vispārīgie lietošanas norādījumi

- Pirms lietošanas pārbaudiet, vai riteņi ir pareizi samontēti. Pārbaudiet visus savienojuma elementus: stūres statni, kāju balstu, sēdekli, drošības stieni; drošības gredzenam ir jābūt pareizi noregulētam, un pārlicinieties, vai bloķēšanas mehānismi ir kārtīgi nofiksēti. Apskatiet riteņi pirms bērns sāk ar to braukt, lai konstatētu, vai tam nav kādas potenciāli bīstamas daļas un vai tas nevar izraisīt bīstamības apstākļus.
- Bērns, kurš braukā ar riteņi, ir jāuzrauga pieaugušajiem. Īpaša uzmanība ir jāvelti tam, lai bērns iemācītos droši braukt ar riteņi.
- Nebraukt ar riteņi pa koplietošanas ceļiem; vietas, kur var droši braukāt ar riteņi, ir, piemēram: pa līdzenu virsmu, uz kuras nav grants (rotallaukumos, sabiedriskajos laukumos).
- Nebraukāt ar riteņi slīpumā, kāpņu vai ielas tuvumā un pa mitru virsmu.
- Bērnam kļūstot kustīgākam, pieaug potenciālo risku skaits. Braucot ar riteņi mājās, noteikti noņemiet rāmjus un spoguļus, kuri atrodas pārāk zemu un kuri tādējādi var tikt saplēsti, kā arī visus priekšmetus, kas var nokrist sadursmes laikā. Arī stūra galds var radīt briesmas.
- Neļaujiet ar riteņi vienlaikus braukt vairāk nekā vienam bērnam.
- Braucot ar riteņi, bērnam ir jābūt apģērbtam un kājās jābūt uzvilktiem atbilstošiem apaviem.
- Lai bērns pareizi stūrētu, braukšanas laikā abām rokām ir jāatrodas uz stūres.
- Neļaujiet bērnam braukšanas laikā valkāt jebko, kas varētu traucēt dzirdei un redzamībai, vai arī riteņa funkcionalitātei.
- Lietojiet riteņi ar piesardzību — lai izvairītos no kritieniem vai sadursmēm, kas var radīt traumas lietotājam vai trešajām personām, ir nepieciešamas labas iemaņas.

Pārbaude, apkope un tīrīšana

- Lietošanas periodā pārbaudiet visas skrūves un pēc vajadzības pievelciet. Īpaši svarīgi ir ievērot šo procedūru pirms katras lietošanas reizes. Ja šīs pārbaudes netiks veiktas, trīsritenis var apgāzties vai kā citādi kļūt bīstams. Rezerves daļas ir jānomaina saskaņā ar ražotāja norādījumiem.
- Tiriet trīsriteni ar nedaudz samitrinātu lupatiņu (aukstā ūdenī) un maigas iedarbības ziepēm. Izstrādājuma tīrīšanai nekad neizmantojiet kodīgas vai abrazīvas vielas.
- Transportlīdzekli drīkst izmantot tikai viens bērns, kuram tas ir paredzēts.
- Neizmantojiet piederumus, ko nav apstiprinājis ražotājs.
- Izmantojiet tikai ražotāja/izplatītāja piegādātās vai ieteiktās rezerves daļas.

Apkope un drošība.

- Drošības pārbaudes: riteņi ir periodiski jāpārbauda, lai konstatētu, vai nav atskrūvējies vai novirzījies kāds elements, īpaši riteņi, sēdekļis un stūre.
- Periodiska kopšana palīdzēs uzturēt riteņi labā stāvoklī ilgu laiku. Ja riteņi kļuvuši netīrs, notīriet to ar sausu lupatiņu.
- Regulāri pārbaudiet, kāds ir korpusa nodilums un vai nav atrauta kāda detaļa.
- Regulāri pārbaudiet, vai detaļas nav salauztas vai bojātas; salauztu vai bojātu detaļu gadījumā pārtrauciet lietot riteņi.
- Regulāras pārbaudes var novērst negadījumu rašanos.

Papildu informācija

Ja vēlaties saņemt papildu informāciju, kā arī jautājumu gadījumā, lūdzu, sazinieties ar mums: contact@globber.com

GARANTIJA

Ražotājs garantē, ka 2 gadi no šī produkta iegādes brīža tam nav ražošanas defektu. Šī ierobežotā garantija neattiecas uz normālu nolietojumu un nodilumu, riepām, caurulēm vai kabeliem, kā arī uz jebkādiem bojājumiem, atteicēm vai zaudējumiem, kas ir radušies, produktu nepareizi saliekot, apkopjot vai uzglabājot.

Šī ierobežotā garantija tiek anulēta, ja produkts jebkad:

- tiek izmantots jebkādā citā veidā, kas nav atpūtas nolūks vai pārvietošanās;
- tiek pakļauts jebkāda veida modifikācijām;
- tiek izīrēts.

Ražotājs nav atbildīgs par nejaušiem vai izrietošiem zaudējumiem vai bojājumiem, kas ir radušies šī produkta tiešas vai netiešas izmantošanas rezultātā.

Globber nepiedāvā paplašināto garantiju. Ja esat iegādājies paplašināto garantiju, par tās ievērošanu ir atbildīgs uzņēmums, kurā to esat iegādājies.

Glabājiet oriģinālos pirkumu apliecināšos dokumentus kopā ar šo rokasgrāmatu un ierakstiet produkta nosaukums:

.....

Rezerves daļas

Lai pasūtītu rezerves daļas, lūdzu, apmeklējiet mūsu mājas lapu globber.com

Prieš gaminio surinkimą ir naudojimą atidžiai perskaitykite šias instrukcijas. Išsaugokite šias instrukcijas vėlesniam naudojimui. Būkite atsargūs išpakuodami ir surinkdami gaminį. Šį gaminį turi atsakingai surinkti suaugęs asmuo. Nuimkite visas pakavimo medžiagas, plastikinius maišelius ir gaminį surinkite, prieš atiduodami savo vaikui. ĮSPĖJIMAS! Nelipkite ir nestokite ant triratuko rėmo galo, nes galite jį apversti. Triratuko variantai: Įspėjimas! Neskirtas vaikams, vyresniems nei 36 mėnesiai; nepakankamai tvirtas, kad išlaikytų didesnį svorį. Maksimalus vaiko svoris: 15 kg kūdikiams skirtas triratukas; 20 kg kiti triratuko variantai. Nevažinėkite lyjant lietui ar kai žemės paviršius šlapias.

KAIP SURINKTI IR PERDARYTI SULANKSTOMĄ „EXPLORER“ TRIRATUKĄ „4 VIENAME“

A. KŪDIKIAMS (10–36 mėnesių) skirto triratuko surinkimas

- Galinių ratų atramos atlenkti nuspaukite raudonus mygtukus triratuko rėmo gale. Paspauskite ir laikykite nuspaudę raudoną mygtuką ir sukite atitinkamą atramą, kol ji visiškai išsities (išgirsite spragtelėjimą). Atleiskite mygtuką, kad atrama užsifiksuotų savo vietoje. Pakartokite tą pačią procedūrą su kita atrama.
- Uždėkite purvasaugį ant priekinio rato. Įtaikykite priekinio rato šakę į triratuko rėmą ir įkiškite šakės vairavimo kolonėlę į rėmą.
- Laikykite vairo rankenas virš triratuko rėmo taip, kad jų priekinė dalis būtų atsuktą į priekį, į priešingą balneliui pusę. Įtaikykite šakės vairavimo kolonėlę į rankenų kolonėlę ir stipriai stumkite rankenas žemyn, kol dalys užsifiksuos savo vietoje (išgirsite spragtelėjimą).
- Įkiškite galinius ratus į jų atramas taip, kad ratai liktų išorėje, o jų stabdikliai būtų nukreipti į viršų, ir stipriai stumkite, kol abu ratai užsifiksuos savo vietose.
- Balnelio tvirtinimas:
 - Atlenkite apkabos svirtelę triratuko rėmo viršuje.
 - Paspauskite ir laikykite nuspaudę spyruoklinį mygtuką sėdynės statramsčio apačioje, įstatykite statramstį į triratuko rėmą ir stumkite balnelį žemyn, kad spyruoklinis mygtukas įlįstų į triratuko rėmą.
 - Paspauskite spyruoklinį mygtuką sėdynės statramsčio apačioje ir leiskite balnelį žemyn, kol spyruoklinis mygtukas sėdynės statramsčio viršuje užsifiksuos triratuko rėme ties „MAX“ lygio žyme. Ši padėtis yra aukštesnioji balnelio padėtis. Balnelį galima nustatyti į dvi aukščio padėtis (33 cm arba 36 cm).
 - Surinkdami kūdikiams skirtą triratuko variantą, balnelį nuleiskite į žemesniąją padėtį. Balneliui nuleisti į šią padėtį, nuspauskite juodą mygtuką ant apkabos ir stumkite balnelį iki galo žemyn.
 - Užlenkite apkabos svirtelę, taip tvirtai savo vietoje užfiksuodami balnelį.
- Paspauskite ir laikykite nuspaudę raudoną pedalo atkabimo ašelę rato stebulės priekyje, įstatykite pedalą į stebulę, įtaikydami jo griovelį į stebulės kreiptuvą, atleiskite ašelę ir stumkite pedalą (kol išgirsite spragtelėjimą). Pakartokite tą pačią procedūrą su kitu pedalu. Patikrinkite, ar abu pedalai tvirtai užsifiksuos savo vietose.
- Kojų atramai pritvirtinti, laikykite ją po sėdynės statramsčiu taip, kad sparneliai būtų nukreipti į priekį. Nuspauskite spyruoklinį mygtuką sėdynės statramsčio apačioje ir stumkite kojų atramą ant statramsčio, kol spyruoklinis mygtukas įsistatys į kojų atramos skylutę. Pasukite rankenėlę kojų atramos apačioje 90 laipsnių, kad atrama tvirtai užsifiksuotų savo vietoje.

ĮSPĖJIMAS! Prieš kiekvieną naudojimą patikrinkite, ar kojų atrama tvirtai užfiksuota.

- Sėdynės su saugos diržais tvirtinimas:
 - Vienu metu nuspauskite didelius raudonus mygtukus abiejose sėdynės pusėse, kad atlenktumėte atlošą.
 - Atlenkite atlošą spausdami į vidų 2 raudonus mygtukus ant atlošo nugarėlės, jeigu jis nulenktas žemyn.
 - Uždėkite sėdynę ant balnelio, įtaikydami rankenėlę po sėdyne į balnelio plyšį, kad ji galėtų pralįsti pro balnelį.
 - Pasukite rankenėlę po balneliu 90 laipsnių kampą, kad užfiksuotumėte ant balnelio uždėtą sėdynę.

- Kairiojo ir dešiniojo apsauginių lankų tvirtinimas:
 - Balnelis turi būti nuleistas į žemesniąją padėtį (žr. pirmiau aprašytą 5 žingsnį).
 - Atitinkamus kairiojo ir dešiniojo apsauginių lankų galus įkiškite į šonines angas sėdynės atlošo šonuose juosmens lygmenyje ir stumkite, kol išgirsite spragtelėjimą.
 - Atsukite kairiąją ir dešiniąją vairo rankenas į sėdynę, nuspausdami raudonus mygtukus ant rankenų pagrindo.
 - Įkiškite kitus kairiojo ir dešiniojo apsauginių lankų galus į atitinkamas vairo rankenas ir stumkite į vidų, kol lankai užsifiksuos (išgirsite spragtelėjimą).
- Įtaikykite stogelio galus į šonines angas sėdynės atlošo šonų viršuje ir stumkite į vidų, kol užsifiksuos (išgirsite spragtelėjimą).
- Tėvams skirtos vairavimo rankenos surinkimas: Nuspauskite spyruoklinį mygtuką, kad įkištumėte viršutinę koto dalį (rankenos dalį) į apatinę dalį. Stumkite viršutinę dalį, kol spyruoklinis mygtukas užsifiksuos kurioje nors apatinės dalies angoje. Vairavimo rankeną galima nustatyti į dvi ilgio padėtis (100 cm arba 103 cm). Tėvams skirtos vairavimo rankenos tvirtinimas prie triratuko: Patraukite apsauginį žiedą ant koto aukštyrį ir kotą atsargiai prakiškite pro angas sėdynės, balnelio ir triratuko rėmo galinėje dalyje. Stumkite vairavimo rankeną žemyn, kol vairavimo kolonėlė koto gale užsifiksuos triratuko rėme. Nustumkite apsauginį žiedą ant koto žemyn ir įstatykite jo iškyšą į sėdynės atlošo plyšį, taip pritvirtindami vairavimo rankeną prie atlošo.

PASTABA: Kai tėvams skirta vairavimo rankena pritvirtinta tinkamai, ji sujungiama su triratuko vairo ir priekinio rato šake, todėl tėvai triratuką gali vairuoti.

- Įstatykite puodelio laikiklį į jam skirtą angą ant tėvams skirtos vairavimo rankenos.

Įspėjimas! Puodelio laikiklio neperkraudkite. Apkrova neturi viršyti 900 g. Pernelyg didelis svoris ant laikiklio triratuką gali išbalansuoti ir sukelti pavojų.

ĮSPĖJIMAS! Prieš kiekvieną naudojimą patikrinkite, ar sėdyne ir apsauginiai lankai tinkamai užfiksuoti.

VAIKO PRISEGIMAS DIRŽAIS ANT KŪDIKIAMS SKIRTO TRIRATUKO

- Ant sėdynės yra įrengta tvirtinimo 5 vietose saugos diržų sistema; prieš kiekvieną naudojimą sureguliuokite kiekvieno diržo ilgį. Pečių diržai ir juosmens diržai turi glaudžiai priglusti prie vaiko.
- Norint prisegti, sujunkite peties diržo galą su juosmens diržo galu, tą patį padarykite su abiem pečių diržais kairėje ir dešinėje pusėse.
- Po to abu surinktus komponentus įstatykite į sagties korpusą ant diržo tarp kojų ir stumkite į vidų, kol išgirsite spragtelėjimą.
- Dar kartą patikrinkite, ar visi diržai patikimai prisegti ir tinkamo ilgio (priglundę prie vaiko).
- Saugos diržus ant atlošo galima tvirtinti 2 aukščio padėtyse.

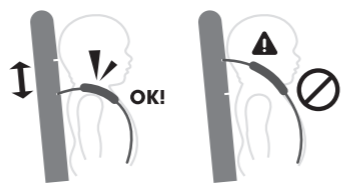

ĮSPĖJIMAS! Vaiką visada prisekite tvirtinimo 5 vietose saugos diržais, kai triratuką naudojate su uždėta sėdyne. ĮSPĖJIMAS! Vaikas visą laiką turi būti prisegtas saugos diržais.

Kaip įjungti laisvo sukimosi režimą

- Priekinis ratas gali sukis dviem būdais:
 - Laisvas režimas:** kai pedalai sukasi nepriklausomai nuo priekinio rato (laisvas rato sukimas).
 - Fiksuotas režimas:** kai pedalai ir priekinis ratas yra sujungti tarpusavyje ir sukasi kartu.
- Norėdami įjungti priekinio rato **laisvą režimą** (laisvą rato sukimą), susiraskite ant priekinio rato šono didelį raudoną mygtuką, pažymėtą atrakinimo simboliu. Sukite priekinį ratą, kol viena iš rodyklių aplink priekinio rato stebulę susilygins su tašku ant mygtuko – tuomet spauskite mygtuką, kol išgirsite spragtelėjimą.
- Norėdami įjungti priekinio rato **fiksuotą režimą**, susiraskite ant priekinio rato šono didelį raudoną mygtuką, pažymėtą užrakavimo simboliu. Sukite priekinį ratą, kol viena iš rodyklių aplink priekinio rato stebulę susilygins su tašku ant mygtuko – tuomet spauskite mygtuką, kol išgirsite spragtelėjimą.

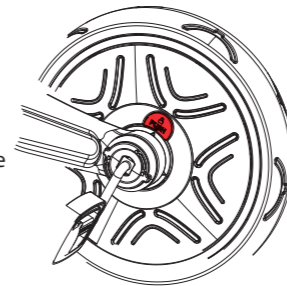

ĮSPĖJIMAS! Laisvą rato sukimosi režimą galima naudoti tik su tėvams skirta vairavimo rankena.

ĮSPĖJIMAS! Prieš naudodami patikrinkite, ar tėvams skirta vairavimo rankena tinkamai užfiksuota.

ĮSPĖJIMAS! Automatinis laisvo sukimosi režimas užtikrina saugų triratuko stūmimą, kai vaiko kojos uždėtos ant pedalų ir pedalai nesisuka.

Kaip naudoti ratų stabdiklius

Naudokite ratų stabdiklius galiniams ratams užrakinti, kad triratukas nejudėtų iš vietos, kai to reikia.

- Ratų stabdikliams įjungti, sustokite ir koja nuspauskite žemyn raudoną stabdiklį ant kairiojo rato. Kai išgirsite spragtelėjimą, tai reiškia, kad ratų stabdikliai užrakinti ir triratukas nejudės.

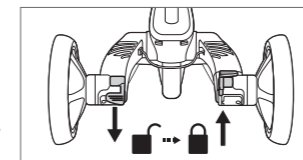

- Ratų stabdikliams išjungti, koja nuspauskite žemyn raudoną stabdiklį ant dešiniojo rato. Kai išgirsite spragtelėjimą, tai reiškia, kad ratų stabdikliai išjungti ir triratuko ratai vėl gali sukis.

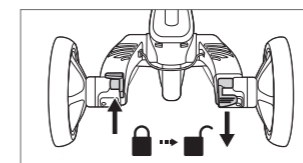

ĮSPĖJIMAS! Galinių ratų stabdiklių **NEGALIMA NAUDOTI** triratuko GREIČIUI MAŽINTI. Kairysis stabdiklis skirtas triratuko galiniams ratams užblokuoti, kai jis stovi vietoje. Stabdikliai nėra skirti kitiems tikslams. Jei bandysite galinių ratų stabdikliais triratuką sulėtinti, nepataisomai sugadinsite galinių ratų mechanizmą, todėl niekada šito nedarykite.

Kaip naudoti vairo užrakinimo mechanizmą

Vairo užrakinimo mechanizmą naudokite vadovaudamiesi toliau pateiktomis rekomendacijomis.

- Kūdikiams skirtas triratukas:** Žiūrėdami iš triratuko priekio, pastumkite užraktą ant vairo kolonėlės į dešinę, kad priekinį ratą būtų galima vairuoti tik su tėvams skirta vairavimo rankena.

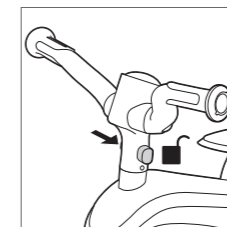

- Valdomas triratukas, mokymui skirtas triratukas ir bepedalis dviratukas:** Žiūrėdami iš triratuko priekio, pastumkite vairo užraktą ant vairo kolonėlės į kairę, kad priekinį ratą būtų galima vairuoti tiek vairo rankenomis, tiek su tėvams skirta vairavimo rankena.

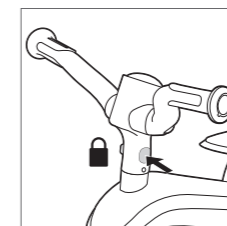

B. KŪDIKIAMS SKIRTO TRIRATUKO perdarymas į VALDOMĄ TRIRATUKĄ (18–36 mėnesių vaikams)

Valdomo triratuko režime vaikas pradės naudotis pedalais. Užtikrinkite, kad jo kojų pėdos tinkamai remtųsi į pedalus.

- Nuimkite nuo triratuko tėvams skirtą vairavimo rankeną, paspausdami raudoną atkabimo mygtuką triratuko rėmo apačioje ir ištraukdami rankenos kotą.
- Atkabinkite nuo vairo rankenų kairįjį ir dešinįjį apsauginius lankus, pastumdami atjungimo mygtukus po rankenomis.
- Po balneliu pasukite rankenėlę 90 laipsnių kampą, kad galėtumėte atkabinti ir nuimti sėdynę su saugos diržais.
- Vėl prie triratuko pritvirtinkite tėvams skirtą vairavimo rankeną, patraukdami apsauginį žiedą ant koto aukštyrį ir prakišdami kotą pro angas balnelio ir triratuko rėmo galinėje dalyje. Stumkite vairavimo rankeną žemyn, kol vairavimo kolonėlė koto gale užsifiksuos triratuko rėme.
- Nuspauskite raudonus mygtukus ant vairo rankenų pagrindo ir atsukite jas į priekį.

DĖMESIO! Kad neįsidrėstumėte ir nesusižeistumėte, nustumkite apsauginį žiedą vairavimo rankenos kotu žemyn, kad žiedas atsiremtų į balnelį.

- Žiūrėdami iš triratuko priekio, pastumkite **vairo užraktą** ant vairo kolonėlės į kairę, kad priekinį ratą būtų galima vairuoti tiek vairo rankenomis, tiek su tėvams skirta vairavimo rankena.
- Pasidėkite sėdynę su saugos diržais ateičiai, kitam vaikui:
 - Vienu metu nuspauskite didelius raudonus mygtukus abiejose sėdynės pusėse ir nulenkite atlošą.
 - Nuspauskite 2 raudonus atkabimo mygtukus sėdynės atlošo nugarėlės apačioje ir nuimkite nuo sėdynės kairįjį ir dešinįjį apsauginius lankus.
 - Prikabinkite apsauginius lankus prie 2 kilpų ant atlošo nugarėlės.
 - Prispauskite vieną prie kito 2 raudonas ašeles ant galvos atramos, kad ją atlenktumėte atgal.
 - Nulenkite stogelį atgal.

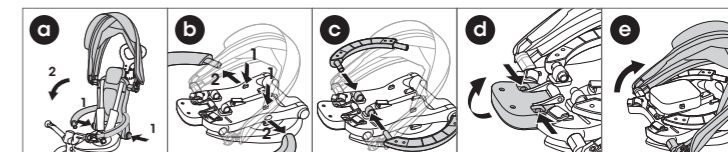

C. VALDOMO TRIRATUKO perdarymas į MOKYMU SKIRTĄ TRIRATUKĄ (24–36 mėnesių vaikams)

Kai vaikas pakankamai paauga, kad galėtų pats minti pedalus, nuimkite tėvams skirtą vairavimo rankeną ir perjunkite priekinį ratą į fiksuotą režimą, kad priekinį ratą būtų galima sukis pedalais.

- Vairavimo rankenai nuimti paspauskite raudoną mygtuką triratuko rėmo apačioje.
- Įjunkite priekinio rato fiksuotą režimą (žr. skyrių „KAIP ĮJUNGTI RATO LAISVO SUKIMOSI REŽIMĄ“).
- Nuimkite kojų atramą, pasukdami rankenėlę po atrama 90 laipsnių kampą, ir spausdami spyruoklinį mygtuką kojų atramos kairėje pusėje.
- Žiūrėdami iš triratuko priekio, pastumkite **vairo užraktą** ant vairo kolonėlės į kairę, kad priekinį ratą būtų galima valdyti vairo rankenomis.

ĮSPĖJIMAS! Pasidėkite tėvams skirtą vairavimo rankeną saugioje vietoje. Laikykite vaikams neprieinamoje vietoje.

D. MOKYMUJ SKIRTO TRIRATUKO perdarymas į BEPEDALĮ DVIRATUKĄ (2–5 metų vaikams)

Kai jūsų vaikas išmoksta koordinuoti savo veiksmus ir išlaikyti pusiausvyrą ant mokymui skirto triratuko, nuimkite pedalus ir perdarykite galinių ratų konstrukciją, kad jūsų vaikas galėtų važinėti bepedaliu dviratuku:

1. Nuspauskite raudonus mygtukus po atramomis ir nuimkite galinius ratus.
2. Apsukite galinius ratus ir įstatykite į tas pačias atramas taip, kad ratai būtų atsukti į vidų (vienas į kitą), o stabdikliai būtų atsukti į žemę, ir stipriai įsprauskite, kad ratai užsifikuotų savo vietoje.
3. Nuimkite pedalus, nuspausdami pedalų atkabinimo mygtukus ant priekinio rato stebulės. Nuspauskite raudonus mygtukus po balneliu ir įkiškite pedalus į jiems skirtas angas balnelio galinėje dalyje.
4. Žiūrėdami iš triratuko priekio, pastumkite **vairo užraktą** ant vairo kolonėlės į kairę, kad priekinį ratą būtų galima valdyti vairo rankenomis.
5. Jei reikia, pakeiskite balnelio aukštį. Jūsų vaikas turi lengvai pasiekti kojomis žemę, kad taip galėtų sustabdyti dviratuką.
6. Bepedaliu dviratuko stabdymas: Bepedalį dviratuką galima sustabdyti kojomis. Vaikas gali sustoti nustodamas eiti arba bėgti. Jūsų vaikas turi visada gebėti sustoti, dviratukui judant pasiektu greičiu, ir avėti šiam tikslui tinkamą avalynę.

ĮSPĖJIMAS! Nevažinėkite bendrojo eismo keliuose. Naudokite apsaugos priemonės. Vaikas visada turi dėvėti apsaugos priemonės (šalmą, alkūnių ir kelių apsaugas, pirštines).

„EXPLORER“ TRIRATUKO sulankstymas (vežimėlio modelis)

Triratukas lengvai susilanksto, kad būtų patogiau gabenti. **Kūdikiams skirtas triratukas:** vadovaukitės toliau aprašytais žingsniais. **Valdomas triratukas:** vadovaukitės 1 žingsniu. **Mokymui skirtas triratukas:** praleiskite 3 žingsnį. **Bepedalis dviratukas:** praleiskite 4 žingsnį.

1. Nulenkite kojų atramą į viršų, jei ji prie triratuko pritvirtinta.
2. Sėdynės su saugos diržais sulenkimas (kūdikiams skirtas triratukas):
 - a. Pastumkite atkabinimo mygtukus nuo kairiąja ir dešiniąja vairo rankenomis ir atkabinkite nuo rankenų apsauginius lankus.
 - b. Nuspauskite raudonus mygtukus ant vairo rankenų pagrindo ir atsukite rankenas į viršų.
 - c. Pastumkite apsauginį žiedą ant tėvams skirtos vairavimo rankenos į viršų ir atkabinkite rankeną nuo sėdynės atlošo.
 - d. Vienu metu nuspauskite didelius raudonus mygtukus iš abiejų sėdynės pusių ir nulenkite atlošą.
 - e. Nulenkite stogelį atgal.
 - f. Prispauskite vieną prie kito 2 raudonas ašeles ant galvos atramos ir atlenkite ją atgal.
3. Nuspauskite raudonus mygtukus ant rankenų pagrindo ir atsukite rankenas atgal.
4. Tik **bepedaliu dviratukui:** Nuspauskite raudonus mygtukus po atramomis ir nuimkite galinius ratus. Apsukite galinius ratus ir įstatykite į tas pačias atramas taip, kad ratai būtų nukreipti į išorę, o jų stabdikliai – į viršų; stipriai įstumkite, kad ratai užsifikuotų savo vietose.
5. Nulenkite galinių ratų atramas: paspauskite ir laikykite nuspaudę raudoną mygtuką triratuko rėmo gale, stumkite atitinkamą atramą žemyn ir sukite, kol ji atsisuks į priekį. Pakartokite tą pačią procedūrą su kita atrama.
6. **Vežimėlio modelis:**
 - a. Jeigu tėvams skirta vairavimo rankena nuimta, ją galite pritvirtinti prie sulankstyto triratuko galo ir jį stumti kaip vežimėlį.
 - b. Žiūrėdami iš triratuko priekio, pastumkite **vairo užraktą** ant vairo kolonėlės į dešinę, kad priekinį ratą būtų galima vairuoti tik su tėvams skirta vairavimo rankena.

EXPLORER“ TRIRATUKO atlenkimas

Vadovaukitės toliau aprašytais žingsniais triratukui iš vežimėlio modelio atlenkti. **Kūdikiams skirtas triratukas:** vadovaukitės toliau aprašytais žingsniais. **Valdomas triratukas:** praleiskite 2 žingsnį. **Mokymui skirtas triratukas ir bepedalis dviratukas:** praleiskite 3 žingsnį.

1. Sėdynės su saugos diržais atlenkimas:
 - a. Nuspauskite raudonus mygtukus ant vairo rankenų pagrindo ir atsukite jas į priekį.
 - b. Vienu metu nuspauskite didelius raudonus mygtukus abiejose sėdynės pusėse, kad atlenktumėte atlošą.
 - c. Atlenkite galvos atramą.
 - d. Nuspauskite raudonus mygtukus ant rankenų pagrindo ir atsukite rankenas atgal.
 - e. Prijunkite kairįjį ir dešinįjį apsauginį lanką prie vairo rankenų ir stumkite, kol užsifikuos (išgirsite spragtelėjimą).
 - f. Nustumkite apsauginį žiedą ant tėvams skirtos vairavimo rankenos žemyn ir įstatykite jo iškyšą į sėdynės atlošo plyšį, taip pritvirtindami vairavimo rankeną prie atlošo.
 - g. Nustatykite stogelį į pageidaujamą padėtį.
2. Galinių ratų atramoms atlenkti nuspauskite raudonus mygtukus triratuko rėmo gale. Paspauskite ir laikykite nuspaudę raudoną mygtuką ir sukite atitinkamą atramą, kol ji visiškai išsities (*išgirsite spragtelėjimą*). Atleiskite mygtuką, kad atrama užsifikuotų savo vietoje. Pakartokite tą pačią procedūrą su kita atrama.
3. Atlenkite kojų atramą, jei reikia pagal triratuko modelį.
4. Tik **bepedaliu dviratukui:** Nuspauskite raudonus mygtukus po atramomis ir nuimkite galinius ratus. Apsukite galinius ratus ir įstatykite į tas pačias atramas taip, kad ratai būtų atsukti į vidų (vienas į kitą), o stabdikliai būtų atsukti į žemę, ir stipriai įsprauskite, kad ratai užsifikuotų savo vietoje.

Pastumkite **vairo užraktą** į padėtį, tinkamą pagal triratuko modelį, priekinio rato valdymui vairo rankenomis ir (ar) tėvams skirta vairavimo rankena įjungti arba išjungti (žr. skyrių „**Kaip naudoti vairo užrakinimo mechanizmą**“).

SVARBU – ATIDŽIAI PERSKAITYKITE IR PASILIKITE ATEIČIAI

- ĮSPĖJIMAS! Niekada nepalikite vaiko be priežiūros.
- ĮSPĖJIMAS! Prieš naudodami įsitikinkite, kad visi fiksavimo įtaisai susikabinę.
- ĮSPĖJIMAS! Neleiskite vaikui žaisti su kūdikiams skirtu triratuku.
- ĮSPĖJIMAS! Ši sėdynė netinka iki 6 mėnesių amžiaus vaikams.
- ĮSPĖJIMAS! Visada prisekite apsauginius diržus.
- ĮSPĖJIMAS! Prieš naudojimą patikrinkite, ar tinkamai pritvirtintas vaikiškas vežimėlis, sėdynės įtaisai ar automobilio sėdynės tvirtinimo įtaisai.
- ĮSPĖJIMAS! Šis gaminys netinka bėgimui ar čiuožimui.
- Netvirtinkite jokių nešiojamų priedų. Prie gaminio rankenos ir (ar) atlošo nugarėlės ir (ar) šonų pritvirtintas krovinys sumažina šios transporto priemonės stabilumą.
- Stabdymo įtaisus reikia įjungti į triratuką sodinant ar iš jo iškeliant vaiką.
- Įspėjimas! Vaiko ant triratuko niekada negalima palikti be priežiūros.
- Įspėjimas! Visada naudokite triratuke įrengtą vaiko apsaugos sistemą.
- Įspėjimas! Naudojant kitą, o ne gamintojo rekomenduojamą pirkinį krepšį, triratukas gali prarasti stabilumą.
- Įspėjimas! Triratukas praras stabilumą, jei viršysite gamintojo rekomenduojamą apkrovą.
- Įspėjimas! Triratukas praras stabilumą, jei naudosite pirkinį krepšį ar kabyklą, kuriai vieta nenumatyta.

Bendrieji naudojimo nurodymai:

- Prieš naudodami patikrinkite, ar gaminys tinkamai surinktas. Patikrinkite visus jungiamuosius elementus: vairo, atramos, saugos diržo; apsauginis lankas turi būti teisingai sureguliuotas. Taip pat įsitikinkite, kad užraktas yra tinkamai užfiksotas. Prieš leisdami vaikui važiuoti, patikrinkite gaminį, ar nėra jokių potencialiai pavojingų dalių ar sąlygų.
- Šiuo gaminiu važiuojantys vaikai turėtų būti prižiūrimi suaugusiųjų. Paaiškinkite vaikams kaip reikia saugiai važiuoti.
- Nevažiuokite bendrojo naudojimo keliuose; saugių važiavimo zonų pavyzdžiai: Turi būti naudojamas ant lygaus pagrindo, ant kurio nėra žvyro (žaidimų aikštelė, viešosios aikštės).
- Nenaudokite šio gaminio šalia laiptų, ant šlaito, kelyje ar ant drėgnų paviršių.
- Vaikui daugiau judant, didėja galimų pavojų rizika. Namuose būtinai nuimkite rėmus arba veidrodėlius, kurie kabo per žemai ir gali būti sulaužyti, bei kitas dalis, kurios gali sulūžti susidūrimo metu. Stalo kampas taip pat gali kelti pavojų.
- Neleiskite vienu metu važiuoti daugiau nei vienam vaikui.
- Užtikrinkite, kad vaikas, naudojantis gaminį, dėvi drabužius ir avi tinkamą avalynę.
- Be, užtikrinkite, kad važiuotojas laiko abi rankas ant vairo rankenų. Taip bus užtikrintas tinkamas valdymas.
- Neleiskite, kad važiuotojas dėvėtų drabužį ar kitą daiktą, ribojantį klausą ar matomumą, arba trukdantį naudotis gaminiu.
- Gaminį reikia naudoti atsargiai, nes reikia įgyti įgūdžius, kad neparkristi ar neatsitrenkti ir nesusižaloti naudotojui ar nesužaloti pašalinių asmenų.

Tikrinimas, priežiūra ir valymas

- Naudodami gaminį reguliariai tikrinkite jo konstrukcijos dalis ir priveržkite, kai reikia. Ypač svarbu šią procedūrą atlikti kiekvieno naudojimo pradžioje. Nesilaikant šio nurodymo triratukas gali apvirsti arba kelti kitokį pavojų. Dalis reikia keisti pagal gamintojo instrukcijas.
- Triratuką valykite šiek tiek šaltu vandeniu sudrėkintu skudurėliu ir muilo tirpalu. Niekada nenaudokite esdinančių ar šlifuojančių valiklių gaminiui valyti.
- Ši transporto priemonė skirta ir ją galima naudoti tik vienam vaikui.
- Draudžiama naudoti gamintojo nepatvirtintus priedus.
- Galima naudoti tik gamintojo ar platintojo tiekiamas ar rekomenduojamas atsargines dalis.

Priežiūra ir sauga:

- Saugos patikra: periodiškai tikrinkite gaminį, ar nėra jokių atsilaisvinusių ar persilinkusių elementų. Tai labai svarbu ratams, pedalams, sėdnei ir vairo rankenoms.
- Periodinis valymas užtikrins ilgą gaminio eksploatavimo trukmę. Jei gaminys purvinas, jį valykite sausa šluoste.
- Regulai tikrinkite susidėvėjimą ir ar nėra įtrūkimų.
- Reguliariai tikrinkite, ar dalys nėra sulaužytos ar sugadintos. Jeigu taip yra, nebenaudokite gaminio.
- Reguliaros patikros gali padėti išvengti nelaimingo atsitikimo.

Papildoma informacija

Jei kyla klausimų ir reikia informacijos, susisiekite su mumis šiuo adresu: contact@globber.com

GARANTIJA

Gamintojas šiam produktui taiko garantiją, pagal kurią jame per 2 gadi nuo įsigijimo datos negali pasitaikyti gamybinių defektų. Jei netinkamai atliekamas surinkimas, techninė priežiūra arba sandėliavimas, ši ribotoji garantija neapima įprasto nusidėvėjimo, padangų, vamzdelių arba kabelių pažeidimų, sugedimo arba praradimo. Ši ribotoji garantija nebus taikoma, jei produktas bus kada nors

- naudojamas ne poilsio arba gabenimo tikslais;
- kaip nors keičiamas;
- nuomojamas

Gamintojas neatsako už atsitiktinius arba dėl specialių aplinkybių atsiradusius nuostolius arba žalą, tiesiogiai arba netiesiogiai nulemtą šio produkto naudojimo.

„Globber“ nesiūlo tęstinės garantijos. Jei įsigijote tęstinę garantiją, ją suteikia pati parduotuvė.

Saugokite pirminį pardavimo kvitą su šiuo vadovu ir toliau užrašykite produkto pavadinimas.

Atsarginės dalys

Jei norite užsisakyti šio produkto atsarginių dalių, apsilankykite mūsų svetainėje globber.com

Enne toote kokkupanekut ja kasutamist lugege hoolikalt läbi kõik juhised. Säilitage juhised edaspidiseks kasutamiseks. Olge toote lahtipakkimisel ja kokkupanekul tähelepanelik. Toote peab koostama vastutav täiskasvanu. Enne toote lapsele andmist eemaldage kõik pakkematerjalid ja kilekotid ning pange toode kokku. HOIATUS! Ärge astuge ega seiske kolmerattalise jalgratta tagaosal, sest see võib põhjustada toote ümberkukkumise. Kolmerattalise jalgratta režiimid Hoiatus! Mitte sobiv üle 36-kuu vanustele lastele! Toode ei ole piisavalt tugev. Lapse maksimaalne kaal: 15 kg väikelapse kolmerattalise ratta režiimis; 20 kg teistes režiimides. Ärge kasutage vihmastel päevadel või märjal pinnasel.

KUIDAS PANNA KOKKU JA VAHETADA EXPLORER TRIKE FOLDABLE 4in1 REŽIIME

A. VÄIKELAPSE KOLMERATTALISE (10-36 kuud) kokkupanek

1. Tagarataste jalgade lahtivoltimiseks vajutage kolmerattalise raami tagaosas olevaid punaseid nuppe. Vajutage ja hoidke all punast nuppu ning saate liigutada vastava jala täielikult väljalatuvasse asendisse (kuulete klõpsatust). Jala kindlaks fikseerimiseks vabastage nupp. Korra sama protseduuri teise jalaga.
2. Paigaldage porilaud esirattale. Joondage esiratta kahvel kolmerattalise raamiga ning sisestage kahvli vars raami.
3. Hoidke juhtrauda kolmerattalise raami kohal ja kontrollige, et selle esiosa on suunatud ettepoole ehk sadulast eemale. Joondage kahvli vars juhtraua varrega ning lükake juhtrauda tugevalt allapoole, kuni osad klõpsatusega paika lukustuvad.
4. Paigaldage jalgade külge tagumised rattad nii, et need on suunatud väljapoole ning stopperid on suunatud üles, lae poole. Seejärel lükake neid tugevalt, kuni rattad klõpsatusega paika lukustuvad.
5. Sadula paigaldamine
 - a. Avage kolmerattalise raami ülaosas asuv klambri kang.
 - b. Vajutage ja hoidke all vedruga nuppu istmeposti alumisel osal, sisestage istmepost kolmerattalise raami ja lükake sadulat allapoole, kuni vedruga nupp täielikult kolmerattalise raamist väljub.
 - c. Vajutage vedruga nuppu istmeposti alumisel osal ja laske sadulat allapoole, kuni vedruga nupp istmeposti ülaosas lukustub kolmerattalise raami „MAX“ markeeringu juures. See asend on sadula kõrge seadistusvariant. Sadulat saab seadistada kahte asendisse (33cm / 36cm).
 - d. Väikelapse kolmerattalise jalgratta režiimis seadke sadul alumisse asendisse. Sadula alumisse asendisse seadmiseks vajutage klambri musta nuppu ja lükake sadul täiesti alla.
 - e. Sadula kindlaks fikseerimiseks sulgege klambri kang.
6. Vajutage ja hoidke all esiratta rummu punast pedaali vabastussakki, sisestage pedaal rummu, joondades pedaali ava rummu juhikuga, vabastage sakk ja lükake pedaal sisse (kuni kuulete klõpsatust). Korra sama protseduuri teise pedaaliga. Kontrollige, et pedaalid on kindlalt paika lukustunud.
7. Jalatoe kinnitamiseks hoidke jalatuge istmeposti all nii, et selle tiivad on suunatud ettepoole. Vajutage istmeposti all olevat vedruga nuppu ja lükake jalatugi postile, kuni vedruga nupp kinnitub klõpsatusega jalatoes avasse. Jalatoe kindlalt paika lukustamiseks keerake jalatoe all olevat nuppu 90 kraadi võrra.

HOIATUS! Enne iga kasutuskorda kontrollige, et jalatugi on kindlalt fikseeritud.

8. Turvarihmadega istme paigaldamine
 - a. Seljatoe lahtivoltimiseks vajutage samaaegselt istme mõlemal küljel olevaid suuri punaseid nuppe.
 - b. Kui peatugi on kokkuvolditud, siis selle lahtivoltimiseks vajutage peatoe tagaküljel olevat kahte punast nuppu.
 - c. Pange iste sadula peale ja jälgige, et istme all olev nupp on joondatud sadulas oleva avaga, et seda saaks sadula avast läbi libistada.

- d. Istme sadula külge lukustamiseks keerake sadula all olevat nuppu 90 kraadi võrra.
9. Vasak- ja parempoolsete turvapiirete paigaldamine
 - a. Kontrollige, et sadul on seatud madalasse asendisse (vt ülaltoodud punkti 5).
 - b. Ühendage vasak- ja parempoolsete turvapiirete vastavad otsad istme seljatoe keskosas asuvasse külgmistesse avadesse ning lükake need sisse (kuni kuulete klõpsatust).
 - c. Pöörake vasak- ja parempoolseid käepidemeid istme poole, vajutades käepidemete allosas olevaid punaseid nuppe.
 - d. Ühendage vasak- ja parempoolsete turvapiirete teised otsad käepidemetega ja lükake neid, kuni need klõpsatusega paika lukustuvad.
 10. Joondage varikatuse otsad istme seljatoe ülaosas olevate külgmistete avadega ja lükake neid, kuni need klõpsatusega paika lukustuvad.
 11. Lapsevanema käepideme (lükkesanga) paigaldamine
 Käepideme ülemise osa alumisse osasse sisestamiseks vajutage vedruga nuppu. Libistage ülemist osa, kuni vedruga nupp ühte avadest klõpsatusega paika saab ning osad omavahel lukustuvad. Lapsevanema käepidet saab seadistada kahele kõrgusele (100cm / 103cm). Lapsevanema käepideme (lükkesanga) paigaldamine kolmerattalisele Libistage turvarõngast vart mööda ülespoole ja sisestage vars ettevaatlikult läbi istme, sadula ja kolmerattalise tagaküljel olevate avade. Lükake lapsevanema käepidet allapoole, kuni varre otsas olev juhttoru kinnitub klõpsatusega kolmerattalise jalgratta raami külge. Libistage turvarõngast vart mööda allapoole ja sisestage rõnga sakk seljatoel olevasse avasse, et lapsevanema käepide seljatoe külge kinnitada.

MÄRKUS! Lapsevanema käepideme (lükkesanga) korrektse paigaldamise korral on lapsevanema käepide ühendatud juhtrauga ning esiratta kahvliga, mis tähendab, et lapsevanemal on võimalik kolmerattalist jalgrattast juhtida.

12. Libistage topsihoidja lapsevanema käepidemes (lükkesangas) olevasse avasse.

Hoiatus! Ärge topsihoidjat üle koormake. Maks. 900 g. Topsihoidja ülekoormamine võib põhjustada toote ohlikku ebastabiilsust.

HOIATUS! Enne iga kasutuskorda kontrollige, et iste ja turvapiirded on kindlalt lukustatud.

LAPSE VÄIKELAPSE KOLMERATTALISELE JALGRATTALE KINNITAMINE

- Istmele on paigaldatud 5-punkti turvarihmad; enne esmakordset kasutust reguleerige iga rihma libisevaid regulaatoreid. Õlarihmad ja võõrihmad peavad olema kindlalt lapse ümber.
- Turvarihmade kinnitamiseks pange õlarihma ots võõrihma külge, seda nii vasakul kui paremal küljel.
- Seejärel sisestage mõlemad komponendid jalavaherihma klambriks, kuni kuulete klõpsatust.
- Kontrollige, et see on kindlalt lukustunud ja kõigi viie rihma pikkused on lapse kasvule vastavalt reguleeritud.
- Seljatoe turvarihma saab reguleerida 2 kõrgusele.

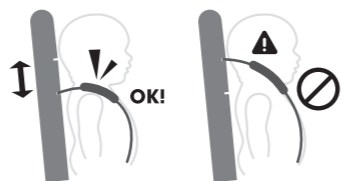

HOIATUS! Kinnitage 5-punkti turvarihmad alati, kui kasutate kolmerattalist koos istmega.

HOIATUS! Kinnitage laps alati turvarihmadega.

Kuidas kasutada vaba ratta režiimi

- Esirattal on kaks kasutusrežiimi.
 - **Vaba režiim:** kui pedaalid liiguvad esirattast sõltumatult.
 - **Lukustatud režiim:** kui pedaalid ja esiratas on üksteisega ühendatud ning liiguvad korraga.
- Esiratta vabasse režiimi seadmiseks otsige üles esiratta see külg, millel on lukust vabastamise sümboliga markeeritud suur punane nupp. Pöörake esirattast, kuni üks esiratta rummu nooltest on joondatud nupul oleva punktiga ja seejärel vajutage nuppu, kuni kuulete klõpsatust.
- Esiratta lukustatud režiimi seadmiseks otsige üles esiratta see külg, millel on lukustamise sümboliga markeeritud suur punane nupp. Pöörake esirattast, kuni üks esiratta rummu nooltest on joondatud nupul oleva punktiga ja seejärel vajutage nuppu, kuni kuulete klõpsatust.

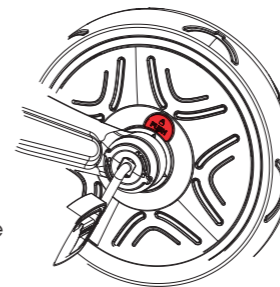

HOIATUS! Vaba ratta funktsiooni tohib kasutada ainult koos lapsevanema käepidemega (lükkesangaga).

HOIATUS! Enne kasutamist kontrollige, et lükkesang (lapsevanema käepide) on asendisse fikseeritud.

HOIATUS! Automaatne vabalt veeremine tagab selle, et kolmerattalist jalgrattast saab ohutult lükata ning kui lapse jalad on pedaalidel, siis need ei liigu.

Stopperite kasutamine

Stoppereid kasutage vajaduse korral tagarataste lukustamiseks ja kolmerattalise jalgratta paigaldamiseks.

- Stopperite lukustamiseks peatage kolmerattaline ja lükake vasaku ratta punane stopper jalaga alla. Klõpsatuse kostumisel stopperid lukustuvad ja kolmerattaline ratas jääb paigale.
- Stopperite vabastamiseks lükake parema ratta punane stopper jalaga alla. Klõpsatuse kostumisel stopperid vabastatakse ja kolmerattaline ratas saab liikuda.

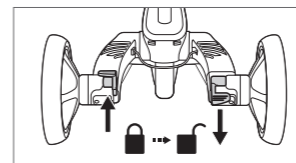
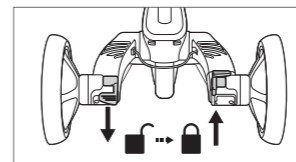

HOIATUS! Tagaratastel olevaid stoppereid EI TOHI KASUTADA kolmerattalise jalgratta AEGLUSTAMISEKS. Vasak stopper on mõeldud kolmerattalise paigaldamiseks kolmerattalise peatamise järel. Stopperid ei ole mõeldud muuks otstarbeks. Stopperite kasutamine kolmerattalise aeglustamiseks põhjustab tagarataste mehhanismile remontimatut kahju ja seda tuleb igal juhul vältida.

Juhtraua lukustusmehhanismi kasutamine

Juhtraua lukustusmehhanismi kasutamiseks järgige alltoodud nõuandeid.

- **Väikelapse kolmerattalise jalgratta režiimis:** seiske näoga ratta esiosa poole, lükake juhtraua lukku paremale ja saate lubada esiratta juhtimist vaid lapsevanema käepideme (lükkesanga) abil.

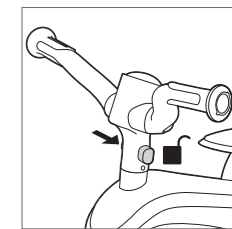

- **Juhitava, freening- ning tasakaalu-kolmerattalise režiimides:** seiske näoga ratta esiosa poole, lükake juhtraua lukku vasakule ja saate lubada esiratta juhtimist nii juhtraua kui lapsevanema käepideme (lükkesanga) abil.

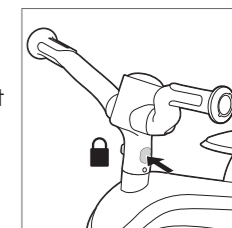

B. VÄIKELAPSE KOLMERATTALISE muutmise JUHITAVAKS KOLMERATTALISEKS (18-36 kuud)

- Juhitava kolmerattalise jalgratta režiimis hakkab laps pedaalide kasutama. Jälgige, et tema jalad on alati korralikult ja sirgelt pedaalide peal.
- Eemaldage kolmerattaliselt lapsevanema käepide (lükkesang). Selleks vajutage punast vabastusnuppu kolmerattalise raami alumisel tagumisel osal ja libistage käepideme vars välja.
 - Eemaldage parem- ja vasakpoolsed turvapiirded käepidemete küljest, libistades käepidemete all olevaid vabastusnuppe.
 - Turvarihmadega istme vabastamiseks ja eemaldamiseks keerake sadula all asuvat nuppu 90 kraadi võrra.
 - Lapsevanema käepideme (lükkesanga) tagasipanemiseks libistage turvarõngast vart mööda ülespoole ja sisestage vars läbi sadula ja kolmerattalise raami tagaküljel olevate avade. Lükake lapsevanema käepidet allapoole, kuni varre otsas olev juhttoru kinnitub klõpsatusega kolmerattalise jalgratta raami külge.
 - Käepidemete ettepoole liigutamiseks vajutage käepidemete all olevaid punaseid nuppe.

ETTEVAATUST! Kriimustuste ja vigastuste ennetamiseks ligistage turvarõngast lapsevanema käepidet (lükkesanga) pidi allapoole, kuni see asub sadulal.

- Seiske näoga ratta esiosa poole, lükake juhtraua lukku vasakule ja saate lubada esiratta juhtimist nii juhtraua kui lapsevanema käepideme (lükkesanga) abil.
- Turvarihmadega istme hoiustamine järgmise lapse jaoks
 - a. Seljatoe kokkuvoltimiseks vajutage samaaegselt istme mõlemal küljel olevaid suuri punaseid nuppe.
 - b. Eemaldage parem- ja vasakpoolsed turvapiirded istme küljest, vajutades seljatoe tagumises osas olevaid kahte punast vabastusnuppu.
 - c. Kinnitage turvapiirded seljatoe tagumises osas oleva kahe aasa külge.
 - d. Peatoe tahapoole voltimiseks vajutage peatoe taga olevat kahte punast sakk kokkupoole.
 - e. Voltige varikatuse tagapoole.

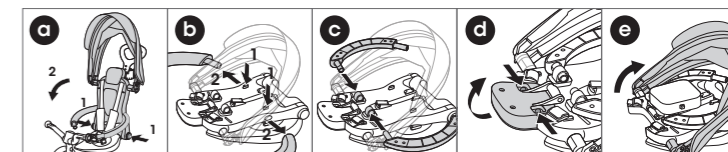

Pozorno pročitajte upute prije sastavljanja i uporabe proizvoda. Sačuvajte ove upute za buduće potrebe. Budite pažljivi pri raspakiravanju i sastavljanju proizvoda. Ovaj proizvod mora sastaviti odgovorna odrasla osoba. Uklonite sav materijal ambalaže i plastične vrećice i sastavite proizvod prije nego što ga date djetetu. UPOZORENJE! Nemojte pritisnuti ili stajati na stražnjoj strani okvira tricikla jer to može prevrnuti proizvod. Načini rada tricikla: Upozorenje! Proizvod ne smiju upotrebljavati djeca starija od 36 mjeseci jer nema dovoljnu nosivost. Maksimalna težina djeteta: 15 kg za dječji tricikl; 20 kg za ostale načine rada. Nemojte koristiti u vlažnim uvjetima ili na mokrom tlu.

SASTAVLJANJE I PREOBLIKOVANJE SKLOPIVOG TRICIKLA EXPLORER 4-u-1

A. Sastavljanje DJEČJEG TRICKALA (10-36 mjeseci)

- Za rasklapanje nogu stražnjih kotača upotrijebite crvene gumbe na stražnjoj strani okvira tricikla. Pritisnite i držite crveni gumb za rotiranje odgovarajuće noge dok se potpuno ne ispruži (začut će se „klik“). Otpustite gumb kako biste sigurno zaključali nogu na mjesto. Ponovite postupak za drugu nogu.
- Ubacite blatobran na prednji kotač. Poravnajte vilicu prednjeg kotača s okvirom tricikla i umetnite osovinu upravljača vilice kroz okvir.
- Držite upravljač iznad okvira tricikla, pazeći da prednji dio bude okrenut prema naprijed, dalje od sjedišta. Poravnajte osovinu upravljača vilice sa stupom upravljača i snažno pritisnite upravljač prema dolje tako da dijelovi sjedne na mjesto uz zvuk „klik“.
- Umetnite stražnje kotače u noge tako da su kotači okrenuti prema van, a parkirni uređaji prema stropu, te čvrsto pritisnite tako da kotači sjednu na mjesto.
- Za postavljanje sjedišta:
 - Otvorite polugu stezača na vrhu okvira tricikla.
 - Pritisnite i držite opružni gumb na dnu stupa sjedala, umetnite stup sjedala u okvir tricikla i pritisnite sjedište prema dolje tako da opružni gumb prođe u potpunosti kroz okvir tricikla.
 - Pritisnite opružni gumb na dnu stupa sjedala i spuštajte sjedište dok opružni gumb na vrhu stupa sjedala ne sjedne u okvir tricikla na oznaci razine „MAX“. Ovaj položaj je visoka postavka za sjedište. Sjedište se može podesiti u 2 visine (33 cm / 36 cm).
 - Za dječji tricikl, postavite sjedište u niski položaj. Za podešavanje sjedišta u niski položaj, pritisnite crni gumb na stezaču i pritisnite sjedište dolje do kraja.
 - Zatvorite polugu stezača kako biste čvrsto zaključali sjedište na mjesto.
- Pritisnite i držite crveni jezičak za otpuštanje pedale na glavini prednjeg kotača, umetnite pedalu u glavinu poravnavajući utor na pedali s vodilicom u glavini, otpustite jezičak i pritisnite pedalu unutra (tako da se začuje „klik“). Ponovite postupak za drugu pedalu. Provjerite jesu li pedale čvrsto zaključane na mjesto.
- Kako biste pričvrstili oslonac za stopala, držite ga ispod stupa sjedala s krilima usmjerenim prema naprijed. Pritisnite opružni gumb na dnu stupa sjedala i pritisnite oslonac za stopala na stup, tako da opružni gumb sjedne u rupu u osloncu za stopala. Okrenite gumb ispod oslonca za stopala za 90 stupnjeva kako biste čvrsto zaključali oslonac za stopala na mjesto.

UPOZORENJE! Prije svake uporabe provjerite je li oslonac za stopala dobro pričvršćen.

- Za postavljanje sjedala s pojasom:
 - Istovremeno pritisnite velike crvene gumbe koji se nalaze s obje strane sjedala kako biste rasklopili naslon za leđa.
 - Rasklopite naslon za glavu pritiskanjem 2 crvena gumba na stražnjoj strani naslona za glavu prema unutra, ako je preklopljen.
 - Postavite sjedalo na sjedište pazeći da je gumb ispod sjedala poravnat s utorom na sjedištu, tako da gumb može proći kroz sjedište.
 - Okrenite gumb ispod sjedišta za 90 stupnjeva kako biste zaključali sjedalo na sjedište.

- Za postavljanje lijeve i desne sigurnosne šipke:
 - Provjerite je li sjedište postavljeno u niski položaj (pogledajte korak 5).
 - Spojite odgovarajuće krajeve lijeve i desne sigurnosne šipke na bočne otvore koji se nalaze u struku naslona za leđa sjedala i pritisnite ih unutra (tako da se začuje „klik“).
 - Zakrenite lijevi i desni upravljač prema sjedalu pritiskom na crvene gumbe na dnu upravljača.
 - Spojite druge krajeve lijeve i desne sigurnosne šipke na upravljače i pritisnite ih tako da sjednu na mjesto.
 - Poravnajte krajeve krova s bočnim otvorima u gornjem dijelu naslona za leđa sjedala i pritisnite ih unutra tako da sjednu na mjesto.
- Poravnajte krajeve nadstrešnice s bočnim otvorima koji se nalaze u gornjem dijelu naslona sjedala i gurnite ih dok ne kliknu na mjesto.
- Da biste sastavili ručku za roditelje (šipka za guranje): Pritisnite opružni gumb za umetanje gornjeg dijela šipke (ručke) u donji dio. Gurnite gornji tako da opružni gumb sjedne u jednu od rupa kako biste zaključali dijelove. Ručka za roditelje može se podesiti u 2 visine (100 cm / 103 cm). Za postavljanje ručke za roditelje (šipka za guranje) na tricikl: Gurnite sigurnosni prsten prema gore i pažljivo umetnite šipku kroz rupe na stražnjoj strani sjedala, sjedišta i okvira tricikla. Gurnite ručku za roditelje prema dolje tako da osovinu upravljača na kraju šipke sjedne u okvir tricikla. Gurnite sigurnosni prsten niz šipku i umetnite jezičak na prstenu u utor na naslonu za leđa kako biste pričvrstili ručku za roditelje za naslon za leđa.

NAPOMENA: Kada je ručka za roditelje (šipka za guranje) pravilno postavljena, ručka za roditelje povezana je s upravljačima i vilicom prednjeg kotača kako bi roditelji mogli upravljati triciklom.

- Gurnite držač za čašu u predviđeni utor na ručki za roditelje (šipka za guranje).

Upozorenje! Nemojte previše opterećivati držač za čašu. Maks. 900 g (2 lbs). Previše opterećen držač za čašu može prouzročiti opasno nestabilno stanje.

UPOZORENJE! Prije svake uporabe provjerite jesu li sjedalo i sigurnosne šipke dobro pričvršćeni.

OSIGURAJTE DIJETE NA DJEČJEM TRICIKLU

- Na sjedalo je postavljen sustav pojasa u 5 točaka; prije prve uporabe podesite klizač na svakom remenu. Naramenice i remeni za struk moraju čvrsto pristajati oko djeteta.
- Za zakopčavanje spojite kraj naramenice na kraj remena za struk, učinite isto s lijeve i desne strane.
- Zatim umetnite obje komponente u kućište kopče na remenu između nogu, tako da se začuje „klik“.
- Još jednom provjerite je li dobro zaključana i pristaju li svih 5 remena dobro djetetu.
- Sigurnosni pojas na naslonu za leđa može se podesiti u 2 visine.

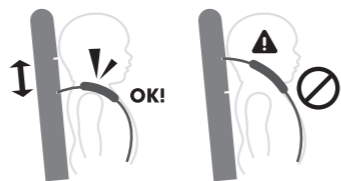

UPOZORENJE! Prije korištenja tricikla s postavljenim sjedalom uvijek pričvrstite pojas u 5 točaka.

UPOZORENJE! Dijete uvijek osigurajte pojasom.

Način upotrebe slobodnog kotača

- Prednji kotač ima dva načina rada:
 - Neblokirani način rada:** Kada se pedale okreću neovisno o prednjem kotaču (slobodni kotač).
 - Blokirani način rada:** Kada su pedale i prednji kotač povezani i kada se okreću kao jedno.
- Za postavljanje prednjeg kotača u **Neblokirani način rada** (slobodni kotač), pronađite stranu prednjeg kotača s velikim crvenim gumbom označenim s ikonom za otključavanje. Okrećite prednji kotač dok se jedna od strelica oko glavine prednjeg kotača ne poravnava s točkom na gumbu, a zatim pritisnite gumb tako da se začuje „klik“.
- Za postavljanje prednjeg kotača u **Blokirani način rada**, pronađite stranu prednjeg kotača s velikim crvenim gumbom označenim s ikonom za zaključavanje. Okrećite prednji kotač dok se jedna od strelica oko glavine prednjeg kotača ne poravnava s točkom na gumbu, a zatim pritisnite gumb tako da se začuje „klik“.

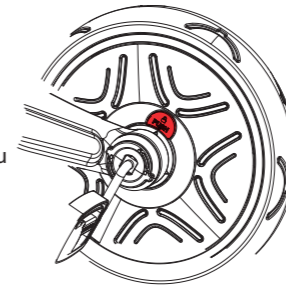

UPOZORENJE! Funkcija slobodnog kotača smije se upotrebljavati samo s ručkom za roditelje (šipka za guranje).

UPOZORENJE! Prije uporabe provjerite je li šipka za guranje (ručka za roditelje) pričvršćena na svom mjestu.

UPOZORENJE! Funkcija automatskog slobodnog okretanja kotača osigurava sigurno guranje tricikla dok se stopala djeteta nalaze na pedalama, a da se pedale ne okreću.

Način rukovanja parkirnim uređajima

Upotrijebite parkirne uređaje za zaključavanje stražnjih kotača i držanje tricikla nepomičnim kada je to potrebno.

- Za zaključavanje parkirnih uređaja zaustavite tricikl i nogom pritisnite crveni parkirni uređaj na lijevom kotaču. Kad se začuje „klik“, parkirni uređaji su zaključani i tricikl će ostati nepomičan.

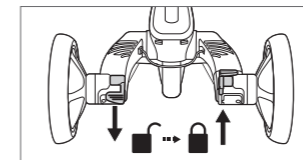

- Za otključavanje parkirnih uređaja nogom pritisnite crveni parkirni uređaj na desnom kotaču. Kad se začuje „klik“, parkirni uređaji su otključani i tricikl će biti pokretan.

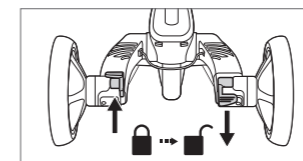

UPOZORENJE! Parkirni uređaji na stražnjim kotačima NE SMIJU SE UPOTREBLJAVATI ZA USPORAVANJE tricikla. Lijevi parkirni uređaj dizajniran je za postavljanje tricikla u nepomično stanje nakon zaustavljanja. Parkirni uređaji nisu predviđeni za druge svrhe. Upotreba parkirnih uređaja za usporavanje tricikla prouzročit će nepopravljivu štetu mehanizma stražnjih kotača i mora se izbjegavati.

Rukovanje mehanizmom za zaključavanje upravljača

Za upravljanje mehanizmom za zaključavanje upravljača pridržavajte se preporučenih postavki u nastavku.

- Za dječji tricikl:** Dok ste okrenuti prema prednjem dijelu tricikla, pritisnite bravu upravljača na stupu upravljača s desne strane kako biste omogućili upravljanje prednjim kotačem samo na ručki za roditelje (šipka za guranje).

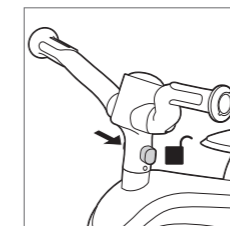

- Za vođeni tricikl, tricikl za treniranje i bicikl za ravnotežu:** Dok ste okrenuti prema prednjem dijelu tricikla, pritisnite bravu upravljača na stupu upravljača s lijeve strane kako biste omogućili upravljanje prednjim kotačem na upravljačima i na ručki za roditelje (šipka za guranje).

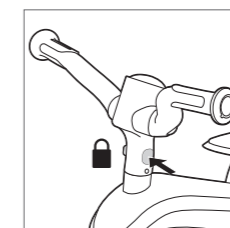

B. Preoblikovanje DJEČJEG TRICIKLA u VODENI TRICIKL (18-36 mjeseci) U stanju vođenog tricikla dijete će početi upotrebljavati pedale. Uvjerite se da stopala djeteta pravilno i ravno nalježu na pedale.

- Uklonite ručku za roditelje (šipka za guranje) s tricikla pritiskom na crveni gumb za otpuštanje na donjem stražnjem dijelu okvira tricikla i izvlačenjem šipke.
- Uklonite lijevu i desnu sigurnosnu šipku s upravljača guranjem gumba za otpuštanje ispod upravljača.
- Ispod sjedišta okrenite gumb za 90 stupnjeva kako biste otključali i uklonili sjedalo s pojasom.
- Ponovno pričvrstite ručku za roditelje (šipka za guranje) na tricikl guranjem sigurnosnog prstena gore po šipki i umetanjem šipke kroz rupe na stražnjoj strani sjedišta i okvira tricikla. Gurnite ručku za roditelje prema dolje tako da osovinu upravljača na kraju šipke sjedne u okvir tricikla.
- Pritisnite crvene gumbe na dnu upravljača za zakretanje upravljača prema naprijed.

OPREZ! Kako biste izbjegli ogrebotine ili ozljede, gurnite sigurnosni prsten niz ručku za roditelje (šipka za guranje) tako da prsten sjedne na sjedište.

- Dok ste okrenuti prema prednjem dijelu tricikla, pritisnite **bravu upravljača** na stupu upravljača s lijeve strane kako biste omogućili upravljanje prednjim kotačem na upravljačima i na ručki za roditelje (šipka za guranje).
- Spremite sjedalo s pojasom za sljedeće dijete:
 - Istovremeno pritisnite velike crvene gumbe koji se nalaze s obje strane sjedala kako biste sklopili naslon za leđa.
 - Uklonite lijevu i desnu sigurnosnu šipku sa sjedala pritiskom na 2 crvena gumba za otpuštanje na donjem stražnjem dijelu naslona za leđa.
 - Pričvrstite sigurnosne šipke na 2 karike na stražnjoj strani naslona za leđa.
 - Stisnite 2 crvena jezička zajedno na stražnjoj strani naslona za glavu kako biste ga sklopili unatrag.
 - Sklopite krov prema natrag.

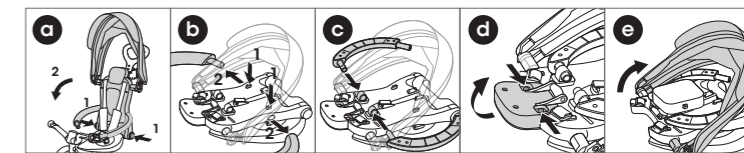

C. Preinaka iz VODENOG TRICIKLA u TRICIKL ZA TRENIRANJE (24-36 mjeseci)

Kada dijete bude dovoljno staro za okretanje pedala, uklonite ručku za roditelje (šipka za guranje) i postavite prednji kotač u blokirani način kako biste omogućili okretanje pedala.

- Pritisnite crveni gumb na donjoj stražnjoj strani okvira tricikla za uklanjanje ručke za roditelje (šipka za guranje).
- Postavite prednji kotač u Blokirani način rada (pogledajte odjeljak „NAČIN RADA SLOBODNOG KOTAČA“).
- Oslonac za stopala uklonite okretanjem gumba ispod njega za 90 stupnjeva i pritiskanjem opružnog gumba na lijevoj strani oslonca za stopala.
- Dok ste okrenuti prema prednjem dijelu tricikla, pritisnite **bravu upravljača** na stupu upravljača s lijeve strane kako biste omogućili upravljanje prednjim kotačem na upravljačima.

UPOZORENJE! Spremite ručku za roditelje (šipka za guranje) na sigurno mjesto. Držite izvan dohvata djece.

D. Preoblikovanje iz TRICIKLA ZA TRENIRANJE u BICIKL ZA RAVNOTEŽU (2-5 godina)

Kada dijete usvoji koordinaciju i ravnotežu na triciklu za treniranje, uklonite pedale i preoblikujte stražnje kotače kako biste mu omogućili da koristi proizvod kao bicikl za ravnotežu:

- Pritisnite crvene gumbe ispod nogu za uklanjanje stražnjih kotača.
- Okrenite stražnje kotače i umetnite ih u iste noge tako da kotači budu okrenuti prema unutra (jedan prema drugom), a parkirni uređaji dolje prema podu, te čvrsto pritisnite tako da kotači sjednu na mjesto.
- Uklonite pedale pritiskom na gumbe za otpuštanje pedala na glavini

- prednjeg kotača. Pritisnite crvene gumbе ispod sjedišta kako biste umetnuli pedale u predviđene rupe na stražnjoj strani sjedišta za spremanje.
4. Dok ste okrenuti prema prednjem dijelu tricikla, pritisnite **bravu upravljača** na stupu upravljača s lijeve strane kako biste omogućili upravljanje prednjim kotačem na upravljačima.
 5. Prema potrebi podesite visinu sjedišta. Dijete mora moći udobno postaviti noge na tlo kako bi zaustavilo bicikl.
 6. Kočenje za bicikl za ravnotežu: Bicikl za ravnotežu može se kočiti stopalom. Dijete može zaustaviti kretanje bicikla prekidom hodanja ili trčanja. Pobrinite se da se dijete uvijek može zaustaviti pri proizvedenoj brzini i da nosi prikladnu obuću.

UPOZORENJE! Nemojte koristiti u prometu. Obvezno morate nositi zaštitnu opremu. Neka dijete uvijek nosi zaštitnu opremu (kacigu, štitnike za laktove i koljena te rukavice).

Sklapanje EXPLORER TRICIKLA (način rada kolica)

Tricikl se sklapa radi lakšeg transporta. Za **dječji tricikl** slijedite sve korake u nastavku. Za **vođeni tricikl**, slijedite korak 1. Za **tricikl za trening** prijedite na korak 3. Za **bicikl za ravnotežu** prijedite na korak 4.

1. Sklopите oslonac za stopala, ako je postavljen na tricikl.
2. Za sklapanje sjedala s pojasom (dječji tricikl):
 - a. Gurnite gumbе za otpuštanje ispod lijevog i desnog upravljača kako biste uklonili sigurnosne šipke s upravljača.
 - b. Pritisnite crvene gumbе na dnu upravljača za zakretanje upravljača prema gore.
 - c. Gurnite sigurnosni prsten gore po šipki za guranje za otključavanje ručke za roditelje s naslona za leđa sjedala.
 - d. Istovremeno pritisnite velike crvene gumbе s obje strane sjedala kako biste sklopili naslon za leđa.
 - e. Sklopите krov prema natrag.
 - f. Stisnite 2 crvena jezička zajedno na stražnjoj strani naslona za glavu kako biste ga sklopili unatrag.
3. Pritisnite crvene gumbе na dnu upravljača za zakretanje upravljača prema natrag.
4. Samo **bicikl za ravnotežu**: Pritisnite crvene gumbе ispod nogu za uklanjanje stražnjih kotača. Okrenite stražnje kotače i ponovno ih umetnite u iste noge tako da su okrenuti prema van, a parkirni uređaji prema stropu, te čvrsto pritisnite tako da kotači sjednu na mjesto.
5. Kako biste sklopili noge stražnjih kotača, pritisnite i držite crveni gumb na stražnjoj strani okvira tricikla, pritisnite odgovarajuću nogu dolje i zakrenite ju tako da bude usmjerena prema naprijed. Ponovite postupak za drugu nogu.
6. **Način rada kolica**:
 - a. Ako je ručka za roditelje (šipka za guranje) uklonjena, možete ju pričvrstiti na stražnju stranu sklopljenog tricikla za guranje u načinu rada kolica.
 - b. Dok ste okrenuti prema prednjem dijelu tricikla, pritisnite **bravu upravljača** na stupu upravljača s desne strane kako biste omogućili upravljanje prednjim kotačem samo na ručki za roditelje (šipka za guranje).

Rasklapanje EXPLORER TRICIKLA

Slijedite korake u nastavku za rasklapanje tricikla iz načina rada kolica. Za **dječji tricikl** slijedite sve korake u nastavku. Za **vođeni tricikl** prijedite na korak 2. Za **tricikl za treniranje i bicikl za ravnotežu** prijedite na korak 3.

1. Za rasklapanje sjedala s pojasom:
 - a. Pritisnite crvene gumbе na dnu upravljača za zakretanje upravljača prema naprijed.
 - b. Istovremeno pritisnite velike crvene gumbе koji se nalaze s obje strane sjedala kako biste rasklopili naslon za leđa.
 - c. Rasklopите naslon za glavu.
 - d. Pritisnite crvene gumbе na dnu upravljača za zakretanje upravljača prema natrag.
 - e. Spojite lijevu i desnu sigurnosnu šipku na upravljače i pritisnite ih tako da sjednu na mjesto.
 - f. Gurnite sigurnosni prsten niz ručku za roditelje (šipka za guranje) i umetnite jezičak na prstenu u utor na naslonu za leđa kako biste pričvrstili ručku za roditelje za naslon za leđa.
 - g. Namjestite krov u željeni položaj.
2. Za rasklapanje nogu stražnjih kotača upotrijebite crvene gumbе na stražnjoj strani okvira tricikla. Pritisnite i držite crveni gumb za rotiranje odgovarajuće noge dok se potpuno ne ispruži (*začut će se „klik“*). Otpustite gumb kako biste sigurno zaključali nogu na mjesto. Ponovite postupak za drugu nogu.
3. Rasklopите oslonac za stopala, ako to zahtijeva način rada tricikla.
4. Samo **bicikl za ravnotežu**: Pritisnite crvene gumbе ispod nogu za uklanjanje stražnjih kotača. Okrenite stražnje kotače i umetnite ih u iste noge tako da kotači budu okrenuti prema unutra (jedan prema drugom), a parkirni uređaji dolje prema podu, te čvrsto pritisnite tako da kotači sjednu na mjesto.

Pritisnite **bravu upravljača** na prikladnu postavku za način rada tricikla kako biste omogućili ili onemogućili upravljanje prednjim kotačem na upravljačima i/ili ručki za roditelje (šipka za guranje) (pogledajte odjeljak „**Rukovanje mehanizmom za zaključavanje upravljača**“).

VAŽNO! - PAŽLJIVO PROČITAJTE I SAČUVAJTE ZA BUDUĆE POTREBE

- UPOZORENJE! Dijete nemojte nikada ostavljati bez nadzora.
- UPOZORENJE! Prije upotrebe uvjerite se da su svi sigurnosni uređaji aktivirani.
- UPOZORENJE! Nemojte dopustiti djetetu da se igra s ovim proizvodom u načinu rada dječjeg tricikla.
- UPOZORENJE! Ova jedinica sa sjedalom nije prikladna za djecu mlađu od 6 mjeseci.
- UPOZORENJE! Uvijek upotrebljavajte sustav za držanje djeteta.
- UPOZORENJE! Prije upotrebe provjerite jesu li uređaji za pričvršćivanje sjedala tijela kolica, jedinice sa sjedalom ili jedinice za vožnju ispravno postavljeni.
- UPOZORENJE! Ovaj proizvod nije prikladan za trčanje ili koturanje;
- Nemojte pričvršćivati dodatnu opremu za nošenje. Teret pričvršćen na ručku i/ili stražnju stranu naslona za leđa i/ili s bočnih strana vozila utjecat će na stabilnost vozila.
- Parkirni uređaj potrebno je aktivirati pri stavljanju djeteta na vozilo i skidanja djeteta s vozila.
- Upozorenje! Dijete nikada ne smije ostati bez nadzora na triciklu.
- Upozorenje! Upotrebljavajte sustav za držanje djeteta koji je isporučen s triciklom.
- Upozorenje! Upotreba torbe koju nije preporučio proizvođač tricikl može učiniti nestabilnim.
- Upozorenje! Tricikl će postati nestabilan u slučaju prekoračenja opterećenja koje je preporučio proizvođač.
- Upozorenje! Tricikl će postati nestabilan u slučaju uporabe torbe ili nosača torbe koji nisu predviđeni.

Opće upute za uporabu:

- Prije uporabe uvjerite se da je proizvod propisno sastavljen. Provjerite sve priključne elemente: upravljač, oslonac za stopala, držač sjedala, sigurnosni pojas, sigurnosni prsten potrebno je pravilno podesiti i voditi računa da blokirni mehanizmi budu dobro blokirani. Provjerite proizvod prije nego dijete počne s vožnjom kako biste utvrdili postoje li potencijalno opasni dijelovi ili opasna stanja.
- Kada djeca voze ovaj proizvod, treba ih nadzirati odrasla osoba. Djecu je potrebno uz posebnu pažnju uputiti u sigurnu vožnju.
- Proizvod nemojte upotrebljavati na javnim cestama. Primjeri sigurnog područja za vožnju: Proizvod se smije upotrebljavati na ravnom tlu bez šljunka (igrališta, javni trg).
- Ovaj proizvod nemojte upotrebljavati u blizini stubišta, na nagibu, na cesti ili na vlažnoj površini.
- Kako se mobilnost djeteta povećava, povećavaju se i potencijalne opasnosti. Kod kuće se pobrinite da uklonite previše nisko postavljene okvire ili zrcala koji mogu puknuti i sve predmete koji mogu pasti u slučaju sudara. Kutni stol isto može biti opasan.
- Nemojte dopustiti da proizvod istodobno vozi više od jednog djeteta.
- Uvjerite se da dijete nosi odgovarajuću odjeću i obuću kada upotrebljava proizvod.
- Uvjerite se da dijete obje ruke drži na upravljaču radi dobre kontrole.
- Nemojte dopustiti da dijete nosi nešto što može ometati sluh i vidljivost ili što može negativno utjecati na funkciju proizvoda.
- Ovaj proizvod potrebno je oprezno upotrebljavati jer zahtijeva vještinu kako bi se izbjegli padovi ili sudari uz ozljede korisnika ili drugih osoba.

Pregled, održavanje i čišćenje

- Tijekom razdoblja upotrebe provjeravajte svu opremu i prema potrebi je pritegnite. Posebno je važno pridržavati se ovog postupka na početku svake upotrebe. Ako se ove provjere ne obave, tricikl se može prevrnuti ili postati opasan na drugi način. Zamjenu je potrebno obaviti u skladu s uputama proizvođača.
- Tricikl čistite malo navlaženom krpom (hladna voda) i blagim sapunom. Za čišćenje proizvoda nemojte nikada upotrebljavati korozivne ili abrazivne tvari.
- Vozilo se smije upotrebljavati samo za jedno dijete za koje je predviđeno.
- Dodatna oprema koju proizvođač nije odobrio ne smije se upotrebljavati.
- Smiju se upotrebljavati samo zamjenski dijelovi koje je isporučio ili preporučio proizvođač/dobavljač.

Održavanje i sigurnost:

- Sigurnosne provjere: povremeno provjerite proizvod kako biste pronašli otpušteni ili dislocirani element, a povremeno pregledajte kotače, pedale, držač sjedala i upravljač.
- Povremeno čišćenje pozitivno će utjecati na vijek trajanja. Ako je zaprljan, proizvod obrišite suhom krpom.
- Redovito provjeravajte postoje li znakovi abrazije i otrgnuća.
- Redovito provjeravajte jesu li dijelovi polomljeni ili oštećeni. U slučaju loma ili oštećenja prestanite upotrebljavati proizvod.
- Redovitim provjerama mogu se spriječiti nesreće.

Dodatne informacije

Za sva pitanja i upite obratite nam se na: contact@globber.com

JAMSTVO

Jamstvo proizvođača ovog proizvoda jamči da proizvod neće imati grešaka uzrokovanih proizvodnjom tijekom razdoblja od 2 aastat od dana kupnje. Ovo ograničeno jamstvo ne pokriva normalno trošenje i habanje, gume, cijevi ili kabela, ili bilo kakvo oštećenje, kvar ili zatajenje uzrokovano nepravilnim sastavljanjem, održavanjem ili pohranom. Ovo ograničeno jamstvo biti će poništeno ako se proizvod ikad

- koristiti u druge svrhe nego za rekreaciju i prijevoz;
- na bilo koji način preinači;
- iznajmljuje

Proizvođač ne odgovara za slučajne ili posljedične gubitke ili oštećenja uslijed izravne ili neizravne uporabe ovog proizvoda.

Tvrtka Globber ne nude proširenje jamstva. Ako ste kupili proširenje jamstva, njega treba ispoštovati trgovine u kojoj ste ga kupili.

Spremite originalni račun s ovim uputama i zapišite serijski broj u nastavku za svoju evidenciju.

Rezervni dijelovi

Za naručivanje rezervnih dijelova za ovaj proizvod, molimo posjetite našu internetsku stranicu: globber.com

WARNING:

TO AVOID SERIOUS INJURY: Continuous adult supervision required; never use near motor vehicles; never use near streets, swimming pools; hills; steps, or sloped driveways; always wear shoes when using the product. Never allow more than 1 rider. Adult assembly required. Choking hazard to children under the age of 3 year – contains small parts prior to assembly.

ATTENTION:

POUR ÉVITER DES BLESSURES GRAVES : la surveillance permanente d'un adulte est requise ; ne jamais utiliser à proximité de véhicules à moteur ; ne jamais utiliser à proximité des routes, des piscines, des pentes, des marches ou es allées en pente ; toujours porter des chaussures lors de l'utilisation du produit. Ne jamais autoriser plus d'une personne sur le produit.

Un adulte est requis pour l'assemblage du produit. Risque d'étouffement pour les enfants de moins de 3 ans - contient de petites pièces avant l'assemblage.

WARNING:

- Not to be used by children over the age of 5 years due to size limitation.
 - Tricycle mode: Intended for children 10 months to 36 months. Walking bike mode: Intended for children 2 - 5 years.
 - Maximum child's weight: 33 lbs (15kg) / 44 lbs (20kg).
 - Plastic bags can be dangerous. To avoid suffocation, Keep plastic bags away from babies and children.
 - Instruct children on proper use of this product before allowing them to ride.
 - This product is not to be used in a manner other than for which it is intended.
 - This product is intended for outdoor domestic family use only.
 - It is recommended that rider always wear a properly fitted helmet that complies with U.S. Consumer Product Safety Commission (CPSC) Standard 16 CFR 1203.
 - Do not step or stand on back of frame which will cause product overturned.
 - Do not attempt to modify the product . For help contact Globber USA consumer service.
- Importer: Globber USA - 50 Fountain Plaza, suite 1400, Buffalo, New York, 14202 USA.

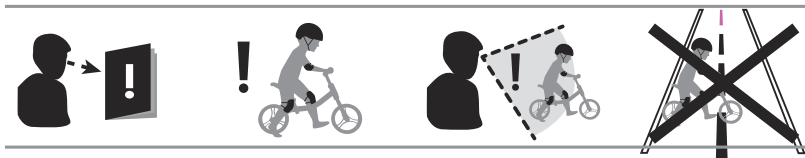

15 KG 20 KG
MAX MAX

EN1888-1:2018+A1:2022



Adresses sur quefairedemesdechets.fr

ID DEVELOPMENT LIMITED
Room 701, 7/F, Peninsula Centre,
67 Mody Road, Tsimshatsui,
Kowloon, Hong Kong

GLOBBER FRANCE SAS
66 rue de l'industrie
01120 Montluel - France

globber.com

Ref.: 732

Made in China
Fabriqué en Chine